

МИНИСТЕРСТВО ОБРАЗОВАНИЯ РОССИЙСКОЙ ФЕДЕРАЦИИ
Государственное образовательное учреждение-
«Оренбургский государственный университет»

Создание и продвижение сайтов

Дистанционные курсы по созданию сайтов

Рерайт дипломов и других текстов

И.В. БОКОВА, С.П. ДЯДИЧКО, И.П. КРЫМОВА,
Л.А. МУСИНА, И.А. РЕЗНИК

Вернуться в библиотеку учебников

ФИНАНСЫ И КРЕДИТ

КРАТКИЙ КУРС ЛЕКЦИЙ

Рекомендовано Ученым советом государственного образовательного учреждения - «Оренбургский государственный университет» в качестве учебного пособия для студентов, обучающихся по программам высшего профессионального образования по экономическим специальностям

Уникальные материалы:

- для рефератов и контрольных;
- для повышения квалификации преподавателей;
- для самообразования топ-менеджеров.

Оренбург 2004

УЧЕБНИКИ, ДИПЛОМЫ, ДИССЕРТАЦИИ -

полные тексты

На сайте электронной библиотеки

www.учебники.информ2000.рф

НАПИСАНИЕ на ЗАКАЗ:

1. Диссертации и научные работы
2. Дипломы, курсовые, рефераты, чертежи...
3. Школьные задания

Онлайн-консультации

ЛЮБАЯ тематика, в том числе ТЕХНИКА

Приглашаем авторов

Федрой банковского дела
Санкт-Петербургского университета экономики и финансов Белоглазова
Г.Н.

Б78

**Бокова И.В., Дядичко С.П., Крымова И.П., Мусина Л.А.,
Резник И.А.**

**Финансы и кредит: Краткий курс лекций. - Оренбург: ГОУ
ОГУ, 2004 - 185 с.**

ISBN

В пособии рассмотрены следующие разделы: деньги, денежное обращение, денежная система; финансы, финансовая система; кредит и кредитная система.

Краткий курс лекций предназначен для студентов заочного и очно-заочного отделения по курсу "Финансы и кредит" по специальностям:
06.08.00 «Экономика и управление на предприятии», 06.11.00
«Менеджмент организации»; 35.13.00 «Коммерция»; 06.15.00
«Маркетинг»; 07.19.60 «Прикладная информатика»; 35.10.00
«Антикризисное управление»; 06.17.00 «Статистика»; 060700
«Национальная экономика» и др.

Б 0605010204

ББК 65.261я73

ISBN

© Бокова И.В.,
Дядичко С.П.,
Крымова И.П.,
Мусина Л.А.,
Резник И.А., 2004
© ГОУ ОГУ, 2004

Введение

При организации учебного процесса в высшей школе необходимо учитывать его особенности: в высшей школе изучаются не основы наук, а сама наука в развитии, этому способствует сближение самостоятельной работы студентов и научно-исследовательской работы преподавателей. Одно из главных мест в этом процессе и принадлежит лекции. Вузовская лекция – это главное звено цикла обучения. Её цель – формирование ориентировочной основы для последующего усвоения студентами учебного материала. Не исключением в этом смысле и является данный курс лекций.

Лекции «Финансы и кредит» призваны помочь студентам экономических специальностей при изучении дисциплин «Финансы и кредит» и «Финансы, денежное обращение, кредит». Наиболее полному восприятию учебного материала способствует и сама структура курса, в котором выделены три основных раздела:

- деньги, денежное обращение, денежная система;
- финансы, финансовая система;
- кредит и кредитная система.

Каждый раздел даёт более полную характеристику одной из экономических категорий: деньги, финансы и кредит. Рассмотрение каждой категории включает в себя: исторические аспекты зарождения, процесс развития и особенность функционирования на современном этапе, сущностные характеристики и выполняемые функции и, конечно же, степень применения в экономике.

Каждый раздел разделён на темы, а они на вопросы. После изложения каждой темы студентам предлагаются контрольные вопросы, чтобы они смогли проверить себя и вскрыть те основные моменты по каждой теме, которые являются наиболее значимыми. Помимо вопросов после каждой темы, студентам предлагаются рекомендации, которые дают возможность сконцентрировать внимание студентов на самые важные блоки в каждой из тем.

Данный курс «Финансы и кредит» будет полезен для студентов экономических специальностей и всех интересующихся экономическими вопросами.

1 Деньги, денежное обращение, денежная система

1.1 Сущность, функции и виды денег

Рекомендации для студентов:

Изучение темы следует начать с анализа различных точек зрения ученых-экономистов на сущность и необходимость денег в современных условиях. Важно проследить эволюцию появления денег. Студенту необходимо выяснить произошедшие изменения в функциях денег.

Вопросы:

- 1) характеристика денег как экономической категории;
- 2) необходимость денег;
- 3) функции денег;
- 4) виды денег, их эволюция;
- 5) роль денег в рыночной экономике.

1.1.1 Характеристика денег как экономической категории

Деньги – это, пожалуй, одно из наиболее великих изобретений человеческой мысли. В живой природе аналогий не найти. Пожалуй, вся структура экономики предопределена существованием денег.

Деньги это инструмент управления жизнью отдельного человека и общества в целом. Деньги – это документ, дающий право на получение любых жизненных благ и имущества. Деньги всегда находятся рядом с человеком. Наличные деньги человек носит в кармане, безналичные деньги держит на пластиковой расчетной карте, на банковских вкладах и счетах.

Однако этот же вопрос, заданный в другом аспекте, например, «Что такое деньги как экономическая категория?», вызывает большие трудности с ответом. Эти ответы могут быть: «Деньги – это знак обмена», «Деньги – это кристаллизация меновой стоимости», «Деньги – это всеобщий товар-эквивалент», «Деньги – это искусственная социальная условность, т.е. продукт соглашения людей», «Деньги – это средства платежа, измерения стоимости и ее накопления», «Деньги – это вид ценной бумаги, имеющей автономность движения и возможность аккумуляции» и т.д.

Английский политик Гладстон однажды пошутил, что «даже любовь не свела с ума такого большого числа людей, как мудрствование по поводу сущности денег».

Австрийский экономист К. Менгер подсчитал, что со времени Ксенофонта, Платона и Аристотеля до начала XX в. (примерно за 2300 лет) в мире было опубликовано около 6 тыс. специальных работ по проблемам денег. В современном мире количество таких работ растет в почти геометрической прогрессии.

Деньги – историческая и экономическая категория.

Как историческая категория деньги являются продуктом цивилизации. Они возникают с появлением товарообмена и как производное от обмена. Роль денег сводится к функциям посредника обмена между разными товарами, исторически деньги – это товар особого рода, товар – посредник обмена, товар – знак стоимости.

Товаром-посредником были также меха, зерно, медь, серебро, золото и др. В конечном итоге роль денег закрепилась за золотом.

Золоту присущи особые специфические свойства, которые только его могут сделать мировыми деньгами. А именно, золото со временем не портится. Оно может храниться очень долго, не меняя своего качества и веса. Его можно путем взвешивания отмерять в любом количестве. На цену золота влияет только один фактор: количество золота в мире. В отличие от природных драгоценных камней стоимость золота зависит от его количества и остается неизменной, в каком бы виде оно не предлагалось. Это постоянство цены золота и сделало его мериллом для оценки стоимости всех других товаров. Поэтому золото стало использоваться в качестве мировых денег.

Появление денег в роли посредника обмена значительно сократило время и затраты, связанные с товарообменом. Например, исследователь Африки Камерон в XIX в. столкнулся с явлением прямого многоэтапного обмена товарами (многоэтапного бартера). Камерону нужна была лодка, а у него была проволока. Он пошел к арабскому купцу, имеющему лодку. Тот согласился обменять лодку на слоновую кость. Тогда Камерон пошел к купцу, имеющему слоновую кость. Купец согласился обменять ее на обувь и сукно. Камерон пошел к купцу, у которого были сукно и обувь, и тот согласился обменять их на проволоку, которая была у Камерона. Камерон на весь этот товарообмен затратил 6 дней, а используя деньги, он произвел бы обмен за несколько минут.

Деньги, как товар-посредник, выделяясь из общей массы товаров, сохраняют свою товарную форму: они имеют потребительную стоимость и стоимость. Потребительная стоимость денег – это их полезность в качестве вещи, которую можно обменять на любые другие вещи и блага. Деньги из драгоценных металлов (золото, серебро, платина) можно использовать как украшения.

Стоимость денег как товара-посредника означает овеществленный в них труд, т.е. затраты труда на производство денег в качестве вещи (монет и банкнот).

Поскольку деньги есть «товар товаров», они имеют особый характер действия потребительной стоимости и стоимости.

Во-первых, потребительная стоимость денег включает в себя потребительную стоимость всех обмениваемых товаров.

Во-вторых, стоимость денег, или их цена, имеет внешнюю форму проявления до процесса их обмена на товар. Деньги всегда можно обменять на любой товар по их стоимости. Стоимость денег – это покупательная стоимость денег. Стоимость товара (овеществленный в нем труд) имеет скрытую форму, которая проявляется лишь в процессе обмена товаров на деньги.

Как экономическая категория деньги представляют собой средства платежа, измерения стоимости товаров и услуг и накопления этой стоимости.

Главное свойство денег – это их ликвидность. Ликвидность денег означает способность денег участвовать в немедленном приобретении товара или других благ.

1.1.2 Необходимость денег

Некогда один мудрец сказал, что деньги – это дорога, по которой катится колесо торговли. Другой мудрец сравнивал деньги с универсальным языком, на котором говорят в мире торговли. И оба были правы.

Деньги были рождены торговлей и возникли как техническое средство, облегчающее обмен товарами. Ведь без денег более или менее легко может состояться только прямой обмен, когда у каждого из партнеров есть то, что нужно другому. Но даже если на рынок придут всего три человека, они не могут договориться об обмене, если им не помогут деньги.

Таким образом, деньги необходимы для обмена. Обмен – движение товара от одного товаропроизводителя к другому. В свою очередь необходимость обмена обусловило разделение труда.

Сначала обмен носил случайный характер – продукты труда еще не были товаром (продукты производились для собственного потребления, а обменивались лишь излишки), обмен носил характер подарка и назывался молчаливым обменом.

С появлением товаров, дальнейшим разделением труда (товары производились специально для обмена), с появлением стоимости, рынка – обмен становится регулярным.

Деньги резко облегчают перемещение (или, как говорят экономисты, «обращение») товаров между участниками торговли. Деньги служат тем универсальным языком, с помощью которого легко договариваются между собой продавцы и покупатели.

Кстати, именно поэтому главным денежным товаром стали золото и серебро, служившие основой денежных систем ведущих стран мира до середины XX века. Эти драгоценные металлы воспринимались наибольшим числом народов Земли как самый понятный денежный язык, что значительно облегчало и внутреннюю, и международную торговлю.

Существуют различные взгляды экономистов на происхождение денег. Одни определяют деньги как социальную условность, продукт соглашения между людьми (Д. Юм, Самуэльсон).

Другие видят происхождение денег в результате обмена (А. Смит, Рикардо, К. Маркс).

Так, К. Маркс объясняет происхождение денег как результат длительного исторического развития формы стоимости и выделяет следующие формы стоимости:

- 1) Простая или случайная форма стоимости

A — B

Товар А обменивается на товар В. Причем товар В обладает 2 качествами: родовыми, и приобретенными. Как товар он обладает потребительной стоимостью – это его родовое качество, а также обладает меновой стоимостью, т.е. в определенном количестве выражает стоимость товара А – это его приобретенное качество.

Характерные признаки простой формы стоимости:

- мерой стоимости товары выступают случайно, эпизодически;
- меновая стоимость колеблется во времени и пространстве
- товар А, находящийся в относительной форме стоимости выражает потребительную стоимость (конкретный частный труд), товар В, находящийся в эквивалентной форме стоимости выражает стоимость товара А (общественно необходимые затраты труда);
- в товаре В нас интересуют его приобретенные качества (меновая стоимость), а не родовые (потребительная стоимость).

2) Полная или развернутая форма стоимости

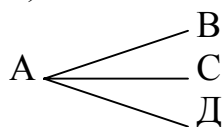

На рынке встречаются уже множество товаров, стоимость товара А может выражаться несколькими товарами В, С, Д и т.д.

Характерные признаки развернутой формы стоимости:

- в качестве эквивалента или меры стоимости выступает группа товаров;
- меновая стоимость более стабильна, но не устойчива из-за множества товаров, не получает законченного выражения.

3) Всеобщая форма стоимости

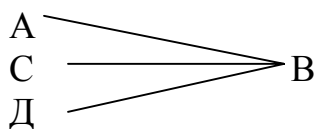

Из общей массы товаров выделился товар-лидер, который чаще используется для обмена.

Характерные признаки всеобщей формы стоимости:

- мерой стоимости, всеобщим эквивалентом выступает товар, который играет на местном рынке роль главного товара;
- роль всеобщего эквивалента не закрепилась за одним товаром;
- стоимость не получает законченного выражения, но определились ее общие очертания.

4) Денежная форма стоимости

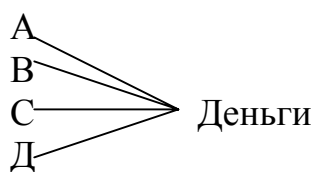

Характерные признаки денежно формы стоимости:

- мерой стоимости выступает товар-деньги, который на длительное время монополизировал роль всеобщего эквивалента;
- меновая стоимость устойчива, стабильна, получила законченное выражение;
- товарный мир разделился на две части:

1) вся товарная масса,

2) товар-деньги;

родовые качества срастаются с приобретенными: потребительная стоимость товара уходит на второй план, становится скрытой (так, например, держа в руке золотую монету, нас интересуют не свойства золота как металла, а какое количество товара можно обменять на эту монету).

Итак, необходимостью появления денег можно назвать:

1) переход от натурального хозяйства к товарному;

2) имущественное обособление товаропроизводителей (разделение труда).

На протяжении всей истории человеческого общества деньги органически выросли из обмена. При этом деньги позволили решить все недостатки бартерного обмена (прямого обмена товара на товар):

1) при бартере участники обмена должны найти друг друга;

2) при бартере должно произойти совпадение интересов по качеству, количеству и времени;

3) при бартере продукты обмена должны быть равны по ценности и обладать делимостью;

4) бартер предполагает одновременный акт покупки и продажи товаров, денежный обмен разделяет во времени акт покупки от акта продажи товара;

5) при бартере более высокие транзакционные издержки;

6) при бартере отсутствует способ сохранения общей покупательной способности;

7) при бартере отсутствует единый масштаб измерения стоимости, единица платежа.

Предпосылки превращения товаров в деньги:

1) наличие особых свойств у товаров (скот, зерно, соль);

2) длительность выполнения товаром-эквивалентом роли мерила стоимости;

3) общее признание товара эквивалента всеми участниками обмена в качестве денег.

Таким образом, деньги – это особый товар, посредник обмена, выполняющий роль всеобщего эквивалента.

Деньги облегчают задачу обмена, экономят время и ресурсы (снижают транзакционные издержки), деньги обусловлены товарным производством и товарным обращением.

Формообразующие признаки денег.

- 1) мерило ценности или стоимости всех товаров (если само обладает стоимостью);
- 2) обладают всеобщей обмениваемостью (ликвидностью, пользуются повышенным спросом);
- 3) средство сохранения или накопления стоимости;
- 4) эластичность - способность денег к автоматическому расширению или сжатию при стихийных колебаниях товарного обращения;
- 5) деньги служат единицей счета.

1.1.3 Функции денег

Сущность денег проявляется в их функциях. Независимо от того, что выступает в роли денег – морские раковины, булыжники, золото или бумага, в любой экономике они выполняют следующие основные функции: средства обмена, меры стоимости, средства сбережения (накопления), средства платежа, средства мировых (международных) расчетов («мировые деньги»). Из этих функций первая – средство обмена – отличает деньги от других активов, таких как облигации, акции, дома.

а) Мера стоимости.

Первая функция денег состоит в том, чтобы служить единицей счета, т.е. деньги используются в экономике для измерения стоимости. Мы измеряем стоимость товаров и услуг точно так же, как измеряем вес в килограммах или расстояние в километрах. Для того, чтобы понять почему эта функция важна, давайте взглянем на бартерную экономику, в которой деньги не выполняют этой функции. Если в этой экономической системе наличествуют лишь три блага А, В, С, то нам необходимо знать только три цены, указывающих на то, в какой пропорции одно обменивается на другое:

Цену А выраженную в В

$$\frac{A - C}{B - C}$$

Если товаров было десять, то нам надо было бы знать 45 цен для того, чтобы обменивать одни блага на другие; для 100 товаров потребовалось бы знать 4950 цен, а для 1000 товаров – 499500 цен.

Для подсчета можно использовать формулу:

$$K = \frac{N(N+1)}{2}, \quad (1)$$

где К – количество цен,
N – количество товаров.

Представляете, как трудно было бы делать покупки в магазине, на полках которого лежит 1000 товаров! Трудно было бы решить, что дешевле – цыпленок или рыба, если бы за килограмм цыпленка запрашивалось 4 килограмма масла, а за килограмм рыбы – 8 килограммов помидоров. Представьте, сколько пришлось бы перечислить цен для того, чтобы сравнить цены всех товаров, а время, потраченное на чтение этих ценников. Все это резко повысило бы транзакционные издержки.

Решение данной проблемы состоит в том, что бы включить в такую экономику деньги и измерять все цены в единицах этих денег. Если бы благ было три, то мы не получили бы большого преимущества перед бартерной системой, поскольку для совершения сделок нам по-прежнему нужно было бы знать только три цены. Но для 10 товаров, 100, 1000 - на много меньше.

Итак, деньги как всеобщий эквивалент измеряют стоимость товаров.

Выполняя эту функцию, деньги существуют идеально. Чтобы определить стоимость товара не обязательно иметь наличные деньги, этот процесс выполняется идеально, мысленно (так, например, придя на рынок без денег, мы не можем купить товар, но вполне возможно выбирать товар, оценивать его).

В современном мире ценность различных благ выражается в однородных денежных единицах – рублях, долларах и т.д., достаточно легко переводимых (конвертируемых) друг в друга.

Стоимость товара, выраженная в деньгах, называется ценой.

Цена товара может отклоняться от его стоимости в зависимости от множества факторов. Например, закон стоимости объясняет зависимость цены товара от спроса и предложения.

При несоответствии спроса и предложения на рынке цена товара неизбежно отклоняется от его стоимости. Отклонение цен вверх и вниз от стоимости товара свидетельствует о том, каких товаров произведено недостаточно, а каких – в избытке.

Чтобы служить мериллом стоимости нужно обладать внутренней стоимостью. При металлическом денежном обращении внутренняя стоимость денег (ценность) определялась стоимостью сырья (металла), из которого чеканилась монета.

Современные деньги обладают представительной стоимостью, поэтому они выражают стоимость товара не прямо, а опосредованно, через то обеспечение, которое они представляют. Чем меньше стоимость обеспечения, тем ниже покупательная способность денег, тем меньше они выступают мериллом стоимости.

б) Средство обращения (обмена).

В экономике почти во всех сделках деньги в форме наличности или чеков являются средством обмена, т.е. используются для оплаты товаров и услуг. Использование денег в качестве средства обмена способствует повышению экономической эффективности, избавляя от необходимости тратить много времени на обмен товарами и услугами.

Мы уже отмечали все те преимущества, какие дает денежный обмен перед бартером.

Выполняя функцию средства обращения, деньги обслуживают две метаморфозы:

- 1) Т-Д – продажа товара (смена товарной формы на денежную);
- 2) Д-Т – покупка товара (смена денежной формы на товарную).

Специфика функции – деньги выступают в качестве мимолетного посредника при обмене товаров и в этой функции должны присутствовать не идеально, а реально.

При обращении денежных знаков покупатель товара получает реальную стоимость в форме товара, а продавец – лишь право на эквивалентную стоимость в виде обязательства казначейства или банка, т.е. когда существовали металлические деньги (обладающие внутренней стоимостью) происходил обмен эквивалентами Т-Д.

В настоящее время деньги – лишь представители стоимости: Т-Д или Т-О (долговое обязательство). Продавец в любой момент имеет право обменять долговое обязательство на конкретную стоимость. И только тогда произойдет обмен эквивалентами. Таким образом, на смену обмена равновеликими эквивалентами пришел обмен, растянутый во времени, при котором появляется третий участник – эмитент долгового обязательства.

Обмен, растянутый во времени, означает кредит. Обмен эквивалентами произойдет не сразу, а первоначально, только на долговое обязательство. Продавец получит эквивалент, когда обменяет долговое обязательство на товары или услуги.

Любое долговое обязательство может быть выполнено, а может и не быть выполнено. Поэтому в данном случае становится важным такой фактор как доверие. Поскольку доверие к эмитенту не всегда оправдано, то у людей традиционно существует недоверие к долговому обязательству (денежным знакам) по сравнению со звонкой монетой.

Если то обеспечение, которое стоит за денежным знаком падает, то доверие соответственно падает, и роль денег как средства обращения снижается. Если обеспечение растет, то повышается доверие, и денежные знаки успешно справляются с этой функцией.

в) Средство сбережения (накопления).

Разделение обмена на две фазы: Т – Д и Д – Т обусловило возможность накопления денег. Данную функцию выполняли полноценные деньги – золото и серебро. Поскольку деньги представляют всеобщее воплощение богатства, то возникает стремление к их накоплению, при этом продавец товара в течении определенного промежутка времени не покупает другой товар, а деньги выпадают из обращения и превращаются в сокровище, т.е. начинают выполнять функцию накопления.

В докапиталистических формациях существовала «наивная форма накопления богатства», когда извлеченные из обращения золото и серебро хранилось в сундуках, чулках, кубышках, закапывалось в землю. В условиях металлического денежного обращения функция денег как средства сбережения

выполняла важную экономическую роль – стихийного регулятора денежного обращения.

С ростом товарного производства превращение денег в сокровище становится необходимым условием регулярного возобновления воспроизводства. Стремление к получению наибольшей прибыли заставляет предпринимателей не хранить деньги как мертвое сокровище, а пускать их в оборот.

В условиях металлического денежного обращения центральные эмиссионные банки обязаны были иметь золотые запасы в виде резервов внутреннего денежного обращения, запасы размена банкнот на золото и международных платежей. В настоящее время все эти функции золотого запаса центрального банка отпали в связи с изъятием золота из обращения, прекращением размена банкнот на золото и отменой золотых паритетов, т.е. исключением благородного металла из международного оборота.

Вместе с тем золото продолжает храниться в центральных банках, а также накапливаться на руках частных лиц (тезаврация), рассматривающих золото как надежную гарантию сбережений. Кроме того, золотые запасы обеспечивают доверие к национальным валютам, используемым в настоящее время в международных платежах

Таким образом, главным качеством для функции денег как средства сбережения является сохранение или приумножение стоимости с момента получения дохода до того момента, когда он будет потрачен.

Эмиссионные деньги обладают представительной стоимостью и могут выполнять функцию сбережения (накопления) если их обеспечение, которое они представляют стабильное или растет.

Правда, коварное время пытается отобрать у денег это их чудесное качество, используя подверженность денег тяжелой болезни – инфляции.

При инфляции современные деньги не могут выполнять функцию сбережения (накопления), т.к. не они не сохраняют свою ценность.

Поскольку сейчас функцию сбережения (накопления) выполняют эмиссионные деньги, то немаловажными факторами, влияющими на способность современных денег выполнять данную функцию, являются доверие к эмитенту, а также состояние процентной ставки в стране.

Если в стране процентная ставка привлекательная и наблюдается доверие на рынке ссудных капиталов, то роль функции денег как средства сбережения (накопления) повышается. Если процентная ставка становится непривлекательной, падает доверие к рынку, то роль данной функции денег снижается.

Однако не только деньги играют роль сохранения стоимости; любые активы, будь то деньги, акции, облигации, земля, дома, произведения искусства или драгоценности, могут использоваться для сохранения богатства. Многие такие активы в качестве средств сбережения обладают преимуществами перед деньгами: они часто дают владельцу более высокий процент, чем деньги, повышаются в цене и обеспечивают, например крышу над головой. Но если эти

активы являются более привлекательными средствами сбережения, нежели деньги, то почему вообще люди держат деньги?

Ответ на этот вопрос связан с важным экономическим понятием ликвидности, т.е. относительной легкостью и быстротой, с которой актив может быть преобразован в средство обмена.

Деньги являются наиболее ликвидным активом из всех, потому что они и есть средство обмена; для того, чтобы делать покупки, их не нужно конвертировать ни во что другое.

г) Средство платежа.

С развитием товарного производства, рынок наполняется товарной массой, возникает проблема реализации товаров. В связи с этим продавцы товаров приступают к обмену с отсрочкой платежа, в этом случае деньги начинают выполнять функцию средства платежа. Покупатель платит за товар не в момент покупки, а при наступлении срока платежа. В этом случае деньги поступают в оборот через определенное время. Возникает разрыв между движением денег и движением товара.

Сравним:

1) при выполнении функции средства обращения: Т – Д - движение денег и товара происходит параллельно;

2) при выполнении функции средства платежа: Т \longrightarrow (покупатель)
через определенный промежуток времени: (продавец) – Д

Следовательно, функция денег как средства платежа характеризуется следующими признаками:

1) одностороннее движение товаров;

2) разрыв во времени между моментом передачи товара и моментом передачи денег;

3) товар поступает в распоряжение покупателя раньше, чем продавец получает деньги (срок отсрочки зависит от степени доверия к покупателю и наличия свободных ресурсов у продавца);

Таким образом, функция денег как средства платежа возникла в связи с развитием кредитных отношений в капиталистическом хозяйстве. Деньги в функции средства платежа имеют свою специфическую форму движения, отличную от формы движения денег как средства обращения, что можно изобразить следующим образом:

Т – О О – Т – функция денег как средства обращения;

Т \longrightarrow \longleftarrow О – функция денег как средства платежа.

Как видно, обмен еще более растянут во времени. При выполнении деньгами функции средства платежа наблюдается доверие в квадрате (кредит в квадрате).

д) Средство мировых расчетов (мировые деньги).

Функция мировых денег возникла в докапиталистических формациях, но получила полное развитие с созданием мирового рынка. В целом предпосылкой появления и развития этой функции послужило:

1) расширение товарного производства;

2) международное разделение труда и создание мирового рынка;

- 3) интернационализация хозяйственных связей между народами;
- 4) глобализация.

Выступая в роли мировых денег, денежные знаки логически и исторически повторили весь опыт, который прошли деньги на национальном уровне, и повторили все функции денег во внутреннем денежном обороте, но на новом витке (уровне).

Первоначально, Парижским соглашением 1867 г. единственной формой мировых денег было признано золото. В период действия золотого стандарта преобладала практика окончательного сальдирования платежного баланса с помощью золота, хотя в международном обороте применялись и кредитные орудия обращения.

В XX в. интенсификация мировых связей расширила внедрение кредитных орудий обращения в международный оборот (вексель, чек и др.). В 1930 г. в Женеве была подписана Международная конвенция о переводных и простых векселях, а в 1931 г. – Международная конвенция, регулирующая выдачу, обращение и оплату чеков.

Поскольку мировой банкноты не было, место золота заняли путем внеэкономического принуждения ведущие национальные банкноты, главным образом, английский фунт стерлингов и доллар США. С этой целью были использованы международные соглашения, валютные блоки и валютные клиринги.

Однако, закрепление роли статуса мировых денег за отдельными валютами усилило противоречия между странами. Попыткой разрешить его стало создание наднациональных денег – специальных прав заимствования (Special Drawing Rights – СДР). СДР – это эмитируемые международным валютным фондом платежные средства, предназначенные для регулирования сальдо платежных балансов, пополнения официальных резервов и расчетов с МВФ, соизмерения стоимости национальных валют.

В марте 1979 г. была введена новая региональная международная денежная единица, используемая странами-членами Европейской валютной системы (ЕВС) – ЭКЮ (European Currency Unit).

1 января 1999 г. ЭКЮ заменено единой коллективной валютой – евро – вначале в форме записи на банковских счетах для безналичных расчетов, а с 2002 г. она используется в наличной форме вместо национальных денежных единиц стран – участниц Европейского Союза.

1.1.4 Виды денег, их эволюция

Потребность в деньгах столь велика, что их изобретают практически в каждом обществе, за исключением наиболее примитивных. Конечно, при натуральном хозяйстве, когда товар менялся на товар, потребность в деньгах была не столь острой, как при развитом рынке. И, тем не менее, даже самые примитивные цивилизации, в самых Богом забытых уголках Земли создали свои виды денег. Роль денег, эталона всех обменов, всегда выпадала тому товару, на который был наибольший спрос или который был в изобилии.

Историки обнаружили свидетельства того, что у народов мира роль денег играли самые разные товары: соль, хлопковые ткани, медные браслеты, золотой песок, лошади, раковины и даже сушеная рыба.

«Деньги» - лишь обобщенное название особых предметов, используемых человечеством для облегчения торговли и решения других экономических проблем.

В связи с этим можно представить следующую эволюцию различных видов денег:

1) товарные деньги (номинальная стоимость соответствовала их реальной стоимости)

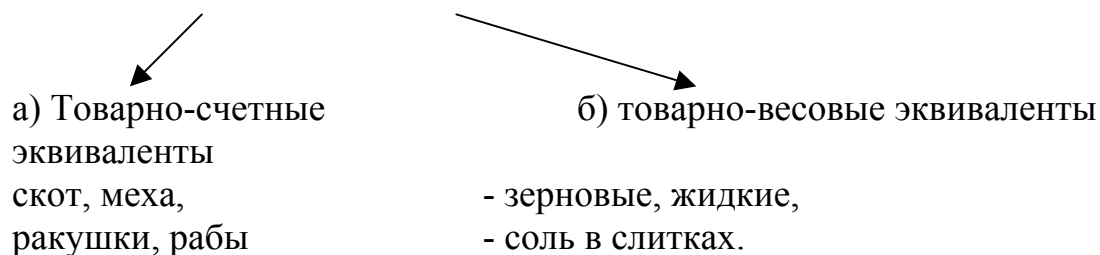

Свойства товарно-счетных эквивалентов:

- многоцелевое назначение,
- сохраняемость,
- транспортабельность,
- низкие издержки.

Недостатки:

не обладали делимостью, однородностью.

Свойства товарно-весовых эквивалентов:

- весовые характеристики,
- делимость,
- соединяемость,
- однородность.

2) металлические деньги



Металлические деньги прошли в развитии два этапа:

1) Слитковый период

Платежи производились путем взвешивания отдельных кусочков руды (соответствующего монетного сырья), а затем эти слитки считались, т.е. для этого периода характерны были две операции:

- взвешивание;
- платеж.

Этот способ платежа получил название пензаторный. Он имел определенные неудобства и высокие транзакционные издержки.

2) Монетный период

Отпала необходимость взвешивать и платеж осуществлялся путем передачи отчеканенных монет из одних рук в другие. Этот способ платежа получил название хартальный.

При пензаторном способе наблюдалось соответствие денег по весу и по счету, т.е. внутренняя стоимость денег соответствовала их номиналу – эта ситуация получила название монетный паритет.

Государство накладывало пробирное клеймо на кусочек металла, которым гарантировало его вес и пробу. Кстати, металл не обязательно должен был быть государственным – существовало и открытое производство монет, когда каждый желающий мог принести на монетный двор монетный металл и за определенную плату переделать его в монеты стандартной пробы и веса – свободная чеканка монет. При закрытой чеканке право чеканить монеты принадлежит только государству.

Стоимость монеты слагалась из стоимости монетного металла, стоимости дополнительного сырья, расходов на работников монетного двора.

Со временем возникает идея, что монета нужна только для обмена, поэтому нет необходимости, чтобы она была полноценной – ведь стоимость ей придает стоящая на ней имя монарха, делающее ее обязательной к приему на счет по объявленному достоинству.

В дальнейшем эта идея была обличена в простую и практичную форму, – коль не доложить чуть металла, никто не заметит. Такую практику называли порчей монет. Примеси неблагородных металлов в содержании монеты получили название лигатура. Монета по-прежнему принималась на счет по номинальной стоимости – в результате государство уменьшало фактически свои расходы, производя оплаты в неполновесной монете.

Таким образом, если внутренняя стоимость монеты меньше номинала, то это давало возможность получения эмиссионного дохода – сеньораж.

Однако, делались попытки одновременного обращения монет, в которых содержалось больше драгоценного металла, с подобными с меньшим содержанием. Но такие попытки вели с неизбежностью к несанкционированному изъятию лучших монет из обращения и оставлению в обороте только одних неполноценных. Лучшие же с выгодой для сообразительных да не побоявшихся государственных запретов, переплавлялись в слитки, переделывались в ювелирные изделия, продавались по цене серебра большими партиями за рубеж. Эта неизбежность получила в экономической литературе название закона Коперника – Грешема, по имени известного астронома Николая Коперника и английского купца XVI в. Томаса Грешема, которые, независимо друг от друга описали это явление и обосновали его закономерность.

Итак, если внутренняя стоимость монеты больше номинала, то монета покидает сферу обращения, трансформируясь в слиток, или уйдет в сокровище.

Равновесие между внутренней стоимостью и номиналом с одной стороны делало устойчивым монетное обращение, а с другой стороны делало невыгодным чеканку монет.

Когда чеканка монет стала монополией государства, то правительство директивно закрепило платежную силу за определенной монетой (реформа Е.Ф. Канкрин, С.Ю. Витте).

Таким образом, основными свойствами металлических денег являлись:

- однородность,
- делимость,
- портативность,
- сохраняемость,
- концентрация большой стоимости в малом объеме.

Недостаток использования драгоценных металлов заключался в том, что такие деньги очень тяжелы, их трудно транспортировать. Среди недостатков золотых денег следует отметить следующие:

- дороговизна использования золотых денег;
- невозможность обеспечить потребность оборота золотыми деньгами, поскольку потребности в них растут быстрее, чем увеличивается добыча золота.

Товарные и металлические деньги назвались также полноценными деньгами, так как обладали собственной стоимостью.

В связи с недостатками металлических денег во всем мире постепенно перестали применять золото в качестве материала для изготовления денег.

3) Эмиссионные деньги

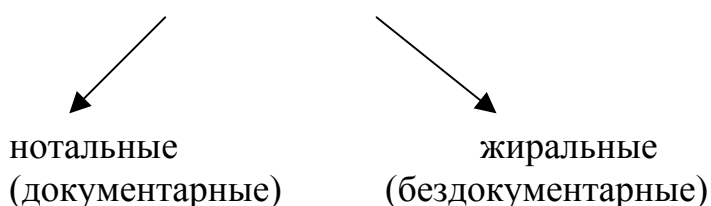

Эмиссионные деньги получили название неполноценные деньги – это такие деньги, покупательная способность которых превышает внутреннюю стоимость товара.

В зависимости от эмитента и цели эмиссии эмиссионные деньги подразделяются на бумажные деньги и кредитные деньги.

Бумажные деньги выступают в виде биллонной монеты и в виде казначейского билета.

Казначейские обязательства – устанавливались правительством в качестве законного средства платежа (это значит, что по закону все обязаны принимать их в возмещение долгов), но не конвертировались в монеты или в драгоценные металлы. Они являлись представителями полноценных денег, их ценность определялась тем количеством обеспечения, которое они представляли, а также доверием к эмитенту.

Преимущество бумажных денег заключается в том, что они намного легче монет и драгоценных металлов, но при этом их принимают в качестве средства обмена лишь в случае доверия органам, выпустившим их, а также, если печатное искусство достигло такого уровня, что подделка их чрезвычайно

затруднительна. Эмитентами бумажных денег являются либо государственное казначейство, либо центральные банки. В первом случае казначейство прямо использует выпуск бумажных денег для покрытия своих расходов. Во втором случае оно делает это косвенно, т.е. центральный банк выпускает неразменные банкноты и представляет их в ссуду государству, которое направляет их на свои бюджетные расходы.

Специфика бумажных денег:

- 1) заменяют полноценные деньги как средство обращения;
- 2) являются обязательными к приему;
- 3) ценность бумажных денег основана на доверии к правительству и будущих поступлений в казну;
- 4) эмитентом этих денег является Казначейство, размер их эмиссии обусловлен потребностями казны;
- 5) бумажные деньги являются неразменными;
- 6) бумажные деньги опираются на перераспределительную функцию государства.

Необходимо подчеркнуть, что по экономической природе бумажным деньгам присущи неустойчивость обращения и обесценение.

Неустойчивость бумажно-денежного обращения связана, прежде всего, с тем, что выпуск бумажных денег регулируется не столько потребностью товарооборота в деньгах, сколько постоянно растущими потребностями государства в финансовых ресурсах, в частности для покрытия бюджетного дефицита. Кроме того, нет механизма автоматического изъятия бумажных денег из обращения.

Увеличение бумажно-денежной массы означает чрезмерный выпуск бумажных денег, что ведет к их обесценению. Наиболее типичным является инфляционное обесценение бумажных денег, обусловленное их чрезмерной эмиссией. Обесценение бумажных денег может быть связано также с неблагоприятным платежным балансом, падением курса национальной валюты. В этих условиях бумажные деньги, разумеется, не пригодны для выполнения функции сокровища.

Недостатки, свойственные бумажным деньгам, могут в значительной мере устраняться благодаря применению кредитных денег.

Кредитные деньги – это форма денег, порожденная развитием кредитных отношений. Сущность кредита можно охарактеризовать как передачу кредитором ссуженной стоимости заемщику.

Специфика кредитных денег.

- 1) Функцию денег выполняет не товар-золото, а специфический товар, который называется ссудный капитал, формой проявления которого стали кредитные деньги.
- 2) Обусловлены не сферой товарного обращения, а кругооборотом капитала.
- 3) Более абстрактная и однородная форма денег.
- 4) Управляется иными законами, чем действительные деньги:

золото обращается, т.к. имеет внутреннюю стоимость, а кредитные деньги, - т.к. имеют представительную стоимость;

стоимость золота определяется стоимостью монетного сырья, а стоимость кредитных денег – стоимостью (количеством) их обеспечения;

когда деньги обладали внутренней стоимостью, то изменение цен зависело: во -первых от изменения стоимости товара, во- вторых – от изменения стоимости золота;

в настоящее время изменение цен зависит: от изменения стоимости товара; от изменения стоимости обеспечения денег; от изменения степени доверия;

деньги это ордер на получение эквивалента.

Кредитные деньги прошли следующую эволюцию: вексель, банкнота, чек, кредитные карточки.

Необходимость совмещать различные национальные денежные системы породила особую профессию – менял, сегодня этих людей назвали бы валютчиками. Так появились банкиры. В XIII в. европейским банкирам пришла в голову мысль о расширении спектра услуг. Скажем, отправляющийся в далекую дорогу человек непременно брал с собой деньги, рискуя при этом своими сбережениями и из-за них, временами, самой своей жизнью. Ему предлагалось оставить деньги банкиру, получить взамен письмо к коллеге банкира в другой стране – вексель, которому заморский знакомец банкира выдавал требуемую сумму. Ясно, что оба партнера-банкира что-то на этом зарабатывали, а клиент получал безопасность. Строго говоря, это изобретение несколько более старое – его знали арабские и китайские купцы IX – X вв. На хранение банкиру также можно было оставить монеты и получить от него расписку, которая гарантировала их возврат по первому требованию предъявителя – депозитный сертификат. Как-то сами по себе депозитные сертификаты стали выступать в процессе денежного обращения, т.е. использоваться как деньги. В роли денег стали выступать и векселя, которые стали передаваться иным людям в оплату. Первый переводной вексель известен в начале XV в. Эти заменители денег имели обеспечение, находящееся в сундуке банкира в виде металлических полноценных монет.

Итак, вексель – письменное долговое обязательство, в котором указана величина денежной суммы и сроки ее уплаты должником. Вексельное обязательство обладает тремя особенностями: абстрактностью, бесспорностью, обращаемостью. Абстрактность векселя означает, что в нем не указываются причины, вызвавшие его появление. Бесспорность свидетельствует о том, что получение денег с должника, подписавшего вексель, может осуществляться в принудительном, юридическом порядке, если к назначенному сроку он не выплатит указанную в векселе сумму. Обращаемость векселя позволяет передать его другому лицу, передача векселя оформляется передаточной подписью – индоссаментом. В этом случае лицо, подписавшее вексель, берет на себя обязательство оплаты в случае неплатежеспособности векселедателя, т.е. лица, пустившего вексель в обращение. Поэтому, чем больше подписей на векселе, тем выше его устойчивость.

Банкнота – это долговое обязательство банка (вексель банка).

Впервые банкноты были выпущены в конце XVII в. на основе переучета частных коммерческих векселей.

Первоначально банкнота имела двойное обеспечение: коммерческую гарантию, поскольку выпускалась на базе коммерческих векселей, связанных с товарооборотом, и золотую гарантию, обеспечивающую ее обмен на золото. Такие банкноты назывались классическими, имели высокую надежность и устойчивость. Центральный банк располагал золотым запасом для обмена, что исключало обесценивание банкноты.

Современная банкнота потеряла по существу обе гарантии: не все векселя, переучитываемые центральным банком, обеспечены товарами, и отсутствует обмен на золото.

В настоящее время банкнота выпускается центральным банком путем кредитования государства и различных кредитных организаций, в том числе и переучет векселей.

В отличие от векселя банкнота может служить бессрочным долговым обязательством, имеет государственную гарантию, поскольку выпускается центральным банком. Вексель же выпускается в обращение отдельным предпринимателем и имеет индивидуальное обеспечение.

Следует отметить, что транспортировка как бумажных, так и кредитных денег становится чересчур дорогой, как только речь заходит о крупной сумме – они занимают слишком много места. Для борьбы с этой проблемой в эволюции платежной системы был сделан очередной шаг, связанный с развитием современной банковской системы: в оборот вошли чеки.

Чек – письменное распоряжение лица, имеющего текущий счет, о выплате банком денежной суммы или ее перечислении на другой счет. Чеки – это форма долговой расписки, оплата которой производится по первому требованию, что позволяет заключать сделки купли-продажи без необходимости возить с собой везде и всюду крупные суммы наличными. Введение чеков стало основным нововведением, резко повысившим эффективность платежной системы. Очень часто встречные платежи взаимно погашают друг друга; без чеков этот процесс сопровождался бы движением крупных сумм денег. При наличии чеков платежи, погашающие друг друга, могут осуществляться путем взаимозачета чеков, т.е. вообще без участия наличности. Таким образом, использование чеков сокращает транспортные издержки, связанные с прохождением платежей, и повышает экономическую эффективность. Другое преимущество чеков состоит в том, что их можно выписать на любую сумму вплоть до всех денег, хранящихся на счету, что очень облегчает покупки на крупные суммы. Преимущество чеков заключается еще и в том, что потери от краж существенно снижаются, а, кроме того, они просто очень удобны при оплате покупок.

Однако, использование чеков имеет свои недостатки. Во-первых, пересылка чека занимает определенное время, что превращается в серьезную проблему, если необходимо произвести выплату кому-то, находящемуся далеко, и при этом выплата должна быть произведена быстро. Кроме того, если

у вас есть чековый счет, то пройдет несколько рабочих дней, прежде чем банк разрешит вам выписывать чеки против средств, которые вы поместили на счет. И если вы срочно нуждаетесь в наличных, то эта особенность чекового обращения может несколько расстроить ваши планы. Во-вторых, бумажная работа по обслуживанию всех чеков обходится довольно дорого.

С развитием компьютерных и передовых телекоммуникационных технологий появилась возможность отказаться от всей бумажной работы путем перехода на систему электронного перевода средств, т.е. погашения или передачи долга с применением электронных денег.

Электронные деньги – это деньги на счетах компьютерной памяти банков. По существу же в подобных операциях производятся безналичные денежные расчеты с той лишь разницей, что вместо распоряжения денежными средствами с помощью документов, составленных на бумаге (поручения, чеки), при электронной технике соответствующие распоряжения выполняются посредством электронных сигналов.

На основе распространения ЭВМ в банковском деле появилась возможность замены чеков пластиковыми карточками. Пластиковая карточка представляет собой пластиковую пластинку, содержащую зашифрованную информацию, на магнитной полосе или встроенной микросхеме, дающую ключ к специальному карточному счету в банке.

Итак, можно выделить следующие отличия кредитных денег (банкнот) от бумажных:

- 1) бумажные деньги выпускаются казначейством, обеспечиваются будущими поступлениями в бюджет, банкнота – ЦБ в процессе кредитования;
- 2) банкнота по истечении срока кредита возвращается в эмиссионный банк, бумажные деньги – остаются в сфере обращения;
- 3) банкнота разменивается на металл, бумажные деньги – не размениваются на металл;
- 4) эластичность банкноты выше бумажных денег.

1.1.5 Роль денег в рыночной экономике

С появлением денег экономические отношения в обществе усложнились. Натуральный обмен между производителями товаров был заменен двумя самостоятельными актами: первый Т-Д – реализация товара за деньги; второй Д-Т – приобретение товара за деньги. В условиях рыночной экономики особенно трудным оказался первый акт – реализация товара за деньги, поскольку покупатель занимает на рынке преимущественное положение. Приобретая или отвергая товар, он с помощью денег контролирует количество, качество и ассортимент товаров. Товары, не соответствующие требованиям покупателей, или остаются непроданными, или продаются по сниженным ценам. Производители несут убытки. Подчиняясь законам рынка, производители вынуждены сокращать производство ненужных товаров, улучшить качество и разнообразить ассортимент. В этом, прежде всего, и проявляется активная роль денег в организации общественного производства.

В основе цены лежит стоимость товара, т.е. величина затрат общественно необходимого труда, связанная с его изготовлением и реализацией. На различных рынках страны и даже на одном рынке, но в разное время дня или года, цены на одни и те же товары могут различаться. Относительно высокие цены при прочих равных условиях свидетельствуют о неудовлетворенном спросе на товар. Снижение цен означает перепроизводство. Конкурентная борьба заставляет товаропроизводителей не только улучшать качество, разнообразить ассортимент, но и снижать издержки производства. Отрасли, обеспечивающие выпуск новых, нужных и экономичных для общества товаров при невысоких издержках производства и реализации, оказываются наиболее рентабельными. В эти отрасли устремляются свободные капиталы, увеличиваются инвестиции, что ведет к росту производства в одних отраслях народного хозяйства и сокращению в других. Таким образом, благодаря действию закона стоимости, регулирующему процесс ценообразования, достигается пропорциональное развитие рыночной экономики, повышение эффективности общественного производства.

Кроме двух обязательных функций – меры стоимости и средства обращения – деньги как всеобщий эквивалент по мере развития товарно-денежных отношений приобрели и другие – функцию сокровища и средства накопления, функцию средства платежа и мировых денег. В функциях мировых денег они проявляются во взаимоотношениях между странами или экономическими субъектами – юридическими и физическими лицами.

Функцию денег как сокровища выполняли только полноценные и реальные – золотые и серебряные деньги. В условиях металлического денежного обращения деньги в функции сокровища выступали в качестве регулятора их количества в сфере обращения. При уменьшении спроса на деньги полноценные золотые и серебряные деньги уходили из обращения и оседали у юридических и физических лиц в виде сокровища. При возникновении потребности в дополнительных денежных средствах денежная масса автоматически увеличивалась. Сокровища превращались в наличные деньги.

В настоящее время золотые запасы концентрируются в центральных эмиссионных банках или непосредственно в руках государства (например, в Министерстве финансов, Казначействе). Золотой запас используется для регулирования денежного обращения в стране, для погашения международной задолженности. Он является стратегическим резервом государства.

С прекращением обращения полноценных (золотых и серебряных) денег находящиеся в обращении кредитные и бумажные деньги выполняют функцию денег как средства накопления. Денежные накопления в стране включают в себя: денежные накопления граждан (как в виде наличных денег, так и на счетах в банке) и накопления предприятий и организаций. Таким образом, деньги в функции средств накопления являются необходимым условием развития кредитных отношений. Денежные накопления аккумулируются банками, государством и направляются на дальнейшее развитие производства, на покрытие государственных расходов. Благодаря кредиту достигается

ускорение оборачиваемости денежных средств в народном хозяйстве, укрепляется денежное обращение, снижаются издержки обращения в стране.

Преобладающую часть денежного оборота деньги обслуживают в функции средства платежа. В отличие от функции средства обращения деньги в функции средства платежа осуществляют относительно самостоятельное движение до или после движения товара. Деньги в этой функции способствуют развитию финансово-кредитных отношений, организации безналичных расчетов. В России в функции средства платежа допускается использование иностранной валюты. Например, возможен вклад или получение банковского кредита в иностранной валюте.

Для полной реализации возможностей экономического воздействия денег на развитие рыночной экономики необходимы определенные условия. Прежде всего, денежное обращение в стране должно быть устойчивым, т.е. сохранять или повышать свою покупательную способность и курс в иностранной валюте. В противном случае деньги могут серьезно затруднять развитие общественного производства и вызвать социально-экономическое напряжение в стране.

Рассмотренные нами пять функций денег представляют собой проявление единой сущности денег как всеобщего эквивалента товаров и услуг. Они находятся в тесной связи и единстве.

Благодаря выполнению данных функций деньги играют ключевую роль в развитии производства, особенно в рыночной экономике. Они являются связующим звеном между независимыми товаропроизводителями, а также средством учета общественного труда в товарном хозяйстве. Деньги участвуют в установлении цен на товары.

С помощью денег происходит образование, распределение, перераспределение и использование национального дохода через государственный бюджет, налоги и займы. Деньги играют важную роль в хозяйственной деятельности предприятий, в функционировании органов государства, а также в усилении заинтересованности людей в развитии и повышении эффективности производства, экономном расходовании ресурсов.

Контрольные вопросы:

- 1) дать характеристику денег как экономической категории;
- 2) в чем отличие денег от других экономических категорий (финансы, цена, кредит и др.)?
- 3) какова необходимость денег?
- 4) охарактеризовать функции денег;
- 5) какие виды денег вы знаете?
- 6) какова эволюция денег?
- 7) какова роль денег в рыночной экономике?
- 8) чем отличается прямой обмен от косвенного?
- 9) какие проблемы возникают при торговле с помощью бартера?

1.2 Денежный оборот, денежное обращение

Рекомендации для студентов:

Обратите внимание на различные точки зрения авторов на понятия «денежный оборот» и «денежное обращение», постарайтесь высказать свою точку зрения. В вопросе о денежных агрегатах, необходимо понять, по какому признаку распределяются средства.

Вопросы:

- 1) характеристика денежного обращения и денежного оборота;
- 2) безналичное денежное обращение, его виды;
- 3) денежная масса, ее структура;
- 4) законы денежного обращения.

1.2.1 Характеристика денежного обращения и денежного оборота

Под денежным обращением понимается процесс непрерывного движения денег в наличной и безналичной формах, обслуживающий процессы обращения товаров и услуг, движения капитала.

Денежное обращение предполагает их постоянный переход от одних юридических или физических лиц к другим. Денежное обращение подразделяется на налично-денежное обращение; безналичное обращение.

Налично-денежное обращение осуществляется с помощью различных видов денег: банкнот, металлических денег, других кредитных инструментов (векселей, банковских векселей, чеков, кредитных карточек.)

Эмиссию наличных денег осуществляет ЦБ. Наличные деньги используются для кругооборота товаров и услуг, для расчетов по выдаче заработной платы, пособий, пенсий, при оплате ценных бумаг, платежей населения за коммунальные услуги.

Безналичное обращение это расчеты, совершаемые путем записи по счетам банка.

Безналичные расчеты в современных условиях имеют большое значение, т.к. приводят к замещению наличных денег и снижению издержек обращения наличных денег, т.е. снижению расходов на печатание наличных денег, их перевозку, пересчет, хранение.

Законодательство и банковские правила содержат правовые нормы, определяющие принципы и порядок расчетов, права и обязанности субъектов расчетных правоотношений. Они определяют содержание и формы расчетов, характер взаимоотношений коммерческих банков с конкретными предприятиями в процессе осуществления расчетов. В соответствии с законодательством денежные средства предприятий подлежат обязательному хранению в банках. Для хранения денежных средств банки открывают предприятиям в зависимости от характера деятельности и источников финансирования, текущие, расчетные и др. счета. Каждое предприятие может иметь только один основной расчетный или текущий счет.

Расчетные счета открываются всем предприятиям независимо от форм собственности, работающих на принципах коммерческого расчета и имеющих статус юридического лица. Владелец счета имеет право распоряжаться средствами на счете по своему усмотрению.

Текущие счета открываются организации или учреждениям, не занимающихся коммерческой деятельностью и не имеющих статуса юридического лица. Владельцы текущего счета могут распоряжаться своими средствами в соответствии со сметой, утвержденной вышестоящей организацией.

Принципы безналичных расчетов:

- расчеты ведут только с согласия плательщика (акцепт, в письменной форме)
- расчеты выполняются без использования наличных денежных средств;
- осуществляется контроль со стороны со стороны всех участников;
- платежи осуществляются за счет средств плательщиков или кредитов банка;
- свобода выбора субъектами форм безналичных расчетов и закрепления их в договорах.
- расчеты осуществляются в сроки предусмотренные договором.

Значение безналичных расчетов:

- 1) способствуют концентрации денежных ресурсов в банках. Временно хранящиеся денежные средства предприятий, организаций, населения являются кредитными ресурсами;
- 2) безналичные расчеты способствуют нормальному кругообороту средств в народном хозяйстве;
- 3) четкое разграничение безналичного и наличного денежного оборотов;
- 4) создает условия, облегчающие планирование денежного обращения;
- 5) расширение сферы безналичного оборота позволяет более точно определить размеры эмиссии и изъятия наличных денег из обращения.

Наличное и безналичное обращение образуют общий денежный оборот страны, в котором действуют единые деньги одного наименования.

1.2.2 Безналичное денежное обращение, его виды

Совокупность правил и условий оформления, пересылки расчетных документов, регулирующих отношения предприятий и организаций между собой и банками, представляет систему безналичных расчетов.

Основные элементы системы:

- 1) расчетные документы:
 - а) платежное поручение;
 - б) инкассо;

в) чековая форма;

г) аккредитивная.

2) схема документооборота;

3) способ платежа: плановый – осуществляет перечисления в определенное время; прямой - по платежному документу; гарантированный – при наличии денежных средств на счете в банке.

Согласно Положению 2П «О безналичных расчетах в РФ», безналичный расчет осуществляется в следующих формах: расчеты платежными поручениями, по аккредитиву, чеками, по инкассо.

а) Расчеты платежными поручениями (рисунок 1)

Платежное поручение – это распоряжение владельца счета банка, в котором ему открыт счет, о списании с него денег и зачислении их на счет получателя в оплату товаров или услуг.



Рисунок 1 - Расчеты платежными поручениями

1) поставщик отгружает продукцию или оказывает услугу;

2) поставщик пересылает счет фактуру;

3) покупатель выписывает платежное поручение своему банку о списании денежных средств со своего счета на счет поставщика;

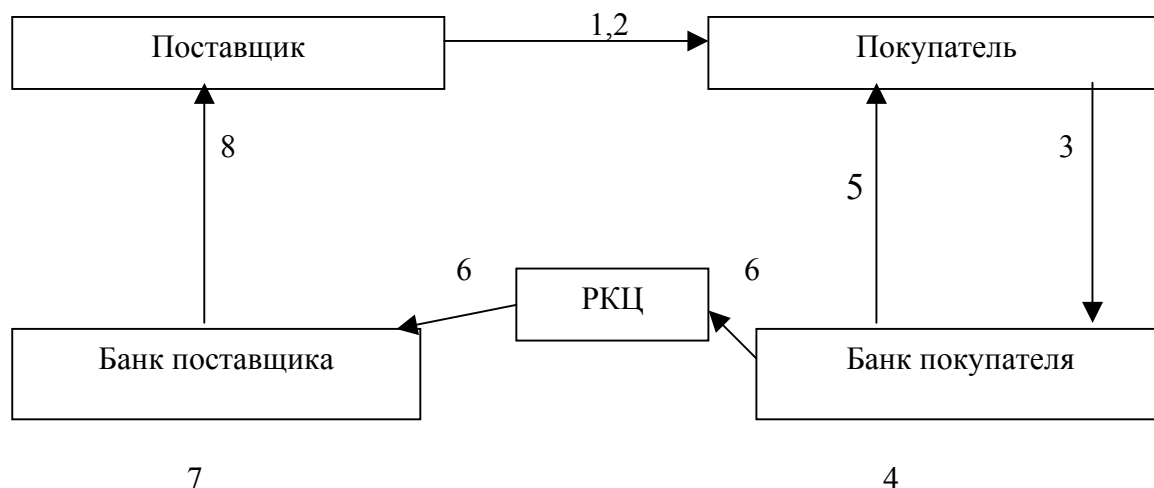
4) списание средств со счета покупателя;

5) выписка со счета о списании средств по поручению покупателя;

6) пересылка платежного поручения о перечислении денежных средств на счет поставщика;

7) зачисление денежных средств на счет поставщика

8) выписка со счета поставщика о зачислении средств по платежному поручению.

Платежное поручение по расчетам за полученный товар принимаются банком к исполнению при наличии денежных средств на счете плательщика.

Применение, платежных поручений в расчетах за товары или оказанные услуги наиболее полно отвечают интересам покупателя т.к., оплате

производится после проверки выполнения продавцом условий договора, снижается трудоемкость, простой документооборот.

К недостаткам можно отнести следующее:

- при получении продукции поставщику не гарантирована своевременная оплата за нее;
- отсутствие денег на счете покупателя или права получения кредита;
- уклонение покупателя от оплаты за поставленную продукцию или оказанные услуги.

Расчеты платежными поручениями применяются в основном в порядке предварительной оплаты.

б) Расчеты чеками (рисунок 2)

Чек – письменное распоряжение плательщика своему банку оплатить со счета чекодержателю денежную сумму.

Чеки бывают следующих видов:

- а) денежные;
- б) расчетные;
- в) покрытые (денежные средства депонируются на счете в банке);
- г) непокрытые (выплата средств гарантирована банком).



Рисунок 2 – Расчеты чеками

- 1) Подача заявления на открытие чекового счета;
- 2) депонирование денежных средств на чековом счете;
- 3) выдача чековой книжки;
- 4) получение товара, услуги;
- 5) передача чека в оплату за товар, услуги;
- 6) передача чека в банк поставщика;
- 7) передача копий банку плательщика и РКЦ;
- 8) РКЦ списывает с корреспондентского счета плательщика на корреспондентский счет поставщика;
- 9) списание средств с корреспондентского счета в расчетном счета поставщика;

10) подтверждение о перечислении денег.

При расчете чеками предприятие предварительно депонирует определенную сумму денежных средств на отдельном счете. В чековой книжке банк указывает общую предельную сумму на которую разрешается выписывать чек.

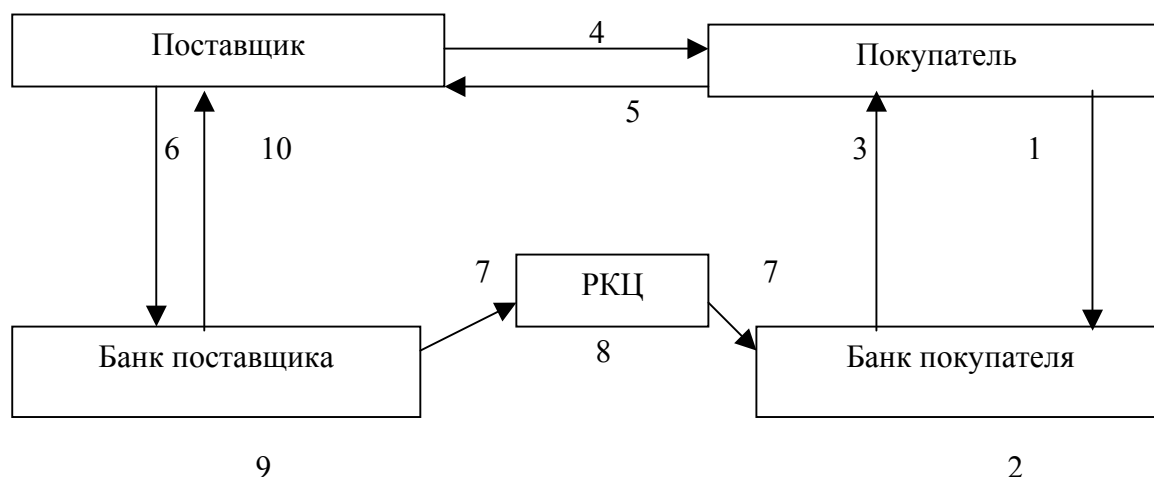
Преимущества: нет риска неоплаты; сближает момент получения товара и получение денег; низкие транзакционные издержки

Недостатки: возможность подделки чеков.

в) Расчеты аккредитивами (рисунок 3)

Аккредитив – это обязательство банка плательщика произвести по поручению клиента и за его счет платежи определенному физическому или юридическому лицу в пределах суммы указанной в поручении.

Аккредитивный счет может быть открыт в банке поставщика или плательщика. Аккредитив открывается за счет собственных средств или за счет кредита. Для открытия аккредитива покупатель представляет обслуживающему его банку заявление. Если аккредитив принят к исполнению, то средства покупателя бронируются на специальном счете, и банк эмитент ставит об этом в известность исполняющий банк. Депонирование средств плательщика для расчетов с определенными поставщиками гарантирует последнему своевременность оплаты за отгруженные товары и оказанные услуги.

Виды аккредитивов: отзывной (может быть аннулирован по указанию плательщика, без предварительного согласия с поставщиком); безотзывной (не может быть отменен без согласия получателя, в пользу которого он открыт); денежный (выплата осуществляется наличными деньгами); товарный применяется для расчетов между поставщиком и покупателем в оптовом обороте или внешнеторговых операциях; документарный (безналичным путем); возобновляемый (револьверный) при окончании денег на счете, они дополняются постоянно; не возобновляемый при использовании денежных средств, он не возобновляется.

Покрытый аккредитив- предварительное депонирование денежных средств на счете; непокрытый платежи по которому имеют гарантию банка.



Рисунок 3- Расчеты аккредитивами

- 1) Платательщик направляет заявление на открытие аккредитивного счета;
- 2) открытие аккредитива;
- 3) пересылка аккредитива через РКЦ;
- 4) списание денежных средств с корреспондентского счета покупателя на корреспондентский счет поставщика;
- 5) списание с расчетного счета покупателя на счет аккредитивного счета;
- 6) подтверждение об открытии аккредитива;
- 6а) извещение поставщика об открытии аккредитива;
- 7) пересылка товара;
- 7а) направление отгрузочных документов своему банку;
- 8) списание с аккредитивного счета. На расчетный счет поставщика;
- 9) пересылка извещения об использовании аккредитива.

Достоинства: гарантированы своевременные платежи поставщику.

Недостатки: выставление аккредитива связано с отвлечением средств из оборота в течение длительного срока, и может привести к временным финансовым затруднениям; задержка грузооборота; ослаблен контроль покупателя за соблюдением поставщиком условий поставки.

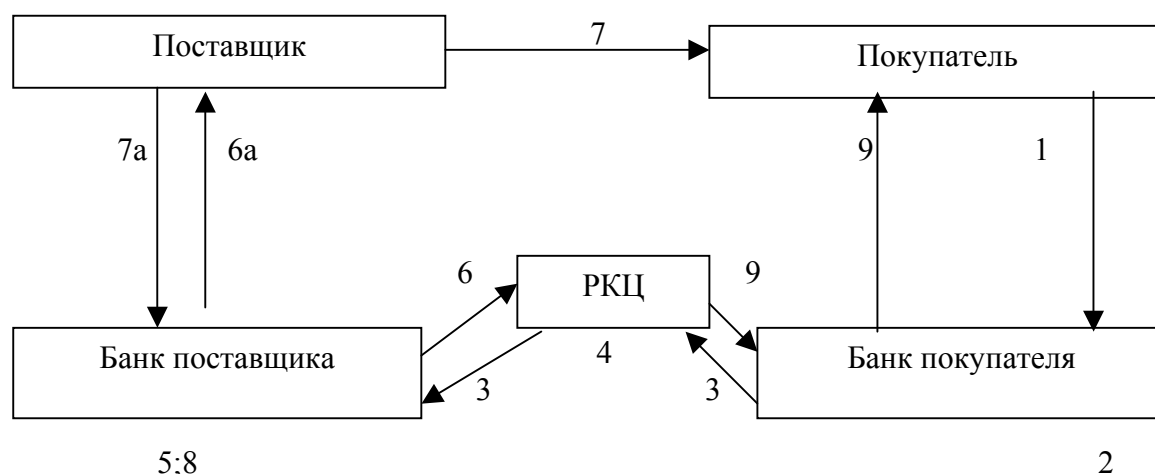
г) Расчеты по инкассо (рисунок 4)

Инкассо - банковская операция, посредством которой банк берет на себя обязательство получить от имени и за счет клиента и (или) акцепт платежа от третьего лица по представленным на инкассо документам. В основе инкассовых операций согласно праву большинства стран лежит договор поручения.

Различают несколько видов инкассовых операций:

Простое (чистое) инкассо - операция, по ней банк обязуется получить деньги с третьего лица на основании платежного требования, не сопровождаемого коммерческими документами и выставленного клиентом через банк. Оно применяется при расчетах неторгового характера.

Документарное (коммерческое) инкассо- операция, в результате которой банк должен предъявить третьему лицу полученные от своего клиента документы, как правило, товарораспорядительные, и выдать их этому лицу только против платежа наличными (в течение 30 дней от даты представления документов). Д/П - документ- платеж, или Д/А – документ- акцепт. Применяется также инкассо с акцептом - выдача документов только против платежа (Д/Р), когда банк покупателя (инкассирующий банк) представляет покупателю переводной вексель поставщика для акцепта. Акцептованный вексель остается в этом банке вместе с документами до наступления срока платежа. По его наступлении документы выдаются после осуществления платежа. Документарное инкассо освобождает поставщика от многих административных работ, позволяет извлекать выгоду, используя межбанковскую сеть. Эта услуга связана с наименьшими издержками и

является более гибкой по сравнению с аккредитивом. Однако документарное инкассо предполагает хорошие деловые отношения контрагентов, уверенность в платежеспособности покупателя. Расчеты по инкассо осуществляют на основании платежного требования оплата которых может производиться по распоряжению плательщика (с акцептом) или без его распоряжения (в безакцептном порядке), и инкассовых поручений, оплата которых производится в безакцептном порядке.

Расчеты по инкассо с использованием платежных требований.

Платежное требование представляет собой расчетный документ, содержащий требование кредитора к должнику (плательщику) об уплате определенной денежной суммы через банк.



Рисунок 4 - Расчеты по инкассо

- 1) отпускает продукцию или оказывает услугу;
- 2) сдает платежное требование;
- 3) отправляет платежное требование и счета в банк покупателя, о взыскании платежа;
- 4) платежное требование для извещения о платеже для акцепта;
- 5) согласие об акцепте;
- 6) списание денег со счета плательщика;
- 7) официальное извещение о выполнении расчетной операции;
- 8) запись средств на счет поставщика;
- 9) сообщение об оплате требования.

При этом методе оплаты для покупателя существует ряд достоинств:

- покупателю обеспечивается возможность оперативно контролировать выполнение условий договора в части поставок и расчетов;
- покупателю нет необходимости отвлекать денежные средства из оборота для заблаговременного обеспечения платежа.

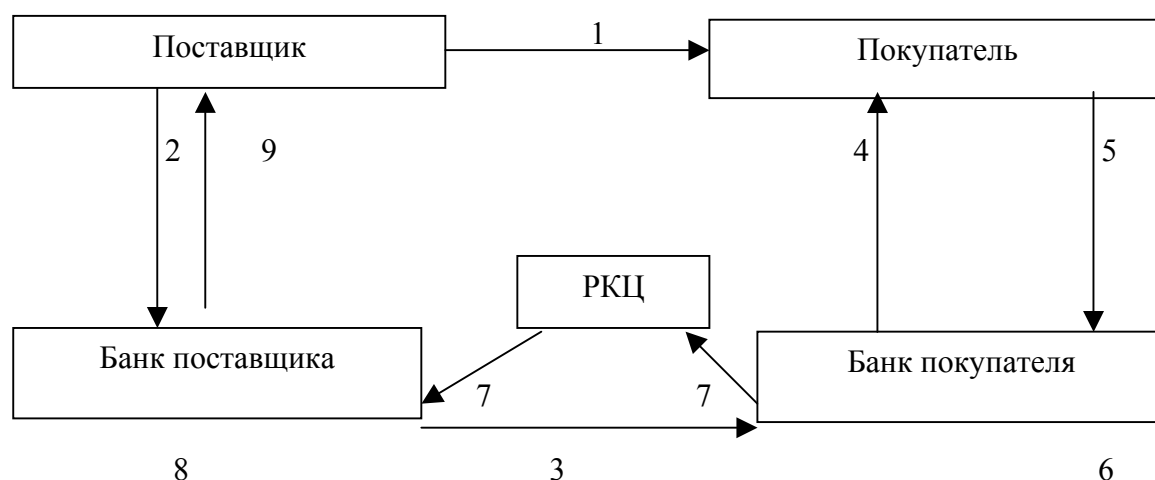
При этой форме оплаты наблюдается ущемление интересов поставщика, отсутствует гарантия платежа; длительный процесс расчетов (срок только акцепта до 5 рабочих дней, а вся процедура до 10-15 дней).

1.2.3 Эмиссия безналичных денег

Эмиссия – это выпуск денег в оборот, который приводит к увеличению денежной массы находящейся в обороте.

Количество денег в обращении определяется как сумма наличных денег и банковских депозитов.

Предоставляя кредиты, коммерческие банки увеличивают объем денежной массы. ЦБ ограничивает или расширяет с помощью денежно-кредитной политики возможности коммерческого банка эмитировать кредитные деньги в зависимости от того, какой объем денежного предложения в данный момент считается необходимым.

Под резервами коммерческого банка, понимается сумма денег доступная для немедленного удовлетворения требований вкладчиков.

Отношения суммы резервов к сумме депозитов называют нормой резервов (резервной нормой).

Способность банков влиять на размер денежной массы, обращающихся в экономике регулируются ЦБ через систему обязательных резервов, и предусматривают депонирование кредитными организациями в ЦБ определенной части привлеченных средств. ЦБ обязывает банки депонировать часть привлеченных им средств, ЦБ тем самым ограничивает кредитные возможности банка, регулирует общую ликвидность банковской системы. Изменяя норматив резервирования, ЦБ имеет возможность поддерживать на определенном уровне объем денежной массы, находящейся в обращении в стране.

Под свободными (избыточными) резервами коммерческого банка понимается совокупность ресурсов, которые в данный момент времени могут быть использованы для активных операций.

Пример: Сумма привлеченных средств-1000 р.;

Норма обязательных резервов 10%;

Свободные резервы КБ –900 р.

Величина свободного резерва отдельного КБ складывается из капитала КБ; привлеченных средств: централизованного кредита, предоставленного КБ Банком России; межбанковского кредита за вычетом отчислений в ЦБ, и ресурсов самого банка. Способность КБ «создавать деньги», зависит от того, каков размер установленного законом страны обязательных резервов. Чем ниже сумма обязательных резервов, тем большее количество денег может создать банковская система. Система КБ использующих механизм банковских депозитов может увеличить денежную массу. Для оценки возможностей банков увеличить в определенных пределах денежную массу вводится понятие денежного (банковского) мультипликатора.

Денежный мультипликатор - это коэффициент увеличения (мультипликации) денег на депозитных счетах КБ в период их движения от одного банка к другому.

$$K_M = \frac{1}{N_{\text{об. рез.}}} \quad (2)$$

где K_M – коэффициент мультипликации;

$N_{\text{об. рез.}}$ – норма обязательных резервов.

Коэффициент мультипликации можно также выразить в виде отношения образовавшейся денежной массы на депозитных счетах к величине первоначального депозита.

Суть мультипликатора заключается в том, что в первом коммерческом банке, куда поступили эмитированные ЦБ деньги, образуется свободный резерв. Он отражается в виде остатка на основном корреспондентском счете. Этот резерв можно назвать «первичным депозитом», используется для выдачи кредитов. За счет кредитов деньги перечисляются в другой коммерческий банк, где также образуется свободный резерв («вторичный депозит»), в пределах этого резерва выдаются кредиты, из денег которого образуется свободный резерв в третьем банке («третий депозит»), затем в четвертом и т.д. В процессе кредитования, осуществляемого коммерческими банками, увеличивается, т.е. мультиплицируется, первоначально эмитированная центральным банком сумма денег в безналичной форме системой коммерческих банков.

Однако, коэффициент мультипликации никогда не достигнет максимальной величины, т.к. всегда часть свободного резерва используется для других не кредитных операций (в соответствии с установленным лимитом кассы любого предприятия и в банке должны быть наличные деньги для кассовых операций.)

Процесс мультипликации непрерывен, поэтому коэффициент мультипликации рассчитывается за определенный период времени (например: год). ЦБ выполняет функцию денежно-кредитного регулирования, управления механизмом мультипликатора, тем самым, расширяя и сужая эмиссионные возможности банков

1.2.4 Эмиссия наличных денег

Эмиссия наличных денег представляет собой выпуск в обращение, при котором увеличивается общая масса наличных денег. (рисунок 5)

Монополия выпуска наличных денег принадлежит ЦБ. На основе кассовых оборотов КБ и составляемой аналитической отчетности, ЦБ прогнозирует размер предполагаемой эмиссии. Необходимо не только определить размер предполагаемой эмиссии, но и в каких регионах ее следует проводить. Потребность в деньгах постоянно меняется. Эмиссия наличных денег всегда децентрализована. Потребность в деньгах постоянно меняется. Эмиссию наличных денег проводит ЦБ и его региональные РКЦ (расчетно-кассовые центры), содержащие резервные фонды и оборотные кассы.

В резервных фондах РКЦ хранится запас денежных знаков предназначенных для выпуска их в обращение в случае увеличения

потребности хозяйства данного региона в наличных деньгах. Эти денежные знаки не считаются деньгами, находящимися в обращении. Они не совершают движения, не накапливаются в виде сокровища, не служат средством платежа, поэтому они являются резервными.

В оборотную кассу постоянно поступают деньги и из нее выдаются наличные деньги КБ. Деньги в оборотной кассе пребывают в постоянном движении, они считаются деньгами, находящимися в обращении.

Если сумма поступлений наличных денег на счет превышает установленный лимит для данного РКЦ, то деньги изымаются в резервный фонд. При потребности КБ в наличности происходит обратный процесс. Со счета КБ в пределах его свободного резерва РКЦ обязано обслуживать КБ бесплатно.

Например, у КБ возникает потребность в наличных деньгах, а поступления денег в их операционные кассы эквивалентно не возрастает. В этом случае РКЦ вынуждено увеличить выпуск наличных денег в обращение. Для этого РКЦ запрашивает разрешение ЦБ РФ, а при его получении переводит наличные деньги из резервного фонда в оборотную кассу. Для РКЦ это будет эмиссионной операцией. Но в одном РКЦ может быть увеличение количества наличных денег, а в другом наоборот произойдет изъятие из оборотной кассы. Поэтому Правление ЦБ составляет ежедневный баланс на основе сведений по сети РКЦ, где прошла эмиссия наличных денег, где изъятие.

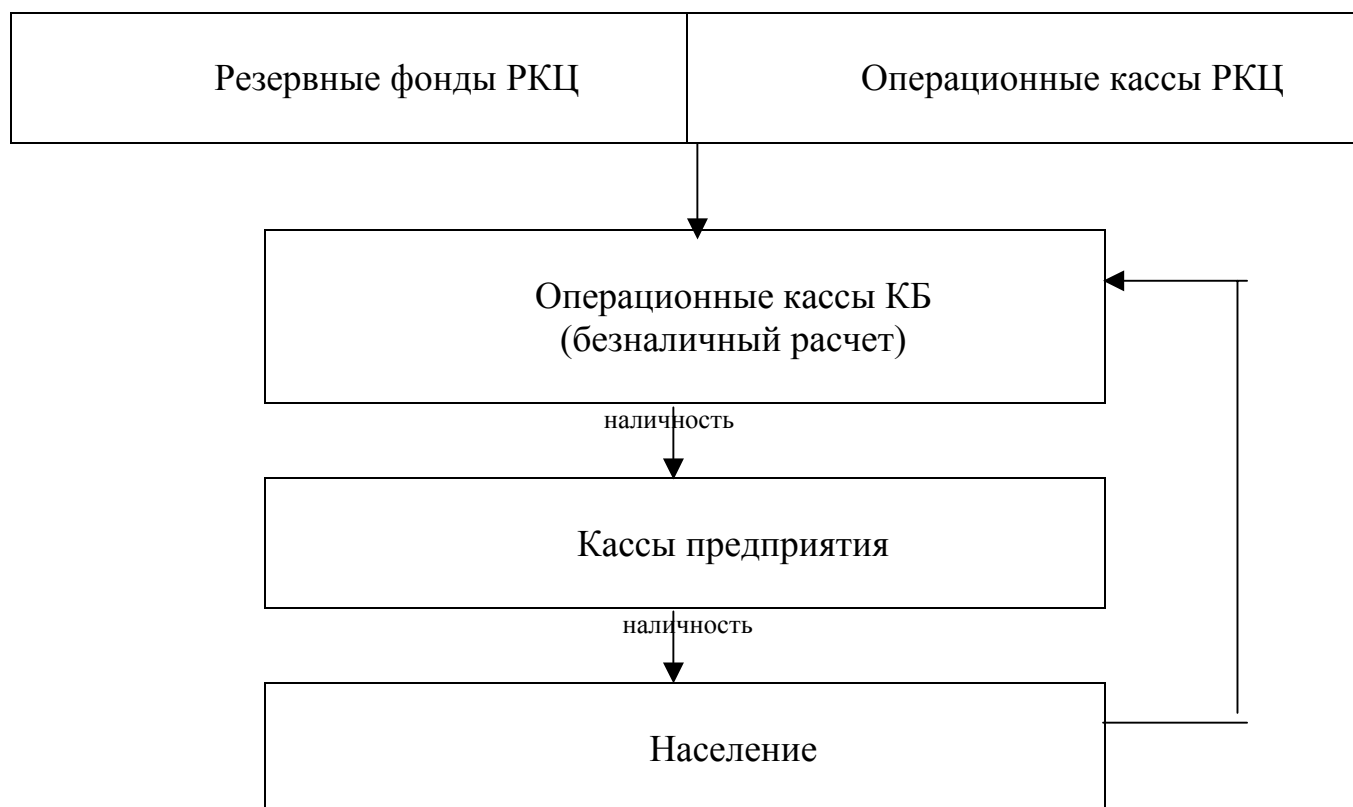

наличность

Рисунок 5 - Движение наличных денег

1.2.5 Денежная масса, ее структура

Важнейшим количественным показателем денежного обращения является денежная масса.

Денежная масса- это совокупный объем наличного и безналичного денежного оборота.

Денежная масса включает в свой состав разнообразные платежные и покупательные средства, которые обладают высокой степенью ликвидности. Денежная масса делится на активную и пассивную часть.

Активная часть – это наличные и безналичные деньги, участвующие в платежах.

Пассивная часть- это средства находящиеся у населения и не участвующие в обращении.

Для анализа и количественной оценки объема и структуры денежной массы используют различные денежные агрегаты.

M_0 – наличные деньги в обращении (монеты, бумажные деньги, остатки денежных средств в кассах предприятий и организаций);

$M_1 = M_0 +$ средства на транзакционных счетах (средства на расчетных счетах, корреспондентских и текущих счетах, вклады до востребования);

$M_2 = M_1 +$ срочные и сберегательные вклады;

$M_3 = M_2 +$ депозитные сберегательные сертификаты, облигации государственных займов.

Денежные агрегаты различаются по степени их ликвидности, т.е. возможности быстрой, с наименьшими рисками и затратами конверсировать в наличные деньги.

Денежная база-это сумма наличных денег в обращении в кассах КБ, средства в фондах обязательных резервов ЦБ, и остатки на корреспондентских счетах банка.

Основой денежного обращения страны является товарное обращение, чем больше развиты рыночные отношения в стране, т.е. ВВП, который приводит в движение денежную массу страны.

1.2.6 Законы денежного обращения

На денежную массу в обращении влияют следующие факторы: количество денег в обращении и скорость оборота.

Закон денежного обращения, сформулированный К. Марксом, устанавливает количество денег, нужное для выполнения ими функций средства обращения и средства платежа. Количество денег, потребное для выполнения функций денег как средства обращения, зависит от следующих факторов: количества проданных на рынке товаров и услуг; уровня цен и тарифов; скорости обращения денег.

$$KD = \sum C_{\text{товаров}} / V, \quad (3)$$

где КД- количество денег необходимых для обращения;

$\sum C_{\text{товаров}}$ – сумма цен товаров;

V - скорость обращения денег.

При золотом стандарте, когда в обращении были золотые монеты, закон количества денег необходимых для обращения функционировал стихийно и лишние деньги покидали сферу обращения уходя в сокровища. Если товарное обращение расширилось, то слитки переплавлялись в монеты и возвращались в сферу обращения. В условиях, когда появились банкноты разменные на золото, то их покупательная способность зависела от количества золотых денег, которые они представляли.

С появлением функции денег средства платежа общее количество денег должно уменьшиться. Кредит оказывает обратное влияние на количество денег в обращении. Такое уменьшение вызывается погашением путем взаимного зачета требований и обязательств. Количество денег для обращения и платежа определяется следующими условиями:

Общим объемов обращающихся товаров и услуг; уровнем товарных цен и тарифов на услуги; степенью развития безналичных расчетов; скоростью обращения денег. Закон, определяющий количество денег в обращении принимает следующий вид:

$$KD = \sum C_{\text{тов.}} + П - В - К / V, \quad (4)$$

где П- платежи по обязательствам;

В - взаимопогашающие платежи;

К – товары, проданные в кредит.

Также вывел закон денежного обращения и И. Фишер.

$$V = ВВП / M = PQ / M, \quad (5)$$

где ВВП - валовой внутренний продукт;

M- масса денег в обращении.

$$VM = PQ, \quad (6)$$

где V- скорость обращения денег;

M - масса денег в обращении;

P- стоимость выпущенных товаров;

Q - количество выпущенных товаров.

Ныне при демонетизации золота, т.е. утраты им своих денежных функций, закон денежного обращения претерпел изменение.

Мерой стоимости товаров и услуг стал денежный капитал, измеряющий стоимости не на рынке при обмене путем приравнивания товара к деньгам, а в процессе производства- товара к товару. Следовательно, количество кредитных

денег должно определяться стоимостью всех ценностей в стране через денежный капитал. Стихийный регулятор общей величины денег при господстве кредитных денег отсутствует. Отсюда возрастает роль государства в регулировании денежного обращения. Эмиссия кредитных денег без учета реальной стоимости произведенных товаров и оказанных услуг в стране процессе производства, распределения, обмена неизбежно вызовет излишек и в конечном счете приведет к обесценению денежной единицы. Главное условие стабильной денежной единицы страны - соответствие потребностей хозяйства в деньгах фактическому поступлению их в наличный и безналичный денежный оборот.

Контрольные вопросы:

- 1) дать характеристику денежного обращения и денежного оборота;
- 2) охарактеризовать безналичное денежное обращение, его виды;
- 3) дать определение денежная масса;
- 4) какова структура денежной массы?
- 5) каковы законы денежного обращения?
- 6) охарактеризовать агрегаты денежной массы;
- 7) какие денежные агрегаты относят к пассивным деньгам?
- 8) что включает в себя форма расчетов?
- 9) какой вид денежного агрегата включает в себя наличные деньги, безналичные деньги, ценные бумаги?
- 10) какой вид денежного агрегата включают в себя наличные деньги и безналичные?

1.3 Инфляция

Рекомендации для студентов:

Важно понять, что не каждый рост цен в стране характеризует инфляционные процессы. Нужно проанализировать различные виды инфляции, показать на основе каких критериев определяется тот или иной вид.

Вопросы:

- 1) сущность и причины инфляции;
- 2) факторы инфляции;
- 3) виды инфляции;
- 4) последствия инфляции и методы регулирования инфляции

1.3.1 Сущность и причины инфляции

Как экономическое явление инфляция существует длительное время и может рассматриваться с различных позиций. На западе инфляция означает процесс роста цен при сохранении баланса спроса и предложения. В России инфляция связана с ценами, но уже в другом ракурсе: деньги у населения есть, а купить нечего, это явилось результатом либерализации цен. Понятие инфляционной ситуации, когда эффективный спрос превышает предложение

товаров и услуг располагается не только на потребительский рынок, но и на рынок изделий производственно-технического назначения.

Поэтому самое распространенное определение инфляции:

Инфляция – это переполнение денежного обращения бумажными знаками и их обесценение. Т.е. превышение количества денежных знаков над находящимися в обращении товарами.

Инфляцию следует рассматривать с нескольких позиций:

- а) как нарушение законов денежного обращения, что вызывает расстройство государственной кредитно-денежной системы;
- б) как явный или скрытый рост цен;
- в) натурализация процессов обмена (бартерные сделки);
- г) снижение жизненного уровня населения.

Поэтому для понимания сущности инфляции важно учитывать следующие моменты:

- 1) инфляция есть процесс, который охватывает всю экономику, все цены на товары и услуги;
- 2) инфляция, это тот рост цен, который снижает покупательную способность национальной валюты, т.е. обесценивает деньги;
- 3) инфляция выражается в увеличении количества денег, необходимых для обслуживания движения товаров и услуг;
- 4) инфляция это, снижение покупательной способности национальной валюты по отношению к иностранной валюте.

Уравнение Фишера, $MV = PQ$, определяет взаимосвязь инфляции от количества денег и уровня цен. Причиной инфляции выступают деньги, увеличение их количества, а последствие рост цен. Фишер представлял инфляцию, как падение покупательной способности денег, которое происходит пропорционально росту количества денег в обращении. В настоящее время большинство экономистов не разделяет эту точку зрения, и трактуют инфляцию как многофакторный процесс, вбирающий в себя производственный, денежный и воспроизводственный аспекты.

Главные причины инфляции:

- 1) нарушение натурально-стоимостной сбалансированности в результате диспропорций в сфере распределения ВВП, дефицита бюджета, нарушения товарного и денежного обращения (при спаде производства);
- 2) при стабилизации и росте производства инфляция возникает тогда, когда рост оплаты труда опережает рост производительности труда, а рост доходов предприятий опережает возможности обеспечения их товарными ресурсами;
- 3) индексация доходов может вызвать очередной виток инфляции;
- 4) развитие широкой сети посредников;
- 5) избыточная денежная масса;
- 6) система налогообложения, подрывающая стимулы к росту производства;
- 7) монопольное положение на рынке крупных производителей, искусственно завышающих цены.

1.3.2 Факторы инфляции

Все факторы, влияющие на инфляцию можно представить следующим образом: (таблица 1)

Таблица 1- Факторы инфляции

Внутренние	Внешние
<ul style="list-style-type: none">- чрезмерные военные расходы, которые ведут к увеличению денежного спроса без увеличения предложения товаров, это ведет к понижению государственного дефицита бюджета;- чрезмерные инвестиции;- необоснованный рост цен и заработной платы;- кредитная экспансия- расширение масштаба банковского кредитования сверх реальных потребностей хозяйства, что ведет к эмиссии денег в безналичной форме;- чрезмерная эмиссия денег в наличной и безналичной форме, увеличения скорости обращения.	<ul style="list-style-type: none">-структурные мировые кризисы, сопровождающиеся многократным ростом цен на сырье и нефть, импорт которых стал поводом для повышения цен на товары и услуги, экспортируемые в другие страны;- обмен банками национальной валюты на иностранную, вызывает потребность в дополнительной эмиссии бумажных денег;- сокращение поступлений от внешней торговли;- отрицательное сальдо платежного баланса.

1.3.3 Типы и виды инфляции

В зависимости от причин инфляций различают следующие типы инфляции (таблица 2):

1) открытую (или ценовую) инфляцию - цены формируются под влиянием рыночных факторов. Регулятором цен служит соотношение спроса и предложения, характеризуется постоянным ростом цен. (толчком для раскручивания цен служит рост тарифов на ж/д транспорте, а также другие услуги естественных монополий, т.е. повышение цен на исходные виды продукции.);

2) подавленная инфляция - возникает в условиях жесткого регулирования цен и доходов. Проявляется в растущем дефиците товаров при формальной стабильности цен. Использование дотаций лишь на некоторое время может отсрочить повышение цен на ряд товаров и услуг. Возникает «черный» рынок с повышенными ценами;

Классифицировать инфляцию возможно по различным критериям: социально-экономическим условиям; типу денежной системы; факторам и степени инфляционных процессов. Границы между различными видами инфляции условны и подвижны:

Таблица 2- Виды инфляции

Признак	Вид инфляции
1 Степень охвата территории	а) локальная (в отдельно взятой стране); б) мировая.
2 Темп нарастания	а) нормальная (рост цен 3-3,5 % в год). б) умеренная (ползучая) до 10% в год в) галопирующая от 20 до 200% в год г) гиперинфляция
3 Соотношение роста цен по отдельным товарным группам	а) сбалансированная; б) несбалансированная.
4 Ожидаемость	а) ожидаемая; б) неожиданная
5 Факторы	а) инфляция издержек; б) инфляция спроса; в) инфляция роста заработной платы; г) инфляция прибыли; д) инфляция налогов.
6 Происхождение	а) внутренняя; б) импортируемая

1) Локальная - имеет место в отдельно взятой стране, регионе. Мировая – охватывает все страны;

2) Нормальная - темпы развития инфляции растут медленно, примерно 3-3,5 % в год, инфляция поддается контролю;

Умеренная – темпы достигают до 10 % в год относительно безвредная и вполне соответствует нормальному экономическому развитию в целом, масштабы ее не приводят к неоправданным нарушениям, особенно в распределении национального дохода между различными социальными группами.

Галопирующая - характеризуется ростом цен от 20 до 200 % в год, невозможно контролировать не только рост цен, но и процесс экономического развития.

Является однозначно негативным процессом по следующим признакам:

- инфляция тревожит деловой мир и затрудняет прогнозные оценки;
- неравномерность инфляционного роста цен, доходов, иных платежей создает условия для дополнительной неустойчивости, структурным потрясениям;

- обычным делом становится социальная неустойчивость, потеря доверия к правительству, возможны политические кризисы.

Гиперинфляция - повышение цен более чем на 50% в месяц на протяжении длительного периода времени. За год цены повышаются не менее чем в 130 раз, при этом деньги вытесняются из оборота, уступая место товарному бартеру. Является наиболее губительной для экономики.

Характерные черты: разрушение нормальных экономических связей; - производители и потребители избавляются от денег, вкладывая их в непроемкие ценности; взаимозачеты принимают бартерный характер; сворачивается производство, и накапливаются товары в расчете на их подорожание; растет спекулятивная деятельность; обесцениваются накопления целого поколения людей.

3) Сбалансированная - цены поднимаются относительно умеренно и одновременно на большинство товаров и услуг. ЦБ поднимает процентную ставку. Бизнесмены, просчитывая результаты повышения среднегодового роста, периодически повышают цены.

Несбалансированная - цены на различные товары и услуги постоянно меняются по отношению друг к другу, причем в различных пропорциях. Рост цен на сырье опережает рост цен на конечную продукцию.

Опасность для бизнеса состоит в следующем:

- отсутствие прогноза на будущее снижает уверенность в том, что товарные группы - лидеры роста цен, останутся лидерами и на следующий год;
- невозможность рационально выбрать сферы приложения капитала, рассчитать и сравнить доходность вариантов инвестирования. Промышленность развиваться в таких условиях не может;
- преимущество отдается стихийным, несбалансированным скачкам относительно цен, как в отраслевом, так и территориальном аспектах.

4) Ожидаемая - прогнозируется на какой либо период времени, предсказуема, является результатом действия правительства.

Неожиданная - характеризуется неожиданным скачком цен.

Возможны следующие варианты проявления непредсказуемости: при наличии у населения инфляционных ожиданий, возникает резкое увеличение спроса, что деформирует экономику, искажает реальную картину совокупного спроса; при отсутствии у населения инфляционных ожиданий, т.е. происходит резкое падение спроса у населения в надежде на скорое снижение цен.

5) Инфляция издержек - вызывается снижением производительности труда, вызванное циклическими колебаниями или структурными изменениями в производстве, что ведет к увеличению издержек на единицу продукции. Рост заработной платы при низкой производительности труда, также ведет к росту затрат. Увеличение косвенных налогов, входящих в стоимость товаров и услуг, ведет к росту издержек.

Инфляция спроса - возникает при избыточном спросе. Спрос на товары больше, чем предложения товаров, в связи с тем, что производственный

сектор не в состоянии удовлетворить потребность населения. Этот избыток спроса ведет к росту цен. Много денег при малом количестве товаров.

Инфляция роста заработной платы – удельный вес заработной платы в цене товара сравнительно невелик (25-30%) , но повышение заработной платы ведет к раскручиванию спирали заработная плата- цены.

Инфляция прибылей – промышленные предприятия получают сверхприбыль, которая не подтверждается повышением качества продукции. Рост цен возможен при: либерализации цен, отсутствии конкуренции, высокий уровень монополизации, дефицит товаров.

Инфляция налогов - ситуация когда государство начинает поднимать налоги. С их помощью покрывается дефицит бюджета. Увеличение налогов, снижает возможность инвестиций, снижает уровень производства, а следовательно предложения, что служит исходной базой для предприятия.

1.3.4 Последствия инфляции и методы регулирования инфляции

От инфляции в основном страдают те группы населения, которые имеют фиксированный доход.

- 1) обесцениваются сбережения;
- 2) инфляция вынуждает тратить деньги сразу, что усиливает спрос на товары;
- 3) сокращение объема кредитования;
- 4) сокращение объемов инвестирования в экономику, снижается производство, растет безработица;
- 5) останавливаются предприятия с длительным циклом производства;
- 6) снижается предпринимательская деятельность, т.к. инфляция не позволяет рассчитывать цены на будущее, и определять доход от предпринимательской деятельности;
- 7) инфляция стимулирует развитие «теневой» экономики приносящей доход криминогенным олигархам, рэкет и т.д., растут нетрудовые доходы;
- 8) обесцененные деньги плохо выполняют свою роль, доллар вытесняет рубль, в итоге подрывается денежная система страны;
- 9) инфляционное перераспределение национального дохода ведет к увеличению социальной напряженности;
- 10) дестабилизация внешнеэкономической деятельности - преобладает вывоз сырья, ввоз импорта, усиливается бремя долгов.

Регулирование инфляции проводится по 3 основным направлениям:

- 1) осуществляется комплекс мер для оживления экономики, регулирования деловой активности, сглаживания циклических колебаний (антициклическая политика);
- 2) совокупность мер направленных на сдерживание инфляции (антиинфляционная политика);
- 3) валютная политика.

Антициклическая политика направлена либо на стимулирование экономического роста, либо на сдерживание его.

Методы регулирования:

1) кредитное стимулирование (изменение учетной ставки, изменение процентной ставки по долгосрочным кредитам, изменение нормы обязательных резервов, покупка ценных бумаг на открытом рынке);

2) денежное стимулирование (расширение банкнотной и чековой эмиссии, ослабление ограничений на рост денежной массы);

Антиинфляционная политика: комплекс мер по государственному регулированию экономики, направленных на борьбу с инфляцией.

Она вызывает сокращение государственных расходов; тормозит рост цен; сдерживает совокупный спрос.

Оформились три основные линии антиинфляционной политики:

1) дефляционная политика – она осуществляется через такие методы, как кредитное сдерживание спроса, денежное сдерживание спроса, усиление налогового пресса.

Особенность этой политики: она, как правило, вызывает замедление экономического роста и кризисные явления в экономике. Поэтому в 60-70 годах многие страны либо проявляли сдержанность в применении этих методов, либо отказались от этой политики совсем;

2) политика доходов предполагает параллельный контроль над ценами и заработной платой, путем их замораживания.

Методы воздействия государства на динамику роста заработной платы:

- финансовые методы (налоги, ускоренная амортизация);

- кредитные методы (льготное кредитование).

3) конкретное стимулирование производства, включает меры по прямому стимулированию предпринимательства, за счет снижения налогов, косвенного стимулирования: за счет снижения ставки подоходного налога с населения.

Варианты антиинфляционной политики выбираются в зависимости от приоритетов: Если сдерживают экономический рост, то проводится дефляционная политика. Если стимулируется экономический рост, то предпочтение отдается политике доходов. Если целью является обуздание инфляции любой ценой, то параллельно используются все методы;

4) валютная политика

Предполагает использование таких инструментов, как

а) ревальвация, которая приводит к снижению цен на импорт, и увеличивает цены, на экспорт, сдерживая рост цен внутри страны;

б) ограничение притока краткосрочных капиталов из-за границы, который сдерживает расширение депозитной базы и соответственно снижает денежное предложение

Контрольные вопросы:

1) какова сущность инфляции?

2) охарактеризовать факторы инфляции;

3) какие виды инфляции вам известны?

4) какие последствия инфляции и методы регулирования инфляции?

5) дать определение инфляции;

- 6) какие причины появления инфляции вы знаете?
- 7) в чем сущность антициклической политики?
- 8) дать определение дефляционной политики;
- 9) какие группы населения страдают от инфляции больше всего?
- 10) в чем измеряется темп инфляции?

1.4 Денежная система

Рекомендации для студентов:

Необходимо обратить внимание на признак отношения к тому или иному типу денежных систем. Особое внимание следует уделить изучению современной денежной системы России и промышленно развитых стран.

Вопросы:

- 1) понятие, сущность и элементы денежной системы;
- 2) типы денежных систем;
- 3) денежные реформы;
- 4) денежная система России;
- 5) эмиссия безналичных денег;
- 6) эмиссия наличных денег.

1.4.1 Понятие, сущность и элементы денежной системы

Денежная система – устройство денежного обращения в стране, сложившееся исторически и закрепленное законодательством.

Первая попытка упорядочить денежную систему была предпринята Еленой Глинской в 1435 году, она утвердила рубль, как единую денежную систему. Сначала были открытая и закрытая чеканки. Открытая чеканка заключалась в том, что каждый гражданин, имеющий слитки золота и серебра, имел право чеканить монеты. Закрытая чеканка- монополия закреплялась за государством.

Право чеканить монеты и выпускать их в обращение называется – монетная регалия.

Доход, полученный от чеканки монет, называется – эмиссионным доходом.

Строение денежной системы с развитием товарно-денежных отношений менялось, и на современном этапе элементами денежной системы являются:

- 1) денежная единица;
- 2) масштаб цен;
- 3) виды денег;
- 4) эмиссионная система;
- 5) государственный аппарат, регулирующий денежное обращение.

Денежная единица – это установленный в законодательном порядке денежный знак, который служит для соизмерения и выражения цен всех товаров и услуг.

Денежная единица делится на мелкие пропорциональные части и в основе деления лежит десятичная система исчисления, которая впервые была утверждена Петром I. 1 рубль = 100 коп.

Масштаб цен - весовое количество денежного металла, применяемое в данной стране за денежную единицу и закрепленное законом.

В ходе исторического развития масштаб цен обособился от весового содержания монет. Это связано с рядом причин:

1) износ монет в процессе обращения (истирание монет). Государством устанавливается предел истирания монет называемый ремедиумом. Он составляет 0,5 % . Государство регулировало расхождение между номинальной стоимостью монеты и ее реальной стоимостью, т.е. при превышении ремедиума монеты изымались из обращения и шли в переплав;

2) порча монет;

3) переход от более ценных металлов к менее ценным металлам (от золота и серебра к меди, никелю и др.) Для повышения износостойкости монет вводились различные примеси называемые лигатурами. Содержание чистого металла в монете называется проба.

Виды денег:

- кредитные деньги (вексель, банкнота);
- бумажные деньги (казначейские билеты);
- разменная монета.

Эмиссионная система – законодательно установленный порядок выпуска денег в обращение. С 1992 года Казначейство утратило эту функцию, и эмиссионное право в России сейчас закреплено за Центральным Банком. Эмиссия может осуществляться наличной форме и безналичной. Эмиссию наличных денег

осуществляет Центральный Банк. Эмиссию безналичных денег (депозитов) осуществляют коммерческие банки.

Эмиссия может быть следующих видов:

- эмиссия банкнот;
- чековая (депозитная) эмиссия;
- эмиссия бумажных денег.

Банкнотную эмиссию осуществляет ЦБ тремя путями:

- предоставление кредитов кредитным учреждениям, в форме переучета коммерческих векселей;
- кредитованием казны под обеспечение государственных, ценных бумаг;
- выпуск банкнот путем их обмена на иностранную валюту.

Чековая эмиссия осуществляется коммерческими банками.

Основой чековой эмиссии является депозитные операции коммерческих банков, клиенты против своих счетов выписывают чеки. На чековую эмиссию влияют следующие факторы:

- расширение депозитных операций;
- расширение кредитных операций (мультипликация депозитов);

Эмиссия бумажных денег и разменной монеты осуществляется Казначейством для покрытия государственных расходов, обеспечением этой эмиссии служат будущие поступления в бюджет.

Государство устанавливает порядок обращения денег. Банкноты наделяются государством платежной силой. Центральный Банк совместно с государственными органами власти проводит денежно-кредитную политику, с помощью которой регулируется денежное обращение.

Инструменты ДКП:

- 1) изменение нормы обязательных резервов (процентная ставка отчисляемая ком. банками);
- 2) учетная ставка – под которую ЦБ выдает кредиты ком. банкам в результате учета ценных бумаг;
- 3) операции на открытом рынке (покупка и продажа ценных бумаг КБ);
- 4) валютное регулирование (путем проведения валютной интервенции); либо продается, либо покупается.

1.4.2 Типы денежных систем

В зависимости от вида денег (деньги как товар, играющий роль всеобщего эквивалента, или деньги как знаки стоимости) различают денежные системы двух видов:

1) система металлического обращения, которая базируется на действительных деньгах выполняющих, все пять функций денег (средство обмена, средство платежа, мера стоимости, мировые деньги, средство накопления). Банкноты, находящиеся в обращении, могут беспрепятственно обмениваться на действительные деньги;

2) система бумажно-кредитного обращения, при которой действительные деньги вытеснены знаками стоимости, и в обращении находятся бумажные деньги (казначейские векселя), либо кредитные деньги.

При металлическом обращении имели место 2 типа денежных систем:

- биметаллизм;
- монометаллизм.

Биметаллизм – денежная система, при которой роль всеобщего эквивалента закреплена за двумя металлами.

Разновидности биметаллизма:

1) система параллельных валют, соотношение между двумя металлами эквивалентами устанавливается стихийно в соответствии с рыночной стоимостью металла;

2) система двойной валюты. Соотношение между двумя металлами устанавливается не стихийно, а государством;

3) система хромающей валюты. Два металла являются законным платежным средством, но не на равных условиях.

Монометаллизм – денежная система, при которой один денежный металл является всеобщим эквивалентом.

В зависимости от того, какой металл играл роль всеобщего эквивалента, монометаллизм может быть медным, серебряным и золотым. Медный монометаллизм существовал лишь до капитализма (например, в древнем Риме в 5-3 вв. до н.э.), в условиях капитализма монометаллизм выступает в форме серебряного и золотого монометаллизма.

Серебряный монометаллизм имел место в России, Голландии, Индии. Золотой монометаллизм возник в Англии в конце 18 века, а широкое развитие получил лишь в конце 19 века.

При монометаллизме главенствующее положение во всей денежной системе принадлежит только одному металлу, несмотря на наличие других средств обращения. При золотом монометаллизме господствующая роль золота закреплялась путем: 1) установления свободной чеканки только для золота, а монеты из других металлов подлежат закрытой чеканке; 2) наделения золотых монет силой законного платежного средства в неограниченных размерах, при одновременном ограничении платежной силы других монет; 3) установление свободного размена неполноценных монет и банкнот на золотые монеты, в силу чего серебряные и медные монеты и банкноты, служат лишь знаками определенного количества золота.

Золотой монометаллизм имел следующие разновидности:

1) золотомонетный стандарт (в обращении находятся монеты определенного веса и содержания и банкноты, которые обменивались на золото);

2) золотослитковый стандарт. Производился обмен банкнот на стандартные золотые слитки весом 12 кг. Были ограничения по вывозу золота за границу, запрещалась свободная чеканка из золота;

3) золотодевизный стандарт.

Был сформирован в 1944 году, при нем банкноты разменивались доллары, а доллары на золото. Таким образом, связь банкноты с золотом оставалась через доллары. Это просуществовало до 1971 года, после все формы золотого монометаллизма были ликвидированы.

Система обращения бумажно-кредитных денег, не разменных на золото.

Для этой системы характерны следующие признаки:

1) золото ушло из обращения, стало выполнять функцию сокровища;

2) расширяется безналичный денежный оборот, при этом наличный оборот сокращается;

3) денежное обращение регулирует государство посредством денежно-кредитной политики;

4) кредитные операции банков служат основой для выпуска наличных и безналичных денег.

1.4.3 Денежные реформы

Денежная реформа - это преобразование денежной системы, с целью упорядочения и укрепления денежного обращения.

Виды денежных реформ:

- 1) образование новой денежной системы;
- 2) частичное преобразование денежной системы (изменение порядка эмиссии, вида, наименования денежных знаков);
- 3) стабилизация денежного обращения.

Этот вид денежной реформы имеет следующие разновидности:

а) нуллификация – объявление прежних денег недействительными и возврат к полноценным металлическим деньгам. Такой метод стабилизации валют применяется лишь тогда, когда обесценение бумажных денег достигло больших размеров;

б) реставрация, т.е. повышение стоимости представляемой бумажно-денежной единицей, до стоимости одноименной металлической денежной единицы, с восстановлением размена бумажных знаков на металл по номиналу. Это возможно лишь при сравнительно небольшом обесценении бумажных денег;

в) девальвация – снижение курса национальной валюты, по отношению к металлу, или уменьшение металлического содержания денежной единицы.

Девальвация без восстановления размена бумажных денег на золото не есть стабилизация валюты, это показатель обесценения бумажных денег.

Девальвация осуществляется в следующих формах: а) открытая девальвация – обмен бумажных денег на металлические по курсу, более низкому, чем номинальная стоимость бумажных денег; б) скрытая девальвация – обмен бумажных денег на полноценные по номиналу, но с одновременным снижением весового количества металла в денежной единице. Открытая девальвация ведет к снижению товарных цен, а скрытая девальвация не ведет сама по себе к изменению цен;

г) ревальвация – повышение курса национальной валюты;

д) деноминация – путем «зачеркивания нулей» укрупнение масштаба цен.

1.4.4 Денежная система России

Денежная система России функционирует в соответствии с правовыми основами, заложенными конституцией. Основные параметры денежной системы РФ определены в ФЗ от 10 июля 2002г. №86-ФЗ «О Центральном банке Российской Федерации». Основой системы выступает установленная законом денежная единица страны – рубль равная 100 копейкам. Банкноты и монеты являются безусловным обязательством Банка России, обеспечиваются всеми его активами и обязаны к приему по нарицательной стоимости при всех видах платежей, для зачисления на счета, во вклады и для перевода на всей территории страны. Исключительным правом эмиссии наличных денег пользуется ЦБ. Образцы банкнот и монет, планируемые к эмиссии, утверждаются ЦБ. Сообщение о выпуске банкнот и монет, новых образцов, их описание публикуются в средствах массовой информации. Контроль за организацию наличного и безналичного денежного оборота возложен на ЦБ.

Банк России организует работы по прогнозированию требуемых объемов денежных знаков и монет, их производство, создания их резервов, а также правила хранения, перевозки и инкассации. Официальный курс рубля к иностранным денежным единицам устанавливается по результатам торгов на ММВБ и публикуется ЦБ РФ в открытой печати.

Валюта России включает:

1) находящиеся в обращении, а также изъятые из обращения, но подлежащие обмену рубли в виде банковских билетов ЦБ и монеты;

2) средства в рублях на счетах в банках и иных кредитных учреждениях России;

3) средства в рублях на счетах в банках и других кредитных учреждениях за пределами России на основании соглашений заключенных Правительством РФ и ЦБ РФ с соответствующими органами иностранных государств об использовании на территории данного государства российской валюты в качестве законного платежного средства.

Контрольные вопросы:

- 1) охарактеризовать понятие, сущность и элементы денежной системы;
- 2) каковы типы денежных систем?
- 3) какие денежные реформы вы знаете?
- 4) какие денежные реформы были в России?
- 5) охарактеризовать элементы денежной системы России;
- 6) что подразумевается под эмиссией безналичных денег?
- 7) охарактеризовать эмиссию наличных денег;
- 8) каковы разновидности монometаллизма?
- 9) каковы разновидности биметаллизма?
- 10) где впервые сложился золотой монometаллизм как тип денежной системы?

1.5 Основы международных валютных и расчетных отношений

Рекомендации для студентов:

Необходимо уделить внимание основным понятиям, таким как валютные отношения, валютный курс, кросс-курс, паритет покупательной способности. Особое внимание обратить на разделы платежного баланса, проанализировать его состояние на конкретную дату, предложить меры по регулированию сальдо платежного баланса.

Вопросы:

- 1) валютные отношения и валютные системы;
- 2) платежный баланс, методы его балансирования;
- 3) валютный курс, факторы его определяющие;
- 4) международные расчеты.

1.5.1 Валютные отношения и валютные системы

Валютная система - это форма организации валютных отношений, закреплённая национальным законодательством (национальная система) или межгосударственным соглашением (мировая и региональная системы).

Валютные отношения представляют собой разновидность денежных отношений, возникающих при функционировании денег в международном обороте.

Различают национальную, мировую, региональную валютные системы.

Национальная валютная система сформировалась в рамках национальной денежной системы, которая регламентировала порядок денежных расчетов данной страны с другими государствами.

Основные элементы валютной системы:

- международные деньги и средства валютной ликвидности;
- режим валютного курса;
- межгосударственное регулирование валютных отношений;
- международные кредитные и расчетные отношения;
- международные организации, осуществляющие валютные отношения.

Национальная валюта - денежная единица страны.

Порядок установления курсовых соотношений между валютами называют режимом валютного курса.

При режиме фиксированного валютного курса ЦБ устанавливает курс национальной валюты на определенном уровне по отношению к валюте какой-либо страны, к которой “привязана” валюта данной страны, к “валютной корзине”.

Для стран, где валютные ограничения отсутствуют или незначительны, характерным является режим “плавающих” или колеблющихся, курсов. При таком режиме валютный курс относительно свободно меняется под влиянием спроса и предложения на валюту.

К промежуточным между фиксированным и “плавающим” вариантами режима валютного курса можно отнести-

- режим “скользящей фиксации” - центральный банк ежедневно устанавливает валютный курс исходя из определенных показателей-уровня инфляции, состояния платежного баланса, изменения величины официальных золотовалютных резервов и др.
- режим “валютного коридора” - центральный банк устанавливает верхний и нижний пределы колебания валютного курса.
- режим “совместного”, или “коллективного плавания”, курсы валют стран-членов валютной группировки поддерживаются по отношению друг к другу в пределах “валютного коридора” и “совместно плавают” вокруг валют, не входящих в группировку.

Первая послевоенная мировая валютная система получила название Бреттон-Вудской, так как ее основные принципы были определены в Статьях

Соглашения об МВФ, принятого на международной валютно-финансовой конференции ООН, состоявшейся в Бреттон-Вудсе в 1944 г.

Бреттон-Вудское соглашение впервые закрепило официально статус резервных валют за долларом США и фунтом стерлингов.

Ныне действующая мировая валютная система, получившая название Ямайской, была оформлена Соглашением стран-членов МВФ, заключенным на международной конференции в Кингстоне (Ямайка) в 1976 г. В соответствии с ямайскими поправками к Уставу МВФ ни одна из национальных валют не получила статус резервной валюты. Роль главного международного платежного и резервного средства была закреплена за коллективной валютой.

Региональная валютная система, получившая название Европейская валютная система (ЕВС) была сформирована в 1979 г. в рамках Европейского экономического сообщества с целью содействия развитию интеграционных процессов стран Западной Европы. Данная система базируется на ЭКЮ.

Валютная система России после ее вступления в 1922 г. в МВФ формируется в соответствии с Уставом МВФ. Основные элементы системы оформлены в законах РФ “О валютном регулировании и валютном контроле” от 09.10.92 г., указах Президента РФ, нормативных актах ЦБ РФ и Правительства РФ.

1.5.2 Платежный баланс, методы его балансирования

Платежный баланс-это соотношение между суммами денежных поступлений в данную страну и сумм платежей данной страны с другими государствами за определенный период времени. Платежный баланс, как и любой другой баланс, состоит из двух частей поступления, платежи.(таблица 3)

Таблица 3 -Статьи платежного баланса

Статьи поступлений	Статьи платежей
От экспорта товаров	От импорта товаров
Доходы от транспорта	Платежи за иностранный транспорт
Доходы от туризма	Расходы туристов за границей
Денежные переводы полученные	Денежные переводы выплаченные
Поступления от иностранных правительств	Государственные расходы за границей
Проценты и дивиденды полученные	Проценты и дивиденды выплаченные
Импорт капитала	Экспорт капитала
Ошибки и пропуски	Ошибки и пропуски
и др. статьи	и др. статьи

В платежном балансе можно выделить три раздела:

- 1) торговый баланс-это баланс экспорта и импорта товаров;
- 2) баланс услуг и некоммерческих платежей;

3) баланс движения капиталов и кредитов.

Если поступления превышают платежи, то сальдо платежного баланса - активное (положительное); наоборот- пассивное (отрицательное).

Расчетный баланс-это соотношение требований и обязательств данной страны по отношению к другими странам на какую-либо дату независимо от сроков поступления платежей. В расчетный баланс включают требования и обязательства страны к загранице, и том числе непогашенные; в платежный баланс входят только фактически произведенные поступления и платежи.

К временным методам покрытия дефицита платежного баланса относятся краткосрочные, льготные кредиты. Окончательным методом балансирования платежного баланса является использование страной своих официальных золото-валютных резервов, резервы конвертируемой иностранной валюты, иностранная "помощь" в форме субсидий и даров. Вспомогательным средством балансирования платежного баланса является продажа иностранных и национальных ценных бумаг на иностранную валюту.

На платежный баланс влияют следующие факторы:

- неравномерность экономического развития;
- циклические колебания экономики;
- рост заграничных денежных расходов;
- динамика движения международных капиталов;
- инфляция;
- -динамика международной торговли.

1.5.3 Валютный курс, факторы его определяющие

Соотношение между денежными единицами разных стран, т.е. цена денежной единицы одной страны, выраженная в денежной единице другой страны (или в международной денежной единице), называется валютным курсом.

Цена денежной единицы формируется на основе ее покупательной способности.

Стоимостной основой валютного курса служит паритет покупательной способности (ППС), т.е. соотношение валют по их покупательной способности.

Установление валютного курса, определение пропорций обмена валют называется валютной котировкой.

В большинстве стран применяется прямая котировка, при которой курс единицы иностранной валюты выражается в национальной. При косвенной котировке курс единицы национальной валюты выражается в определенном количестве иностранной валюты. Кросс-курс - это выражение курса одной валюты по отношению к другой через третью.

Формирование валютного курса - многофакторный процесс. В числе наиболее существенных курсообразующих факторов, которые непосредственно влияют на спрос и предложение валюты, можно назвать следующие- темпы инфляции, уровень процентных ставок и доходности ценных бумаг, состояние

платежного баланса. Кроме указанных факторов, на валютный курс могут оказывать воздействие различные политические, спекулятивные, психологические факторы.

Основные методы регулирования валютного курса:

- валютная интервенция (покупка-продажа иностранной валюты на национальную);
- операции центрального банка на открытом рынке (покупка-продажа ценных бумаг);
- изменение центральным банком уровня процентных ставок и (или) норм обязательных резервов.

1.5.4 Международные расчеты

Международные расчеты- это регулирование платежей по денежным требованиям и обязательствам, возникающим в связи с экономическими, политическими, научно-техническими и культурными отношениями между государствами, организациями и гражданами разных стран. Расчеты осуществляются через банки безналичным путем. Банки используют корреспондентские отношения с иностранными банками, которые сопровождаются открытием корреспондентских счетов “Лоро” (иностранного банка в данном банке) и “Ностро” (данного банка в иностранных). Внешнеторговые контракты предусматривают передачу товара или товарораспорядительных документов, которые пересылаются банком экспортера банку импортера или банку страны-плательщика, для оплаты в установленный срок. Расчеты осуществляются при помощи различных средств платежа, используемых в международном обороте векселей, чеков, банковских переводов.

Виды международных расчетов.

Аккредитивная форма расчетов - это обязательство банка произвести по просьбе клиента и в соответствии с его указаниями платеж экспортеру или акцептовать тратту. Аккредитив гарантирует продавцу платеж покупателя.

Виды аккредитивов.

- по форме- денежный и документарный;
- по степени ответственности банка - отзывный и безотзывный;
- по способу обеспечения- покрытый и непокрытый;
- по способу использования- обычный и возобновляемый.

Документарное инкассо - обработка банком финансовых документов, согласно полученной инструкции. Целью инкассо является получение акцепта; осуществление платежа; передача коммерческих документов против акцепта тратты.

Виды инкассо.

- -документарное инкассо;
- чистое инкассо.

Прямые платежи – не документарные, негарантированные платежи, в отличие от инкассовых и аккредитивных платежей прямой платеж не связан не какими условиями. Расчетным документом является чек, который бывает следующих видов: именной, ордерный, предъявительский.

Данная форма расчетов применяется при высоком доверии между экспортером и импортером; при отсутствии сомнения в платежеспособности плательщика; при стабильности политических, экономических отношений в стране импортера.

Клиринговые расчеты - расчеты по зачету взаимных требований, вытекающих из равенства товарных поставок и услуг.

В банке открывается клиринговый счет. В соглашении о клиринговых расчетов указывается объем клиринга, валюта платежа. Предусматривается система выравнивания платежей и схема окончательного сальдо по истечению срока соглашения.

Виды клиринга.

- клиринг без права конверсии;
- клиринг с ограниченной конверсией;
- клиринг с полной конверсией.

Контрольные вопросы:

- 1) охарактеризовать валютные отношения;
- 2) каковы элементы валютной системы?
- 3) дать характеристику платежному балансу;
- 4) каковы методы балансирования платежного баланса?
- 5) дать определение валютный курс;
- 6) какие факторы влияют на валютный курс?
- 7) какие международные расчеты вы знаете?
- 8) что такое валютный паритет?
- 9) какие виды клиринга вы знаете?
- 10) какие виды инкассо вы знаете?

2 Финансы, финансовая система

2.1 Финансы и финансовая система

Рекомендации для студентов:

При рассмотрении данной темы следует обратить внимание на сущность финансов как экономической категории, их функции, отличительные признаки от категорий деньги и кредит, структуру финансовой системы, внебюджетные фонды, страхование как элемент финансовой системы.

Вопросы:

- 1) социально-экономическая сущность финансов;
- 2) финансовые ресурсы;
- 3) функция финансов;
- 4) финансовая система: ее элементы и их взаимосвязь

2.1.1 Социально-экономическая сущность финансов

Предметом изучения науки о финансах является определенная система экономических отношений, связанная с формированием, распределением и использованием централизованных децентрализованных денежных средств (государства, предприятий, организаций и других хозяйствующих субъектов) в целях выполнения функций и задач государства и обеспечения расширенного воспроизводства.

Финансы это неотъемлемая часть денежных отношений, но не всякие денежные отношения являются финансовыми. Деньги в свою очередь являются обязательным атрибутом существования финансов, нет денег, нет финансов.

Финансы отличаются от денег, как по содержанию, так и по выполняемым функциям.

Деньги это всеобщий эквивалент, с помощью которого прежде всего измеряются затраты труда производителей, а финансы это экономический инструмент распределения и перераспределения валового внутреннего продукта и национального дохода, орудие контроля за образованием и использованием фондов денежных средств.

Процесс воспроизводства представляет собой совокупность непрерывно повторяющихся циклов.

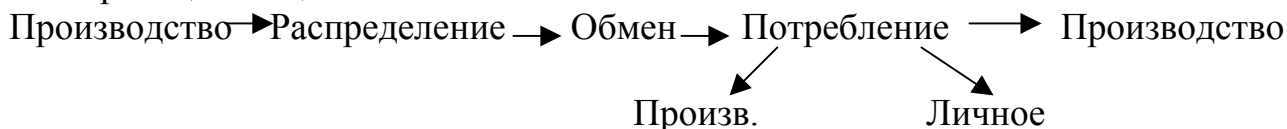

Каждый исследуемый цикл воспроизводства возможен лишь после того, как вновь созданная стоимость подвергнется распределению, в результате которого будут созданы целевые денежные фонды, являющиеся основой для удовлетворения разнообразных потребностей. При чем это происходит в обезличенной форме. Рассмотрим процесс воспроизводства с точки зрения

возникновения финансовых отношений. Процессы производства и потребления никак не связаны с движением денежных средств, поэтому отсутствие этого движения, свидетельствует о том, что они не являются местом возникновения финансов. Реальное движение денежных средств, происходит на второй и третьей стадии процесса воспроизводства: распределение и обмен. Однако, характер движения стоимости на этих стадиях различен, это не позволяет обе отнести к сфере финансов. В третьей стадии обмена распределенная стоимость, в денежной форме, обменивается на товарную, т.е. совершаются акты купли и продажи. Отчуждение самой стоимости не происходит, она меняет свою форму с денежной на товарную. Происходит встречное движение стоимостей, одна из которых находится в денежной форме, другая – в товарной. Но только во второй стадии движения стоимости происходит обособленно от движения товара и характеризуется ее отчуждением (из рук в руки) или целевым обособлением каждой части стоимости общественного продукта по целевому назначению и субъектам хозяйствования.

Критерии отнесения тех или иных отношений к финансовым являются:

- 1) реальное движение денежных средств, т.е. переход от одного владельца к другому;
- 2) распределительный характер этих отношений;
- 3) место возникновения – вторая стадия воспроизводственного процесса «распределение».

Примером финансовых отношений могут служить следующие отношения:

- отношения между предприятиями и работниками (выдача заработной платы, выплата дивидендов по акциям, материальные санкции);
- отношения между предприятиями и его филиалами, подразделениями (наделение оборотными средствами, предоставление им ресурсов для обновления материально технической базы, подготовка и повышение квалификации кадров участие в осуществлении инвестиционных проектов, взыскание санкций за нарушение договоров);
- отношения между предприятием и государством (платежи налогов, финансирование из бюджета отдельных затрат);
- отношения между предприятием и банками (хранение средств данного предприятия на счетах в банках, депозиты, краткосрочное и долгосрочное кредитование);
- отношения между государством и населением (уплата налогов и сборов, финансирование государством потребностей населения, приобретение облигаций государственных займов);
- отношения между банками и населением (вклады населения в сбербанк и другие банки, приобретение банковских сертификатов, выплаты банками населению дохода по вкладам, сертификатам) и т.д.

2.1.2 Финансовые ресурсы

Материальной основой финансовых отношений являются финансовые ресурсы.

Финансовые ресурсы – это совокупность доходов и поступлений, находящихся в распоряжении субъекта хозяйствования.

Финансовые ресурсы предназначены для выполнения финансовых обязательств; покрытия затрат по расширенному воспроизводству; материального поощрения работников. Главным материальным источником денежных фондов выступает национальный доход страны – это вновь созданная стоимость. Он распределяется на стоимость необходимого и прибавочного продукта. Необходимый продукт и часть прибавочного – это фонд накопления. У хозяйствующих субъектов основными денежными фондами являются: фонд накопления, фонд потребления и фонд финансовых резервов.

Финансовые ресурсы складываются из трех источников (рисунок 6):

- 1) средства, аккумулируемые в государственной бюджетной системе;
- 2) средства внебюджетных фондов;
- 3) ресурсы, получаемые самим предприятием (прибыль, амортизационные отчисления).

Исходя, из этого финансы могут быть централизованными (государственными) и децентрализованными (ресурсы хозяйствующих субъектов.)

Децентрализованные ресурсы классифицируются на

- собственные и привлеченные (прибыль, амортизация, денежные средства в обороте, выручка от продажи имущества, прибыль от выполнения работ и услуг, все виды кредиторской задолженности);
- заемные (долгосрочные и краткосрочные кредиты банков, средства различные финансовых средств);
- ресурсы, получаемые в порядке перераспределения (страховые возмещения, субсидии государства, субвенции).



Рисунок 6 - Финансовые ресурсы

2.1.3 Функция финансов

Сущность финансов проявляется через их функции:

- распределительная;
- стимулирующая;
- контролирующую.

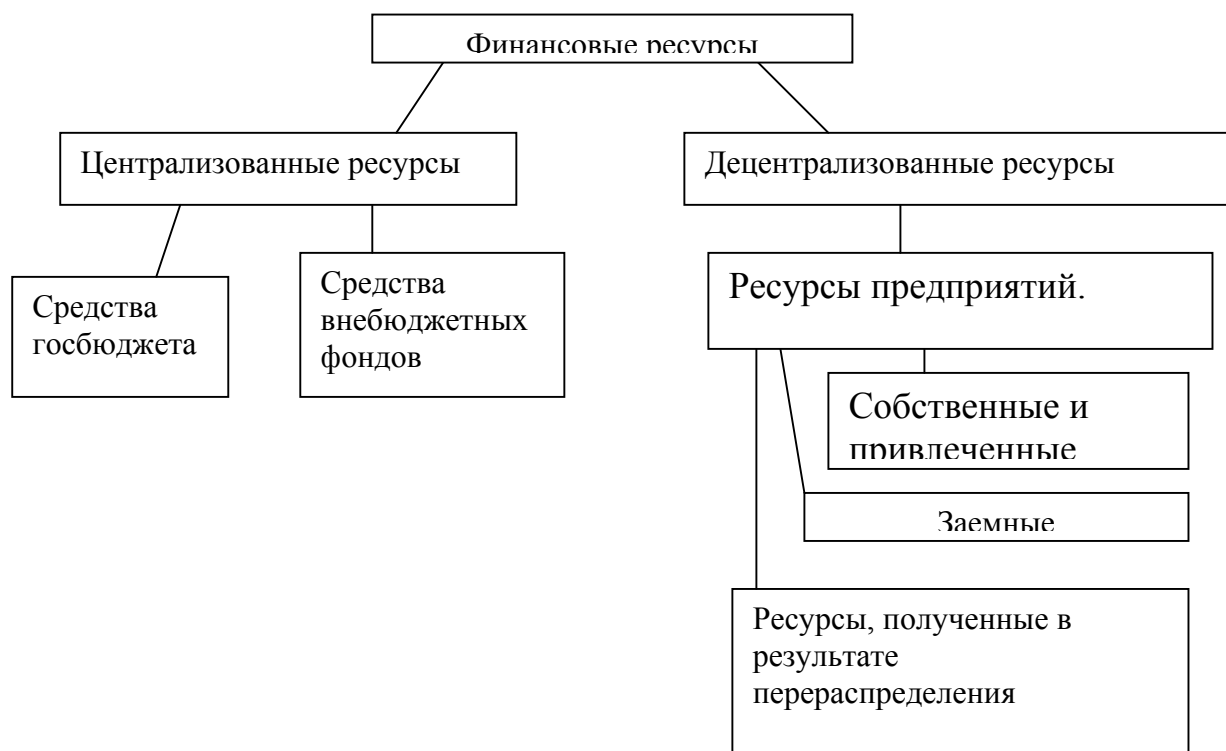
1) распределительная функция

Для первичного распределения фондов необходимо иметь первичные доходы. Первичные доходы формируются при распределении национального дохода среди участников материального производства. Существуют две группы доходов: зарплате рабочих и служащих и других, занятых в сфере материального производства; доходы предприятий сферы материального производства. Кроме этих сфер существуют такие, которые не приносят дохода, но необходимы для жизнедеятельности людей и государства в целом (здравоохранение, образование, отрасли обороны страны, социальное обеспечение, культура и т.д.) Для этого финансовые институты принимают часть средств созданных в сфере материального производства и распределяют между отраслями нематериальной сферы. Финансы способствуют трансформации пропорций при перераспределении денежных средств;

2) контролирующая функция

Контроль за распределение ВВП, НД по соответствующим фондам и расходование их по целевому назначению. Эта функция финансов охватывает как производственные сферы, так и непромышленные сферы

хозяйствования. Цель финансового контроля: рациональное и бережливое расходование материальных, трудовых и финансовых ресурсов, природных богатств, сокращение непроизводительных расходов и потерь, пресечения бесхозяйственности и расточительности, неукоснительное соблюдение законодательства по финансовым вопросам, полноты и своевременность выполнения обязательств перед бюджетом, налоговой службой, банками, взаимных обязательств между предприятиями. Контролирующие функции выполняют министерства финансов, налоговые службы, казначейства и т.д.;

3) стимулирующая (регулирующая)

Государство оказывает воздействие на развитие предприятий, целых отраслей в нужном обществу направлении.

Рычаги воздействия на экономические процессы:

1) бюджет – выделение средств той или иной отрасли;

2) цены и тарифы – государство вмешивается в процесс ценообразования, устанавливая тарифы, которые оказывают на финансовое состояние компаний;

3) налоги - снижение налогов стимулирует производство, повышение налогов снижает производство;

4) экспортно-импортные пошлины, которые м.б. низкими, льготными или наоборот высокими делающими невыгодными эти операции.

2.1.4 Финансовая система: ее элементы и их взаимосвязь

Финансовая система – это совокупность различных сфер или звеньев финансовых отношений, каждая из которых характеризуется особенностями в формировании и использовании фондов денежных средств, различной ролью в общественном воспроизводстве. (рисунки 7, 8)



Рисунок 7 - Структура финансовой системы

Финансовая система включает в себя: финансы предприятий и организаций, страхование, государственные финансы. Все составляющие финансовой системы различаются методами формирования и использования фондов денежных средств.

Государственные финансы - это централизованные фонды денежных ресурсов, которые создаются путем распределения, перераспределения национального дохода, созданного в отраслях материального производства. Связь общегосударственных финансов и финансов предприятий объясняется не только тем, что они имеют единый источник своего формирования, созданный в сфере материального производства, но и из бюджета на свое воспроизводство. Тут и взаимосвязь, и взаимозависимость звеньев финансовой системы.

Главной составляющей государственных финансов является государственный бюджет.

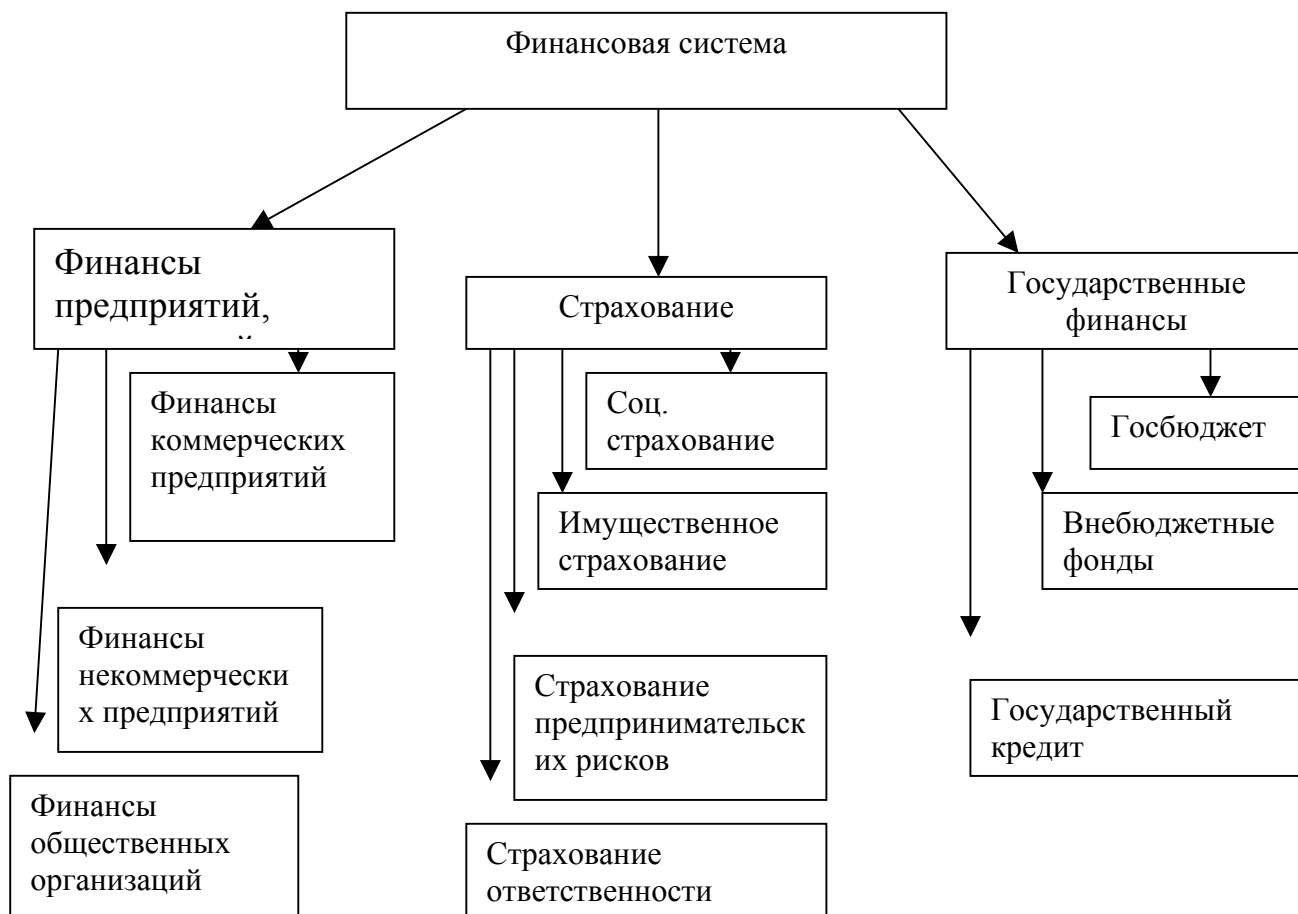
Государственный бюджет - централизованный доход государства (ропись доходов и расходов).

Бюджет состоит из двух частей: доходной и расходной. В доходной части показываются источники поступления денежных средств и их количественные

характеристики. В расходной части указываются направления, сферы в которых расходуются деньги, и их количественные параметры. По размерам государственного бюджета можно судить об уровне экономического развития страны.

Если расходы превышают доходы, то это дефицит.

Если расходы равны доходам, то это бездефицитный бюджет.

Если доходы превышают расходы, то это профицит.

Главным источником бюджета являются налоги (70-80%), остальная часть таможенные пошлины, государственный заем, денежная эмиссия.

Внебюджетные фонды – совокупность финансовых ресурсов, имеющих строго целевое назначение и находящиеся в распоряжении федеральных, региональных или местных органов самоуправления.

Посредством формирования внебюджетных фондов происходит перераспределение национального дохода органами власти и управления в пользу определенных групп населения и приоритетных сфер экономики.

К внебюджетным фондам относятся: Пенсионный фонд (ПФ), фонд социального страхования (ФСС), фонд обязательного медицинского страхования (ФОМС). К внебюджетным экономическим фондам относятся: отраслевые и межотраслевые фонды научно-исследовательских и опытно-конструкторских разработок (НИОКР), фонды развития жилищной сферы и т.д. В настоящее время произошло объединение средств внебюджетных фондов. С 2001 года введен единый социальный налог. Он предназначен для мобилизации средств на реализацию прав граждан: на государственную пенсию, социальное обеспечение и медицинскую помощь. Налог платят работодатели, производящие выплаты наемным работникам. Налоговой базой является сумма доходов выплаченных работникам за налоговый период (не входят в налогооблагаемую базу: государственные пособия, компенсационные выплаты, командировочные расходы в пределах установленных норм, сумма единовременной материальной помощи и т.д.) Не включаются в налогооблагаемую базу доходы, не превышающие 20000 рублей, и возмещение на приобретение медикаментов. Налогооблагаемая база определяется нарастающим итогом с начала года на каждого работающего. Налогоплательщики производят уплату авансовых платежей в срок, установленный для получения заработной платы в банке за истекший месяц, но не позднее 15 числа следующего месяца. Фонд занятости как самостоятельный фонд упразднен с 1.01.2000 и его функции переданы Министерству труда. Внебюджетные фонды в определенной мере служат резервом денежных средств.

Государственный кредит

В целях бесперебойного финансирования многообразных потребностей общества, государство может привлекать к покрытию своих расходов свободные средства предприятий, организаций и граждан.

Для дополнительного пополнения денежными ресурсами экономику страны государство может прибегнуть к эмиссии денег. Но эта мера не очень часто используется, т.к. чрезмерная эмиссия может привести к росту

инфляции, обесценению денежных средств, росту цен, снижению жизненного уровня населения.

Следующим средством привлечения финансовых ресурсов государством является - государственный заем. Кредиторами выступают юридические и физические лица, заемщиком – государство. Государство продает на финансовом рынке облигации, казначейские обязательства и другие виды государственных ценных бумаг. Финансовый рынок является составной частью финансовой системы.

В настоящее время наиболее значительным по объему в составе финансового рынка является рынок ценных бумаг. Государство выпускает следующие виды ценных бумаг: ГКО (государственные краткосрочные облигации), ОФЗ (облигации государственного займа), ОГСЗ (облигации государственного сберегательного займа). Эти средства пополняют государственный долг.

Государственный долг представляет собой сумму выпущенных, но не погашенных государственных займов с начислением по ним процентов на определенную дату или определенный срок.

Государственный долг может быть внешним и внутренним. Внешний долг - это задолженность по внешним займам. Внутренний долг - это задолженность по внутренним займам. Отказ государства оплачивать свои долги называется дефолт.

Страхование- -это особая социально-экономическая структура, где объектом купли – продажи выступает страховая защищенность.

Функции страхования:

1) формирование фонда денежных средств осуществляемая как плата за риски, которые берут на себя страховые компании. Страхование может быть добровольным и обязательным;

2) формирование инвестиционного потенциала страны. Страховой фонд страховых компаний – это временно свободные денежные средства, которые можно инвестировать в производство, недвижимость, банки, ЦБ и др;

Фонды страхования обеспечивают возмещение убытков от стихийных и несчастных случаев, а также способствует их предупреждению.

Основные виды страхования:

1) социальное страхование (формирование пенсионного фонда);

2) имущественное страхование (дома, автомобили, урожай, животных и др.);

3) личное страхование (страхование жизни, детей)

4) международное страхование (страховые полисы лечения за границей);

5) страхование вкладов граждан.

Финансы предприятий и организаций

Финансы предприятий представляют собой часть финансовой системы, ее звено и характеризуют денежные отношения, связанные с формированием, распределением и использованием денежных ресурсов по выполнению своих обязательств перед государством, другими предприятиями и фирмами, работниками и т.д.

Финансы предприятий занимают определенное и ключевое положение потому, что это реальный сектор экономики, здесь создаются материальные блага, производятся товары и оказываются услуги. Возникают следующие денежные отношения, направленные на образование уставного капитала и распределение доходов. Отношения, связанные договорными обязательствами с другими предприятиями, распределение прибыли, инвестирование средств в акции, облигации и др. ценные бумаги, получением дивидендов и др.; Отношения со страховыми организациями; отношения с государственным бюджетом; отношения с банками и др. В условиях рыночной экономики осуществляет свою деятельность на началах коммерческого расчета, целью которого являются получение прибыли.



Рисунок 8 – Структура финансовой системы России

Контрольные вопросы:

- 1) что является экономической основой функционирования финансов?
- 2) каково необходимое условие возникновения финансов?
- 3) назовите признаки финансов как экономической категории;
- 4) возникают ли финансовые отношения на стадиях производства, обмена и потребления воспроизводственного процесса? Обоснуйте свой ответ;
- 5) что такое финансовые ресурсы? Чем они отличаются от денежных ресурсов, зарплаты, кредитных ресурсов?
- 6) возможно ли внутриотраслевое перераспределение финансовых ресурсов в условиях рыночной экономики?
- 7) каким образом (обособленно или во взаимосвязи) действуют распределительная и контрольная функции финансов?
- 8) что такое государственные финансы? Какое место они занимают в общей финансовой системе страны?
- 9) какие звенья, исходя из их функционального назначения, можно выделить в составе государственных финансов? Каковы причины, обуславливающие их выделение?
- 10) сущность финансов предприятий. Общее с государственными финансами.

2.2 Управление финансами, финансовая политика и финансовый контроль

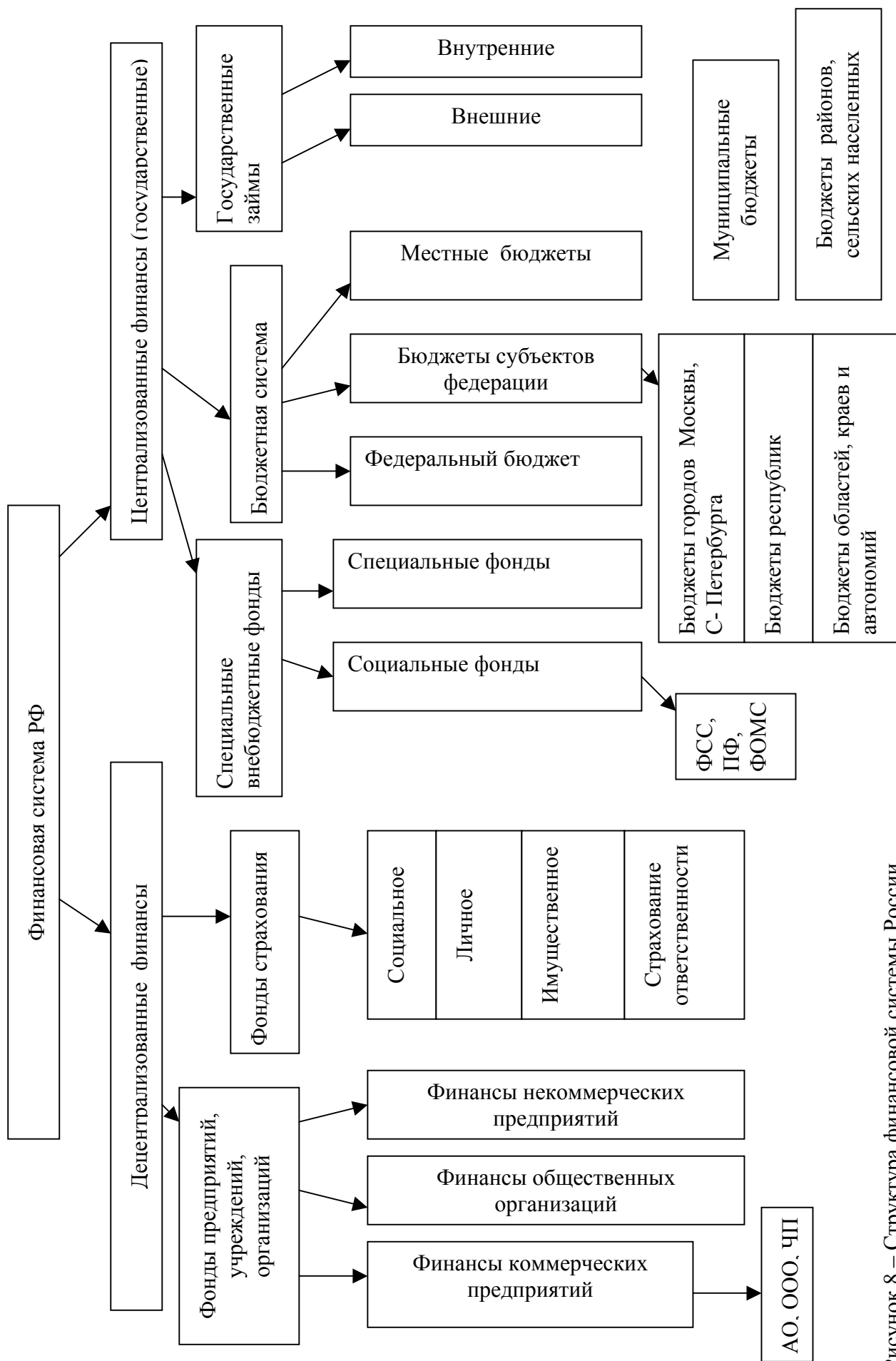
Рекомендации для студентов:

При рассмотрении данной темы следует обратить внимание на сущность управления финансами, на основные инструменты управления, на органы осуществляющие управление, на сущность финансового планирования и прогнозирования, на основные направления финансовой политики, контроля

Вопросы:

- 1) понятие и типы финансовой политики;
- 2) управление финансами;
- 3) органы управления финансами и их функции;
- 4) финансовый контроль;
- 5) финансовое планирование и прогнозирование

2.2.1 Понятие и типы финансовой политики

Любое государство для осуществления своих функций и достижения определенных государственных и социально-экономических задач использует финансы. Важную роль в реализации поставленных целей играет финансовая политика.

Через финансовую политику государство осуществляет воздействие на экономическое и социальное развитие общества.

Финансовая политика – это особая сфера деятельности государства, направленная на мобилизацию финансовых ресурсов, их рациональное распределение и эффективное использование для осуществления государством его функций.

Главным субъектом проводимой политики является государство. Оно проводит: разработку научно обоснованную концепцию развития финансов; определяет основные направления их использования; разрабатывает меры, направленные на достижение поставленных целей.

В зависимости от длительности периода и характера решаемых задач различают финансовую стратегию и финансовую тактику.

Финансовая стратегия - долговременный курс финансовой политики, рассчитанной на длительную перспективу, предусматривающий решение крупномасштабных задач.

Финансовая тактика – это решение задач конкретного этапа развития посредством современной перегруппировки финансовых связей.

Финансовая политика является составной частью экономической политики государства. При выработке финансовой политики следует исходить из конкретных особенностей исторического развития общества. Она должна учитывать особенности внутренней и международной обстановки, реальные экономические и финансовые возможности страны.

Финансовая политика содержит следующие аспекты:

1) макроэкономическая стабилизация экономики, связанная с дефицитом бюджета;

2) распределение ресурсов, зависящее от политики в области налогообложения и правительственных расходов.

Дефицит бюджета превышение расходов над доходами.

Дефицит бюджета сам по себе не является чрезвычайным событием. Нет ни одной страны, которая бы в своем развитии не сталкивалась с проблемой дефицита бюджета.

Дефицит может быть вызван разными причинами:

1) осуществление крупных инвестиций в экономику. В этом случае допущение опережающего роста расходов над доходами является обоснованным. Дефицит бюджета отражает регулирование государством экономики и его стремление обеспечить структурные сдвиги общественного производства;

2) дефицит может быть вызван чрезвычайными событиями (военные действия, бедствия, катастрофы) Когда государственных резервов становится недостаточно и государство прибегает к дополнительным источникам;

3) дефицит может быть вызван определенными кризисными явлениями в экономике, неспособностью правительства держать под контролем финансовую ситуацию в стране.

Поэтому необходимо принимать срочные меры и политические решения для его ликвидации. В условиях динамично развивающейся экономики дефицит бюджета в определенных границах не страшен. Положение считается

контролируемым при государственном долге, не превышающем половины валового продукта и бюджетном дефиците не выше 2-3 % .

Источники финансирования дефицита бюджета:

- 1) кредиты ЦБ;
- 2) займы у частного сектора;
- 3) иностранные кредиты.

Кредиты ЦБ автоматически увеличивают активы правительства и объем денежной массы в обращении, поэтому постоянное кредитование приводит к инфляции.

Правительство, обращаясь к частному сектору, размещая государственные долговые обязательства.

Внешнее финансирование, правительство, привлекая иностранные займы и кредиты, накладывает определенные обязательства на правительство в вопросах макроэкономической политики, обслуживание внешнего долга ложится тяжелым бременем на налогоплательщиков.

Типы финансовой политики.

- а) классическая;
- б) регулирующая;
- в) планово-директивная.

Классическая финансовая политика направлена на невмешательство государства в экономику, сохранение свободной конкуренции, использование рыночного механизма как главного регулятора хозяйственных процессов. (А. Смит, Д. Рикардо и др.)

Регулирующая финансовая политика исходит из необходимости вмешательства государства в циклическое развитие экономики, обеспечение полной занятости.

Инструментами вмешательства становятся государственные расходы, которые формируют дополнительный спрос (рост предпринимательской деятельности, увеличения НДС, ликвидация безработицы.) Происходит рост сбережений у населения, и государство с помощью прогрессивных ставок налогов изымает излишки, это способствует сбалансированности бюджета и погашение государственных долгов. (Дж. Кейнс и др.)

Планово-директивная финансовая политика.

Цель: максимальная концентрация ресурсов в руках государства и перераспределение их в соответствии с планом.

2.2.2 Управление финансами

Современное положение России предусматривает новые методы управления финансами. В планово- централизованной экономике управление осуществлялось директивно-административными методами. Система управления финансами в современной рыночной экономике представляет собой взаимоувязанный комплекс мер, инструментов, а также финансовых институтов, обеспечивающих стабильное и эффективное функционирование финансовой системы в целом и ее отдельных звеньев, способствующих

развитию реального сектора экономики и решения назревших социальных проблем.

Управление финансами в переходной экономике имеет ряд особенностей:

1) после распада СССР, осложнились и были разорваны связи между республиками, с которыми российская экономика имела важные производственно-экономические и финансовые отношения;

2) был создан ЦБ РФ, получили развитие КБ и другие финансовые организации;

3) бюджетная система перестроена на принципах федерализма и налоговой основе. Установлены таможенные границы.

Управление - это совокупность приемов и методов целенаправленного воздействия на объект для достижения определенного результата.

В управлении финансами выделяются объекты управления и субъекты.

Объекты: любые виды финансовых отношений (финансы предприятий; страховые отношения; государственные финансы). Субъекты : организационные структуры, которые осуществляют управление.(финансовые службы, страховые органы, налоговые службы, инспекции).

Совокупность всех организационных структур, осуществляющих управление финансами, называются финансовым аппаратом.

В управлении финансами выделяют несколько функциональных элементов: планирование; управление; контроль.

1) планирование.

В ходе планирования хозяйствующий субъект, всесторонне оценивает свои финансовые возможности, выявляет возможности увеличения фин. ресурсов, направления наиболее эффективного их использования. Управление в процессе планирования принимаются на основе анализа финансовой информации;

2) управление

Управление может быть стратегическим (общим) и оперативное

Стратегическое управление выражается в определении финансовых резервов через прогнозирование на перспективу, установление объема финансовых ресурсов и реализации целевых программ.

Оперативное управление.

Это комплекс мер, разработанных на основе оперативного анализа складывающейся финансовой ситуации и преследующих цель получения максимального эффекта при минимальных затратах с помощью перераспределения средств. Основное содержание оперативного управления сводится к маневрированию финансовыми ресурсами, с целью ликвидации «узких» мест, и решения возникающих задач;

3) контроль

Контроль позволяет сопоставить фактические результаты от использования финансовых ресурсов с плановыми, выявить резервы роста финансовых ресурсов, наметить пути эффективного развития.

2.2.3 Органы управления финансами их функции

Общее управление финансами осуществляет в соответствии с конституцией РФ осуществляют: Федеральное собрание, состоящее из двух палат: Гос. думы, Совета Федерации. В соответствии с конституцией оно наделено широкими полномочиями в сфере экономики. Контролирует процесс разработки и исполнения федерального бюджета, регулирует деятельность министерств и ведомств, издает постановления, имеющие нормативный характер, утверждают положения о министерствах и казначействах. Контрольно - счетная палата: независимый от Правительства и постоянно действующий орган гос. власти, подотчетный федеральному собранию. Она регулярно предоставляет Совету Федерации информацию об исполнении бюджета и результатах проводимых контрольных мероприятий, результаты действия этой палаты печатаются в средствах массовой печати.

Президент РФ и его аппарат (создаются указы по финансовым вопросам подписание федеральных законов, назначения и освобождения от должностей министерства финансов.)

Министерства финансов (гл. федеральные казначейства, контрольно - ревизионные управления, министерство по налогам и сборам, федеральная служба по валютному и экспортному контролю, государственный, таможенный контроль). Контролируют процесс мобилизации и использования средств бюджета, способствуют разработке оптимальной и финансовой политики, обеспечить максимальный рост поступлений в государственный бюджет. Казначейства сообщают информацию о состоянии финансов в стране, контроль за выполнением государственных обязательств совместно с ЦБ.

Министерства по налогам и сборам, налоговые инспекции. Налоговые инспекции это службы оперативного контроля. Осуществляют контроль за соблюдением и правильностью исчисления налоговых платежей, соблюдение законов, взыскание штрафов за невыполнение налоговых платежей.

Федеральная служба по валютному и экспортному контролю. Осуществляют контроль за соблюдением законов резидентами и не резидентами страны, за импортными и экспортными операциями, по операциям с ценными бумагами.

Кредитные учреждения осуществляют финансовый контроль при выдаче ссуд, проверке обеспеченности и их взыскание. Разрабатывают денежно-кредитную политику, проводят мероприятия по повышению конвертируемости рубля.

Аудиторские службы – это независимые организации, способствующие повышению качества контроля и его объективности.

Аудиторский контроль- это предпринимательская деятельность аудиторов и аудиторских фирм по осуществлению независимых проверок финансовой отчетности, различных финансовых обязательств и требований, а также по оказанию других аудиторских услуг.

Виды аудиторских услуг:

Проверка бухгалтерской отчетности; консультирование по вопросам БУ и налогообложения, банковского законодательства и др. хоз. субъектов; постановка БУ (разработка учетных регистров и бух. документации); восстановление; ведение БУ специалистами фирмы; анализ финансовой деятельности; обучение работников предприятия основам БУ; защита экон. интересов в налоговой инспекции; перевод отчетности на новые стандарты.

Другой предпринимательской деятельностью аудиторские фирмы заниматься не должны.

Цель аудиторского контроля: установление достоверности БО экон. субъектов и соответствие совершенных ими операций законодательству; снижение предпринимательского риска; оптимизация затрат и увеличение доходов; разработка мероприятий или рекомендаций по улучшению финансового положения эк. субъекта.

Виды аудита: обязательный – проводится тогда, когда привлекаются чужие денежные средства (АО, ООО) и проводится в счет себестоимости.

Инициативный аудит - по инициативе предприятия, за счет собственных средств предприятия.

Обязательный по поручению государственных органов (санкция прокурора, суда.)

По субъектам: внешний, внутренний.

После проведения аудиторской проверки, составляется аудиторское заключение надежности проверяемого субъекта.

2.2.4 Финансовый контроль

Финансовый контроль является формой реализации контрольной функции финансов.

Финансовый контроль - это совокупность действий и операций законодательных и исполнительных органов, а также специально созданных контролирующих органов по проверке финансовой деятельности всех экономических субъектов, в лице государства, предприятий, учреждений и организаций.

Объектом финансового контроля являются денежные, распределительные процессы при формировании и использовании финансовых ресурсов, в т.ч. в форме денежных средств на всех уровнях и звеньях н/х.

Задачи финансового контроля: Содействие сбалансированности между потребностью в финансовых ресурсах и размерами денежных доходов и фондов н/х; обеспечение своевременности и полноты выполнения обязательств перед государственным бюджетом; выявление внутренних резервов роста финансовых ресурсов, в том числе по снижению себестоимости и повышению рентабельности; содействие рациональному расходованию материальных ценностей и денежных ресурсов не предприятиях, в организациях и бюджетных учреждениях, а также ведению БУ и отчетности; обеспечения соблюдения действующего законодательства и нормативных актов; содействия высокой

отдачи от внешнеэкономической деятельности, в т. ч. по валютным операциям.

Финансовый контроль тесно связан с ответственностью предприятий, учреждений, а также государственных и банковских структур за выполнение финансовой дисциплины. Эта ответственность выражается в административных и экономических мерах воздействия. Экономические меры - санкции, т.е. рычаги, содействующие повышению эффективности производства его интенсификации, экологическому оздоровлению т.д.

Принципы классификации финансового контроля:

1) В зависимости от субъектов финансового контроля различают:

а) государственный, внутрихозяйственный, общественный, независимый (аудиторский). Государственный контроль делится на общегосударственный и ведомственный;

Общегосударственный контроль направлен на объекты, подлежащие контролю независимо от ведомственной принадлежности (правительство, министерство финансов и т.д.) Финансовый контроль негосударственной сферы экономики со стороны государства затрагивает только выполнение денежных обязательств перед государством, соблюдение законности и целесообразности при расходовании выделенных бюджетом средств;

б) ведомственный контроль (контрольно-ревизионные отделы министерств, исполкомами местных органов власти.) Объектом ведомственного контроля является производственная и финансовая деятельность ведомственных предприятий и учреждений;

в) внутрихозяйственный контроль осуществляется службами предприятий, организаций и учреждений (бухгалтерия, финансовые отделы) объектом выступает производственная деятельность самого предприятия, а также структурных подразделений;

г) общественный финансовый контроль выполняют отдельные физические лица на основе безвозмездности и добровольности. Объект контроля зависит от конкретной задачи, поставленной перед проверяющими;

д) независимый контроль (аудиторский).

В зависимости от времени проведения финансового контроля бывает:

а) предварительный контроль осуществляется на стадии смет доходов и расходов, проектов бюджета, учредительных документов. Осуществляется он при проверке обоснованности расчетов прибыли, потребности в источниках финансирования капитальных вложений, т.е. предшествует хозяйственной деятельности;

б) текущий контроль в процессе выполнения финансовых планов, в ходе хозяйственной деятельности. Проверяются нормы и нормативы расходования товароматериальных ценностей и денежных средств, соответствие отпуска средств выполнению плана или выпуска готовой продукции, использование ранее выданных ресурсов. Эта форма финансового контроля предполагает системный факторный анализ деятельности предприятия в целях выявления полноты и своевременности расчетов с бюджетом;

в) последующий контроль после завершения отчетного периода и финансового года в целом. Проверяются целесообразность расходования государственных денежных средств или исполнения бюджета, выполнения финансовых планов, смет учреждений. Оценка проведенных мероприятий по результатам анализа использования материальных, трудовых и финансовых ресурсов, законности совершаемых хозяйственных операций, проверки бухгалтерских и расходных документов.

3) По методам финансового контроля (способы):

а) проверка – по отдельным вопросам на основе отчетных балансов и других расходных документов (выявляются нарушения и намечаются мероприятия по их устранению);

б) Обследование охватывает отдельные стороны деятельности предприятий, но в отличие от проверки по более широкому кругу показателей и определяет финансовое положение хозяйственных органов. Перспективы развития, необходимости реорганизации, переориентации производства;

в) анализ должен быть системным, он определяется по периодической и годовой отчетности. Анализируя уровень выполнения, соблюдения норм расходования средств, финансового состояния и обеспечения собственным капиталом и эффективности его использования;

г) ревизия - проверка хозяйственной деятельности за отчетный период. В зависимости от объекта: полные, частичные, тематические, комплексные. Они могут быть плановые, внеплановые, по степени охвата сплошные и выборочные. По характеру материала документарная проверка подлинности документов и записей в учетных регистрах. Для проведения ревизий составляется программа, в которой указывается цель, объект, тема и основные вопросы ревизии.

2.2.5 Финансовое планирование и прогнозирование

Финансовое планирование является важнейшим звеном управления финансами. Объект финансового планирования является хозяйственная деятельность субъектов хозяйствования и государства, а результатом его - составление финансовых планов, начиная от сметы отдельного учреждения и сводного баланса государства. В каждом плане определяются доходы и расходы на определенный период, взаимосвязь со всеми звеньями финансовой системы.

Финансовые планы имеют все звенья финансовой системы. Форма финансового плана отражает специфику соответствующего звена финансовой системы. В частности, предприятия и организации, занимающиеся коммерческой деятельностью, составляют балансы доходов и расходов;

учреждения, осуществляющие некоммерческую деятельность - сметы; общественные объединения и страховые компании – финансовые планы;

органы государственной власти - бюджеты разных уровней.

При финансовом планировании учитываются требования финансовой политики проводимой на данном этапе экономического развития; определяется

объем денежных средств и их источники; выявляются резервы роста доходов и экономии в расходах, устанавливаются оптимальные пропорции в распределении средств между централизованными и децентрализованными фондами. Планирование финансов не охватывает всех сфер экономической и социальной деятельности, поэтому применяют прогнозирование с элементами планирования результатов производства и обмена.

Прогнозирование базируется на использовании различных методов: метод экстраполяции, нормативный, математического моделирования.

Метод экстраполяции состоит в том, что финансовые показатели определяются на основе выявления их динамики, в расчетах исходят из показателей отчетного периода, корректируя их на устойчивый темп изменений.

Нормативный метод основан на использовании установленных норм и нормативов.

Метод математического моделирования заключается в построении финансовых моделей, имитирующих течение реальных экономических и социальных процессов.

Для согласования направлений использования финансовых ресурсов с источниками их формирования, увязки всех разделов финансовых планов между собой применяется балансовый метод.

Рыночная экономика ориентируется на цены, спрос и предложение товаров и услуг, рабочую силу, ссудные капиталы, конкуренцию. Колебание цен, их уровень зависят от спроса и предложения товаров и услуг. В этих условиях важно наличие системы управления рынком, учетом его запросов, что определяет необходимость планирования товарного ассортимента, предполагающее гибкое его изменение на основе свободы инициативы в предпринимательской деятельности.

Изучение рынка, его организация и управление вместе с элементами планирования составляют содержание маркетинга.

В условиях перехода на рыночные отношения важное значение имеет эффективное управление ресурсами предприятий различных форм собственности - финансовый менеджмент.

Финансовый менеджмент должен решать следующие вопросы:

- планирование и прогнозирование финансовой деятельности предприятий: финансовые службы предприятий и организаций разрабатывают планы, которые представляют собой прогнозы объема производства и реализации продукции, внедрения новых разработок в технологический процесс и обеспечение их ресурсами. Главные показатели в процессе финансового планирования: объем реализации продукции, прибыль, капитальные вложения.
- принятие наиболее целесообразных решений в процессе инвестирования. Финансовый менеджер должен определить структуру привлекаемых средств, методы их мобилизации, способы инвестирования;

- координация финансовой деятельности со всеми службами предприятия. Например, решения принимаемые службой маркетинга влияют на объем реализации продукции, что, в свою очередь оказывает влияние на размер прибыли и инвестиций.
- -проведение операций на финансовом рынке по мобилизации дополнительных капиталов, реализации собственных акций и облигаций.

Контрольные вопросы:

- 1) в чем заключается содержание финансовой политики?
- 2) какова взаимосвязь финансов и финансовой политики?
- 3) какие факторы воздействуют на усиление влияния финансовой политики на экономическую и духовную жизнь общества?
- 4) дайте определение управления финансами;
- 5) назовите основные функции процесса управления;
- 6) какое место в управлении финансами занимают прогнозирование и планирование финансов?
- 7) почему необходим финансовый контроль при переходе к рыночным отношениям?
- 8) в чем состоят особенности контроля, осуществляемого финансовыми органами и налоговыми инспекциями?
- 9) каковы особенности аудиторской формы финансового контроля?
- 10) назовите виды, цели и задачи аудиторского контроля.

2.3 Финансы коммерческих организаций и предприятий

Рекомендации для студентов:

При рассмотрении данной темы следует обратить внимание на сущность финансов хозяйствующих субъектов; на отличительные особенности финансов коммерческой и некоммерческой организаций; на затраты предприятий на производство продукции, показатели эффективности работы предприятий.

Вопросы:

- 1) сущность и функции финансов предприятий;
- 2) принципы организации финансов предприятий;
- 3) затраты предприятия на производство продукции и выручка от ее реализации;
- 4) прибыль и рентабельность как показатели эффективности деятельности предприятия;
- 5) производственные фонды.

2.3.1 Сущность и функции финансов предприятий

Предприятие представляет собой самостоятельный хозяйствующий субъект, созданный для ведения хозяйственной деятельности, которая

осуществляется с целью извлечения прибыли и удовлетворения общественных потребностей.

Организация хозяйственной деятельности требует соответствующего финансового обеспечения, т.е. первоначального капитала (уставного капитала), который направляется на приобретение основных фондов и формирование оборотных средств в размерах, необходимых для ведения нормальной хозяйственной деятельности, создания продукции. После реализации продукции вновь созданная стоимость приобретает денежную форму в виде выручки от реализации. Выручка – это еще не доход, но источник возмещения затраченных на производство продукции средств и формирования денежных фондов и резервов предприятия. Все издержки по производству продукции принимают форму себестоимости. В том случае, если выручка превышает себестоимость, то предприятие получает чистый доход от своей деятельности в виде прибыли.

Финансы предприятий – сфера финансовой системы, охватывающая денежные отношения, связанные с формированием и использованием капитала, доходов, денежных фондов предприятий.

Экономическое содержание выражает денежные отношения, возникающие между:

- предприятием и его инвесторами по поводу формирования и использования собственного капитала, а также выплаты дивидендов и процентов;
- предприятием и поставщиками, покупателями по поводу формирования способов и сроков расчетов, а также способов обеспечения исполнения обязательств;
- предприятиями и финансово-кредитными институтами по поводу привлечения и размещения свободных денежных средств;
- предприятием и его филиалами по поводу внутрикорпоративного распределения средств;
- предприятием и его работниками по поводу оплаты труда;
- предприятием и государством по поводу формирования налогооблагаемой базы для начисления налогов, сборов и платежей;
- предприятием и государством при уплате налогов и сборов в бюджетную систему и взносов во внебюджетные фонды;
- предприятием и государством при финансировании из бюджета и внебюджетных фондов на цели, предусмотренные действующим законодательством.

Все эти отношения в той или иной степени регламентированы государством и охватывают процесс распределения и перераспределения ВВП. При этом последние три группы отношений выражают перераспределительные отношения и входят как в сферу финансов предприятий, так и в сферу государственных финансов.

В современных условиях появляются новые группы финансовых отношений:

- отношения, связанные с несостоятельностью (банкротством) предприятия;
- отношения, возникающие при слиянии, поглощении и разделении предприятий (корпораций).

Все эти отношения возникают в процессе формирования и движения финансовых ресурсов предприятия.

Финансовые ресурсы предприятия – это все источники денежных средств, аккумулируемых предприятием для формирования необходимых ему активов в целях осуществления всех видов деятельности как за счет собственных доходов и накоплений, так и за счет различного вида поступлений.

На формирование и использование финансовых ресурсов предприятия оказывают влияние соответствующие денежные потоки.

Совокупность финансовых отношений предприятия могут быть сгруппированы по трем основным денежным потокам в зависимости от вида деятельности:

1) текущая деятельность:

поступления:

- выручка от реализации товаров, работ, оказания услуг;
- авансы, полученные от покупателей (заказчиков);
- прочие поступления.

расходы:

- оплата приобретенных товаров, работ, услуг;
- расчеты с бюджетом;
- прочие выплаты.

2) инвестиционная деятельность:

поступления:

- продажа основных средств и нематериальных активов;
- дивиденды, проценты по финансовым вложениям;
- прочие поступления.

расходы:

- оплата долевого участия в строительстве;
- приобретение основных средств;
- долгосрочные финансовые вложения;
- выплата дивидендов, процентов;

3) финансовая деятельность:

поступления:

- продажа краткосрочных ценных бумаг;
- размещение собственных краткосрочных ценных бумаг.

расходы

- приобретение краткосрочных ценных бумаг;
- краткосрочные (до 1 года) финансовые вложения.

«Отток» части денежного потока предприятия в форме платежей в бюджет и внебюджетные фонды принимает форму финансового потока, поскольку проходят фазу распределения и формируют общегосударственный фонд денежных средств.

Финансовый поток – перераспределенная часть денежных потоков, аккумулированных в сфере государственных финансов.

Таким образом, экономическое содержание финансов предприятия является система денежных отношений, регламентированных государством, связанных с реальным денежным оборотом средств предприятия, его денежными потоками, формированием и использованием капитала, доходов и денежных фондов.

Функции финансов предприятия:

- 1) формирование капитала, денежных доходов и фондов;
- 2) использование капитала, денежных доходов и фондов;
- 3) регулирование денежных потоков предприятия.

2.3.2 Принципы организации финансов предприятий

Принципы организации финансов предприятий:

1) принцип хозяйственной самостоятельности в области финансов – предприятия самостоятельно определяют свои расходы, источники финансирования, направления вложений денежных средств с целью получения прибыли. Однако речь не идет о полной самостоятельности, т.к. отдельные стороны деятельности предприятий регламентируются государством;

2) принцип плановости – обеспечивает соответствие объема продаж издержкам;

3) принцип финансового соотношения сроков – обеспечивает минимальный разрыв между получением и использованием средств;

4) принцип рациональности – вложение капитала в инвестиции должно иметь более высокую эффективность по сравнению с достигнутым уровнем и обеспечивать минимальные риски;

5) принцип минимизации финансовых издержек – финансирование любых инвестиций и др. затрат должно обеспечиваться самым «дешевым» способом;

6) принцип финансовой устойчивости – обеспечение финансовой независимости, т.е. соблюдение критической точки удельного веса собственного капитала в общей его величине (0,5) и платежеспособности предприятия, т.е. его способности к погашению своих краткосрочных обязательств;

7) принцип материальной заинтересованности в результатах деятельности – для осуществления данного принципа необходимы: достойная оплата труда, оптимальная налоговая политика государства, соблюдение экономически обоснованных пропорций в распределении чистой прибыли на потребление и накопление;

8) принцип материальной ответственности за результаты финансово-хозяйственной деятельности – реализуется в случае образования убытков, неспособности предприятия удовлетворять требования кредиторов по оплате товаров (работ, услуг) и обеспечивать финансирование производственного процесса, т.е. при наступлении банкротства предприятия;

9) принцип обеспечения финансовых резервов – проявляется в создании финансовых резервов, т.к. предпринимательская деятельность всегда связана с риском.

Перечисленные принципы наиболее полно реализуются на предприятиях сферы материального производства.

При реализации данных принципов необходимо учитывать:

- сферу деятельности (материально производство, непромышленная сфера);
- отраслевую принадлежность (транспорт, торговля, сельское хозяйство);
- виды (направления) деятельности;
- организационно-правовые формы предпринимательской деятельности (АО, государственные предприятия, хозяйственные товарищества, производственные кооперативы).

2.3.3 Затраты предприятия на производство продукции и выручка от ее реализации

В процессе хозяйственной деятельности предприятия осуществляют довольно сложный комплекс денежных затрат. Исходя из экономического содержания, их можно подразделить на следующие группы:

- затраты, связанные с извлечением прибыли – включает затраты на обслуживание производственного процесса, на реализацию продукции, производство работ, оказание услуг, инвестиции;

- затраты не связанные с извлечением прибыли – расходы потребительского характера, на благотворительные и гуманитарные цели, поощрительные выплаты работникам предприятия, отчисления в негосударственные страховые и пенсионные фонды, на развитие социально – культурной сферы;

- принудительные затраты – налоги и налоговые платежи, отчисления в государственные внебюджетные фонды, расходы по обязательному страхованию, созданию резервов, штрафные санкции.

Затраты на производство и реализацию продукции (работ, услуг) занимают наибольший удельный вес во всех расходах предприятия. Все затраты на производство и реализацию продукции (работ, услуг) составляют их полную себестоимость.

Себестоимость продукции – денежное выражение или стоимостная оценка использованных в процессе производства продукции природных ресурсов, сырья, материалов, топлива, энергии и др. затрат на ее производство и реализацию.

Состав затрат на производство и реализацию продукции (работ, услуг) включаемых в себестоимость регулируется Положением «О составе затрат по производству и реализации продукции (работ, услуг), включаемых в себестоимость продукции (работ, услуг) и о порядке формирования финансовых результатов, учитываемых при налогообложении прибыли» № 552 от 5.08.92 г. с последующими изменениями и дополнениями.

Согласно данному нормативному документу затраты, включаемые в себестоимость продукции (работ, услуг), в соответствии с их экономическим содержанием группируются по следующим элементам: материальные затраты, затраты на оплату труда, отчисления на социальные нужды, амортизация основных фондов, прочие затраты.

В зависимости от связи затрат с объемом производства выделяют: постоянные и переменные.

Постоянные – не зависят от изменения объема продукции. К ним относятся расходы на отопление, освещение помещений, з/пл. управленческого персонала, амортизационные отчисления, арендная плата и т.п.

Переменные – расходы прямо пропорциональны объему производства. К ним относятся затраты на сырье, материалы, з/пл. производственных работников и т.п.

В зависимости от способов отнесения на себестоимость – затраты прямые и косвенные.

По степени однородности затраты подразделяются на элементные (группировка по каждому виду продукции) и комплексные (группировка по экономическому назначению – общезаводские, расходы по содержанию и эксплуатации оборудования и т.д.).

При планировании затрат на производство и реализацию продукции необходимым условием является раздельное планирование переменных и постоянных затрат.

Так, установление нормы переменных затрат на единицу выпускаемой продукции позволяет определить суммарный объем затрат на объем выпуска.

При планировании постоянных затрат решающее значение имеет их взаимосвязь с объемом выпуска, значит изменения в объеме выпуска могут вызвать изменения в себестоимости продукции.

При планировании постоянных затрат предприятие должно определить минимальный объем выпуска продукции, ниже которого производство продукции становится нерентабельным.

$$V_{\min} = S_{\text{пост}} / P - S_{\text{перем}} ; \quad (7)$$

где V_{\min} – критический объем продукции в натуральном выражении;
 $S_{\text{пост}}$ – сумма постоянных расходов;
 $S_{\text{перем}}$ – сумма переменных расходов на единицу продукции;
 P – цена единицы продукции

Постоянные затраты могут меняться под воздействием факторов, не влияющих на объем производства. Изменения могут происходить прежде всего под воздействием внешних условий: повышения цен, переоценке ОПФ, изменении норм амортизационных отчислений и пр.

Затраты на реализуемую продукцию возмещаются за счет выручки, поступающей от реализации продукции.

Выручкой от реализации продукции (работ, услуг) – называются денежные средства, поступившие на расчетный счет предприятия за отгруженную продукцию.

Выручка используется на оплату счетов поставщиков сырья, материалов, запасных частей, топлива, энергии и т.п. Из выручки производятся отчисления налогов в бюджет, отчисления во внебюджетные фонды, выплата заработной платы в установленные сроки, возмещается износ основных производственных фондов, финансируются расходы, предусмотренные финансовым планом и не включаемые в себестоимость продукции.

Оставшаяся после возмещения производственных затрат и выплаты заработной платы часть выручки представляет чистый доход хозяйствующего субъекта, т.е. прибыль.

2.3.4 Прибыль и рентабельность как показатели эффективности деятельности предприятия

Прибыль как экономическая категория представляет собой чистый доход предприятия, созданный в сфере материального производства в процессе предпринимательской деятельности.

Прибыль характеризует финансовый результат деятельности предприятия. Для выявления финансового результата необходимо сопоставить выручку с затратами на производство и реализацию, которые принимают форму себестоимости продукции.

Когда выручка превышает себестоимость, финансовый результат свидетельствует о получении прибыли. Цель предпринимательской деятельности – получение прибыли, но не всегда этого можно достичь. Если выручка равна себестоимости, то удалось лишь возместить затраты на производство и реализацию продукции. При затратах, превышающих выручку, предприятие получает убытки.

На величину прибыли оказывает влияние субъективные и объективные факторы.

Субъективные – затраты на производство и реализацию продукции, уровень цен на готовую продукцию, конкурентоспособность продукции, организационно-технический уровень управления предпринимательской деятельностью.

Объективные – уровень цен на потребляемые материальные и энергоресурсы, нормы амортизационных отчислений, конъюнктура рынка.

Конечный финансовый результат работы предприятия отражается в его балансе, поэтому информативным показателем прибыли является балансовая (валовая) прибыль.

Балансовая прибыль складывается из следующих элементов:

- прибыль (убыток) от реализации продукции, выполнении работ, оказании услуг;
- прибыль (убыток) от реализации основных средств, их прочего выбытия, реализации иного имущества предприятия;
- финансовые результаты от внереализационных операций.

Финансовый результат от внереализационных операций – это прибыль (убыток) по операциям различного характера, не относящимся к основной деятельности предприятия, такие как доходы от краткосрочных и долгосрочных финансовых вложений, доходы от сдачи имущества в аренду (если сдача имущества в аренду не является основной деятельностью предприятия), полученные (уплаченные) штрафы, пени, неустоек и др. видов санкций (кроме санкций, уплачиваемых в бюджет и внебюджетные фонды, в соответствии с законодательством) и др. доходы и расходы.

Балансовая прибыль в дальнейшем на предприятии подвергается распределению: в первую очередь направляется на выполнение финансовых обязательств перед бюджетом (налоги и др. обязательные платежи). Прибыль, оставшаяся в распоряжении предприятия является чистой прибылью и распределяется по усмотрению предприятия в зависимости от формы собственности (как правило – фонд накопления, потребления, резервный фонд). Кроме того, для АО – фонд выплаты дивидендов по привилегированным акциям облигациям, фонд выплаты дивидендов по обыкновенным акциям и резерв по сомнительным долгам.

Цель предпринимательской деятельности – не только получение прибыли, но и обеспечение высокой рентабельности хозяйственной деятельности. Если прибыль – это абсолютный показатель, то рентабельность – относительный показатель позволяющий оценивать доходность предприятия, результативность вложенных средств и используются в экономических расчетах и финансовом планировании.

Виды показателей рентабельности подразделяются на три группы:

рентабельность продукции = (прибыль / затраты)* 100 %;

рентабельность производственных фондов = (балансовая прибыль / ср. год. стоимость ОПФ и материальных оборотных средств)* 100 %;

рентабельность вложений в предприятие = (балансовая прибыль / стоимость имущества предприятия)* 100 %.

2.3.5 Производственные фонды

Для осуществления хозяйственной деятельности предприятия должны располагать производственными фондами – совокупность основных и оборотных фондов. Основные производственные фонды – участвуют в процессе производства в течении длительного времени и постепенно, частями

по мере износа переносят свою стоимость на стоимость готовой продукции. Основные фонды осуществляют хозяйственный кругооборот, который состоит из следующих стадий: износ основных фондов, амортизация, накопление средств для их полного восстановления, замена основных фондов путем осуществления капитальных вложений.

Любые объекты основных фондов подвержены физическому и моральному износу. Физический износ частично восстанавливается путем ремонта, реконструкции и модернизации основных фондов. Вследствие морального износа основных фондов периодически возникает необходимость замены основных фондов, особенно их активной части.

Денежные средства, необходимые для простого воспроизводства основных фондов, т.е. замены изношенных фондов новыми предприятия получают из выручки от реализации товаров и услуг. В стоимость реализуемой продукции включается в виде амортизационных отчислений и частичное возмещение стоимости амортизируемого имущества.

Амортизация есть процесс перенесения стоимости изношенных основных фондов на произведенный с их помощью продукт

Амортизационные отчисления представляют собой денежную форму перенесенной на продукт труда части стоимости основных фондов.

Назначение амортизационных отчислений состоит в накоплении денежных средств в размерах, необходимых для воспроизводства выбывающих из производства по истечении нормативного срока службы ОФ или срока их полезного использования.

Величина амортизационного фонда ежегодно рассчитывается путем умножения балансовой стоимости основных фондов на норму амортизации.

Амортизация может быть ускоренная или обычная.

Ускоренная амортизация: быстрое возмещение значительной части затрат, выигрыш за счет времени, но ее применение ведет к завышению себестоимости продукции, а следовательно к завышению цены реализации произведенной продукции.

Метод начисления амортизации:

- 1) линейный способ;
- 2) способ уменьшаемого остатка;
- 3) способ списания стоимости по сумме чисел лет срока полезного использования;
- 4) способ списания стоимости пропорционально объему продукции.

Годовая сумма начисления амортизационных отчислений определяется:

- при линейном способе – исходя из первоначальной стоимости объекта основных средств и нормы амортизации, исчисленной из полезного срока полезного использования этого объекта;
- при способе уменьшаемого остатка – исходя из остаточной стоимости объекта основных средств, на начало года и нормы амортизации, исчисленной из срока полезного использования;

- при способе списания стоимости по сумме чисел лет срока полезного использования - исходя из первоначальной стоимости объекта основных средств и годового соотношения, где в числителе – число лет, остающееся до конца службы объекта, а в знаменателе - сумма чисел лет срока службы объекта;
- при способе списания стоимости пропорционально объему продукции, происходит исходя из натурального показателя объема продукции в отчетном периоде и соотношения первоначальной стоимости объекта основных средств и предполагаемого объема продукции за весь срок полезного использования объекта основных средств.

В течение года ежемесячную сумму амортизации определяют следующим образом: к начисленной за предыдущий месяц сумме прибавляют амортизационные отчисления по поступившим объектам и вычитают сумму амортизации по выбывшим объектам в предыдущем месяце.

Основные способы приобретения основных фондов:

- капитальные вложения;
- передача учредителями АО в счет вклада в уставный капитал;
- безвозмездное получение от государственных органов, юридических и физических лиц.

Источниками капитальных вложений являются:

- 1) собственные финансовые ресурсы – первоначальные взносы учредителей, амортизационные отчисления, чистая прибыль;
- 2) привлеченные финансовые ресурсы – от продажи акций, взносов юридических и физических лиц;
- 3) заемные средства – долгосрочные ссуды коммерческих банков, облигационные займы государства, финансовый лизинг и т.д.;
- 4) государственные бюджетные ассигнования;
- 5) иностранные инвестиции.

Методы финансирования инвестиционных программ:

самофинансирование;

$$K_{\text{сф}} = \text{СС/И}, \quad (8)$$

где СС – собственные средства, И – общая сумма инвестиций

Рекомендуемое значение – не менее 0,51 (51 %);

- 2) акционирование – эмиссия собственных акций;
- 3) кредитное финансирование;
- 4) финансовый лизинг;
- 5) комбинированное финансирование;
- 6) проектное (спонсорское) финансирование крупных объектов, таких как освоение нефтегазовых месторождений, строительство электростанций, объектов городской инфраструктуры.

Оборотные фонды – полностью переносят свою стоимость на стоимость готовой продукции, изменяя первоначальную форму в процессе производственного цикла.

Оборотные средства рекомендуется поддерживать на минимальном, но достаточном уровне. Это необходимо для того, чтобы обеспечить снижение доли наименее ликвидных элементов оборотных активов и ускорения их оборачиваемости.

Чистый оборотный капитал (собственные оборотные средства) – выражает разницу между оборотными активами и краткосрочными обязательствами. Минимальное его значение – 10 % к общему объему оборотных активов.

Чем выше данный показатель, тем устойчивее финансовое состояние предприятия, тем больше у него возможностей к проведению независимой финансовой политики.

Различают состав и структуру оборотных активов. (рисунок 9)

Состав – это совокупность составляющих его элементов.



Рисунок 9 – Структура оборотных средств

- | | |
|------------------------------|---------------------------------|
| • материальные | - готовая продукция, товары для |
| • производственные запасы | перепродажи и товары |
| отгруженные | |
| • незавершенное производство | - расчеты с дебиторами |
| • расходы будущих | - краткосрочные |
| финансовые | вложения |
| • периодов | |
| • денежные средства. | |

Структура – характеризует удельный вес каждой статьи в их общем объеме. Она складывается под влиянием ряда отраслевых и иных факторов:

1) производственные:

- состав и структура затрат на производства
- тип производства
- характер выпускаемой продукции
- длительность технологического процесса и т.д.;

2) особенности закупок материальных ресурсов:

- периодичность
- регулярность
- комплексность
- вид транспорта
- удельный вес комплектующих изделий в объеме потребления и т.д.;

3) формы расчетов с потребителями товаров и услуг;

4) спрос на продукцию данного предприятия, который влияет на величину готовой продукции и дебиторскую задолженность.

Источники покрытия оборотных активов:

1) собственные источники

- собственные средства в обороте (чистый оборотный капитал = краткосрочные активы – краткосрочные обязательства). Чистый оборотный капитал должен покрывать не менее 10 % оборотных запасов;
- нераспределенная прибыль;

2) заемные – виды краткосрочных ссуд банка;

3) привлеченные.

- краткосрочные займы (кроме ссуд банка);
- кредиторская задолженность, т.е. средства которые временно находятся в обороте, но по ним не установлен срок использования;
- задолженность участникам (учредителям) по выплате доходов;
- прочие краткосрочные обязательства.

Контрольные вопросы:

1) какое место занимают финансы предприятий в общей финансовой системе страны?

2) какие факторы оказывают влияние на организацию финансов предприятий?

3) раскройте специфические черты, присущие финансам материального производства;

4) из чего складывается финансовый механизм приватизации?

5) перечислите все организационно-правовые формы хозяйствования.

Покажите их влияние на организацию финансов предприятий;

6) что такое финансовые ресурсы предприятия? Каковы источники их формирования и основные направления использования? Как изменились они с переходом к рынку?

7) какая разница между основными фондами и основными средствами?

8) как рассчитывается величина ежегодного амортизационного фонда?

9) как можно классифицировать оборотные средства?

10) каковы основные принципы распределения прибыли?

2.4 Бюджет и бюджетная система

Рекомендации для студентов:

При рассмотрении данной темы следует обратить внимание на социально-экономическую сущность бюджета; на бюджетную систему Российской Федерации и принципы ее построения; на модели построения бюджетной системы в федеративных и унитарных государствах; на доходы и расходы бюджета, их структуру и порядок формирования; на сбалансированность бюджета и способах ее обеспечения.

Вопросы:

- 1) социально-экономическая сущность и роль бюджета государства;
- 2) состав и структура расходов федерального бюджета;
- 3) состав и структура доходов федерального бюджета;
- 4) бюджетный дефицит и методы его финансирования;
- 5) бюджетное устройство и бюджетная система.

2.4.1 Социально-экономическая сущность и роль бюджета государства

Бюджет – это центральное звено системы финансов, выражающее все её основные качественные признаки. Поскольку государственные финансы – это система императивных (требовательных) денежных отношений, в процессе которых образуются и используются государственные централизованные денежные фонды, то и бюджет представляет собой систему денежных отношений, но более узкую, а именно: бюджет – это система императивных денежных отношений, в процессе которых образуется и используется бюджетный фонд.

Бюджетный фонд – это централизованный денежный фонд, предназначенный для финансирования широкого круга общественных потребностей (благ) – отраслей хозяйства, социальных нужд, управления, обороны и т.д.

Бюджетный план - это документ, в котором бюджет как система денежных отношений выражен количественно (суммарно).

Иными словами, составляется, рассматривается, утверждается и исполняется бюджетный план – основной финансовый документ страны. В процессе исполнения “бюджетного плана” образуется и используется “бюджетный фонд” основной государственной централизованный денежный фонд. Соблюдение единого методологического подхода к терминологии можно проиллюстрировать следующим образом:

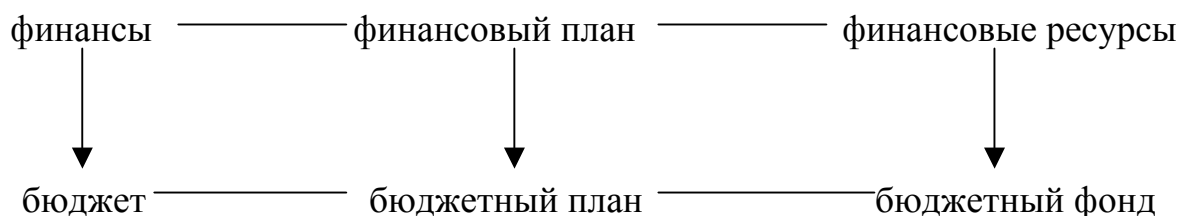

Здесь трём понятиям соответствуют три термина.

Сущность любой экономической категории, в т.ч. и бюджета, проявляется в её функциях. Функции бюджета:

1 образование бюджетного фонда (бюджетные доходы), т.е. налоги, займы, доходы от государственной собственности, доходы от эмиссии бумажных денег;

2 использование бюджетного фонда (бюджетные расходы), т.е. конкретные целевые бюджетные расходы;

3 контрольная, т.е. обуславливает возможность эффективного воздействия государства на все экономические процессы.

Бюджет играет важную экономическую, социальную и политическую роль в воспроизводственном процессе. Используя средства бюджетного фонда на финансирование наиболее прогрессивных, приоритетных отраслей народного хозяйства, государство влияет на перераспределение национального дохода между отраслями. Через бюджет доходы более рентабельных отраслей перераспределяются в отрасли с низкой рентабельностью (например, из промышленности в сельское хозяйство). Финансируя за счет бюджетного фонда содержание учреждений и организаций социальной сферы, государство обеспечивает воспроизводство рабочей силы (просвещение, культура, здравоохранение, оборона и пр.). Через бюджет перераспределяются доходы между федеральным уровнем и административными территориями (субъектами РФ).

2.4.2 Состав и структура расходов федерального бюджета

В соответствии со ст. 6 Бюджетного кодекса РФ, расходы бюджета – это денежные средства, направляемые на финансовое обеспечение задач и функций государства и местного самоуправления.

Расходы бюджетов в зависимости от их экономического содержания делятся на текущие расходы и капитальные расходы.

Капитальные расходы бюджетов - часть расходов бюджетов, обеспечивающая инновационную и инвестиционную деятельность, включающая статьи расходов, предназначенные для инвестиций в действующие или вновь создаваемые юридические лица в соответствии с утвержденной инвестиционной программой, средства, предоставляемые в качестве бюджетных кредитов на инвестиционные цели юридическим лицам, расходы на проведение капитального (восстановительного) ремонта и иные расходы, связанные с расширенным воспроизводством, расходы, при осуществлении которых создается или увеличивается имущество, находящееся

в собственности соответственно Российской Федерации, субъектов Российской Федерации, муниципальных образований, другие расходы бюджета, включенные в капитальные расходы бюджета в соответствии с экономической классификацией расходов бюджетов Российской Федерации.

В составе капитальных расходов бюджетов может быть сформирован бюджет развития. Порядок и условия формирования бюджета развития определяются федеральным законом.

Текущие расходы бюджетов - часть расходов бюджетов, обеспечивающая текущее функционирование органов государственной власти, органов местного самоуправления, бюджетных учреждений, оказание государственной поддержки другим бюджетам и отдельным отраслям экономики в форме дотаций, субсидий и субвенций на текущее функционирование, а также другие расходы бюджетов, не включенные в капитальные расходы в соответствии с бюджетной классификацией Российской Федерации.

В соответствии со ст. 84 БК РФ, исключительно из федерального бюджета финансируются следующие функциональные виды расходов:

- обеспечение деятельности Президента Российской Федерации, Федерального Собрания Российской Федерации, Счетной палаты Российской Федерации, Центральной избирательной комиссии Российской Федерации, федеральных органов исполнительной власти и их территориальных органов, другие расходы на общегосударственное управление по перечню, определяемому при утверждении федерального закона о федеральном бюджете на очередной финансовый год;
- функционирование федеральной судебной системы;
- осуществление международной деятельности в общедоинтересных интересах (финансовое обеспечение реализации межгосударственных соглашений и соглашений с международными финансовыми организациями, международного культурного, научного и информационного сотрудничества федеральных органов исполнительной власти, взносы Российской Федерации в международные организации, другие расходы в области международного сотрудничества, определяемые при утверждении федерального закона о федеральном бюджете на очередной финансовый год);
- национальная оборона и обеспечение безопасности государства, осуществление конверсии оборонных отраслей промышленности;
- фундаментальные исследования и содействие научно-техническому прогрессу;
- государственная поддержка железнодорожного, воздушного и морского транспорта;
- государственная поддержка атомной энергетики;

- ликвидация последствий чрезвычайных ситуаций и стихийных бедствий федерального масштаба;
- исследование и использование космического пространства;
- содержание учреждений, находящихся в федеральной собственности или в ведении органов государственной власти Российской Федерации;
- формирование федеральной собственности;
- обслуживание и погашение государственного долга Российской Федерации;
- компенсация государственным внебюджетным фондам расходов на выплату государственных пенсий и пособий, других социальных выплат, подлежащих финансированию в соответствии с законодательством Российской Федерации за счет средств федерального бюджета;
- пополнение государственных запасов драгоценных металлов и драгоценных камней, государственного материального резерва;
- проведение выборов и референдумов Российской Федерации;
- федеральная инвестиционная программа;
- обеспечение реализации решений федеральных органов государственной власти, приведших к увеличению бюджетных расходов или уменьшению бюджетных доходов бюджетов других уровней;
- обеспечение осуществления отдельных государственных полномочий, передаваемых на другие уровни власти;
- финансовая поддержка субъектов Российской Федерации;
- официальный статистический учет;
- прочие расходы.

В соответствии со ст. 85 БК РФ, совместно за счет средств федерального бюджета, средств бюджетов субъектов Российской Федерации и средств местных бюджетов финансируются следующие функциональные виды расходов:

- государственная поддержка отраслей промышленности (за исключением атомной энергетики), строительства и строительной индустрии, газификации и водоснабжения, сельского хозяйства, автомобильного и речного транспорта, связи и дорожного хозяйства, метрополитенов;
- обеспечение правоохранительной деятельности;
- обеспечение противопожарной безопасности;
- научно-исследовательские, опытно-конструкторские и проектно-изыскательские работы, обеспечивающие научно-технический прогресс;
- обеспечение социальной защиты населения;

- обеспечение охраны окружающей природной среды, охраны и воспроизводства природных ресурсов, обеспечение гидрометеорологической деятельности;
- обеспечение предупреждения и ликвидации последствий чрезвычайных ситуаций и стихийных бедствий межрегионального масштаба;
- развитие рыночной инфраструктуры;
- обеспечение развития федеративных и национальных отношений;
- обеспечение деятельности избирательных комиссий субъектов Российской Федерации в соответствии с законодательством Российской Федерации;
- обеспечение деятельности средств массовой информации;
- прочие расходы, находящиеся в совместном ведении Российской Федерации, субъектов Российской Федерации и муниципальных образований.

За последние годы, в структуре расходов федерального бюджета РФ наибольший удельный вес приходится на такие статьи расходов, как:

- 1) обслуживание государственного долга;
- 2) национальная оборона;
- 3) правоохранительная деятельность и обеспечение безопасности государства;
- 4) финансовая помощь бюджетам других уровней;
- 5) международная деятельность.

2.4.3 Состав и структура доходов федерального бюджета

В соответствии со ст. 6 Бюджетного кодекса РФ, доходы бюджета – это денежные средства, поступающие в безвозмездном и безвозвратном порядке в соответствии с законодательством Российской Федерации в распоряжение органов государственной власти Российской Федерации, органов государственной власти субъектов Российской Федерации и органов местного самоуправления.

В соответствии со ст.49 БК РФ установлены следующие виды доходов федерального бюджета:

1) в доходы федерального бюджета зачисляются собственные налоговые доходы федерального бюджета, за исключением налоговых доходов, передаваемых в виде регулирующих доходов бюджетам других уровней бюджетной системы Российской Федерации;

2) в доходы федерального бюджета полностью поступают собственные неналоговые доходы:

- доходов от использования имущества, находящегося в государственной собственности, доходы от платных услуг, оказываемых бюджетными учреждениями, находящимися в ведении соответственно федеральных органов исполнительной власти, - в полном объеме;

- части прибыли унитарных предприятий, созданных Российской Федерацией, остающейся после уплаты налогов и иных обязательных платежей, - в размерах, устанавливаемых Правительством Российской Федерации;
- прибыль Банка России - по нормативам, установленным федеральными законами;
- доходы от внешнеэкономической деятельности;
- средства, полученные в результате применения мер гражданско-правовой, административной и уголовной ответственности, в том числе штрафы, конфискации, компенсации, а также средства, полученные в возмещение вреда, причиненного Российской Федерации и иные суммы принудительного изъятия;
- иные неналоговые доходы.

3) в процессе исполнения федерального бюджета в его доходы могут поступать средства по взаимным расчетам из бюджетов субъектов Российской Федерации, другие безвозмездные перечисления.

Под взаимными расчетами понимаются операции по передаче средств между бюджетами разных уровней бюджетной системы Российской Федерации, связанные с изменениями в налоговом и бюджетном законодательстве Российской Федерации, передачей полномочий по финансированию расходов или передачей доходов, происшедшими после утверждения закона (решения) о бюджете и не учтенными законом (решением) о бюджете.

В структуре доходов федерального бюджета РФ наибольший удельный вес приходится на налоговые статьи доходов (около 94 % от общей суммы доходов) такие, как: НДС, таможенные пошлины, акцизы, налог на прибыль предприятий, подоходный налог с физических лиц, платежи за пользование природными ресурсами и пр.

На долю неналоговых доходов приходится около 6 % всех доходов федерального бюджета, среди которых выделяются: доходы от имущества, находящегося в государственной собственности, доходы от внешнеэкономической деятельности и пр.

2.4.4 Бюджетный дефицит и методы его финансирования

В соответствии со ст. 6 Бюджетного кодекса РФ, дефицит бюджета – это превышение расходов бюджета над его доходами.

Причины, которые приводят к бюджетному дефициту:

- 1) чрезвычайные обстоятельства, связанные с войнами, стихийными бедствиями;
- 2) кризис экономики, который выражается в спаде производства и высокой инфляции;
- 3) осуществление крупных государственных вложений в экономику.

В случае принятия бюджета на очередной финансовый год с дефицитом соответствующим законом (решением) о бюджете утверждаются источники финансирования дефицита бюджета.

В случае принятия бюджета на очередной финансовый год без дефицита соответствующим законом (решением) о бюджете может быть предусмотрено привлечение средств из источников финансирования дефицита бюджета для финансирования расходов бюджета в пределах расходов на погашение долга.

Размер дефицита федерального бюджета, утвержденный федеральным законом о федеральном бюджете, не может превышать суммарный объем бюджетных инвестиций и расходов на обслуживание государственного долга Российской Федерации в соответствующем финансовом году.

Размер дефицита бюджета субъекта Российской Федерации, утвержденный законом субъекта Российской Федерации о бюджете на соответствующий год, не может превышать 15 процентов объема доходов бюджета субъекта Российской Федерации без учета финансовой помощи из федерального бюджета.

В случае утверждения законом субъекта Российской Федерации о бюджете на соответствующий год размера поступлений от продажи имущества предельный размер дефицита бюджета субъекта Российской Федерации может превышать ограничение, установленное частью первой настоящего пункта, но не более чем на величину поступлений от продажи имущества.

Размер дефицита местного бюджета, утвержденный нормативным актом представительного органа местного самоуправления о бюджете на соответствующий год, не может превышать 10 процентов объема доходов местного бюджета без учета финансовой помощи из федерального бюджета и бюджета субъекта Российской Федерации.

В случае утверждения нормативным актом представительного органа местного самоуправления о бюджете на соответствующий год размера поступлений от продажи имущества предельный размер дефицита местного бюджета может превышать ограничение, установленное частью первой настоящего пункта, но не более чем на величину поступлений от продажи имущества.

В соответствии со ст.94 БК РФ установлены следующие источники финансирования дефицита федерального бюджета РФ:

1) внутренние источники в следующих формах:

- кредиты, полученные Российской Федерацией от кредитных организаций в валюте Российской Федерации;
- государственные займы, осуществляемые путем выпуска ценных бумаг от имени Российской Федерации;
- бюджетные ссуды и бюджетные кредиты, полученные от бюджетов других уровней бюджетной системы Российской Федерации;
- поступления от продажи имущества, находящегося в государственной собственности;

- сумма превышения доходов над расходами по государственным запасам и резервам;
- изменение остатков средств на счетах по учету средств федерального бюджета;

2) внешние источники в следующих формах:

- государственные займы, осуществляемые в иностранной валюте путем выпуска ценных бумаг от имени Российской Федерации;
- кредиты правительств иностранных государств, банков и фирм, международных финансовых организаций, предоставленные в иностранной валюте, привлеченные Российской Федерацией.

В соответствии со ст.95 БК РФ источниками финансирования дефицита бюджета субъекта Российской Федерации могут быть внутренние источники в следующих формах:

- государственные займы, осуществляемые путем выпуска ценных бумаг от имени субъекта Российской Федерации;
- бюджетные ссуды и бюджетные кредиты, полученные от бюджетов других уровней бюджетной системы Российской Федерации;
- кредиты, полученные от кредитных организаций;
- поступления от продажи имущества, находящегося в государственной собственности субъекта Российской Федерации;
- изменение остатков средств на счетах по учету средств бюджета субъекта Российской Федерации.

В соответствии со ст.95 БК РФ источниками финансирования дефицита местного бюджета могут быть внутренние источники в следующих формах:

- муниципальные займы, осуществляемые путем выпуска муниципальных ценных бумаг от имени муниципального образования;
- кредиты, полученные от кредитных организаций;
- бюджетные ссуды и бюджетные кредиты, полученные от бюджетов других уровней бюджетной системы Российской Федерации;
- поступления от продажи имущества, находящегося в муниципальной собственности;
- изменение остатков средств на счетах по учету средств местного бюджета.

Источники финансирования дефицита бюджета утверждаются органами законодательной (представительной) власти в законе (решении) о бюджете на очередной финансовый год по основным видам привлеченных средств.

Кредиты Банка России, а также приобретение Банком России долговых обязательств Российской Федерации, субъектов Российской Федерации, муниципальных образований при их первичном размещении не могут быть источниками финансирования дефицита бюджета.

2.4.5 Бюджетное устройство и бюджетная система

До 1991 года бюджетная система страны была чрезвычайно централизованной. Все бюджеты на территории Советского Союза находили отражение в государственном бюджете СССР, который включал:

- союзный бюджет;
- государственные бюджеты союзных республик;
- бюджет государственного социального страхования.

Таким образом, бюджетная система СССР насчитывала свыше 53 000 бюджетов.

Экономические реформы предопределили пересмотр концепции бюджетного устройства России в направлении его децентрализации. Это обеспечивалось принятием ряда законодательных актов, предусматривающих расширение демократических принципов в построении бюджетной системы и усиление территориальных подходов в управлении.

Важным этапом в реорганизации бюджетной системы страны стал Закон РСФСР от 10 октября 1991 № 1734-1 “Об основах бюджетного устройства и бюджетного процесса в РСФСР”. В соответствии с этим законом бюджетная система представляет собой основанную на экономических отношениях и юридических нормах совокупность республиканского бюджета РФ, республиканских бюджетов республик в составе РФ, бюджетов национально – государственных и административно – территориальных образований РФ. В бюджетную систему РФ как самостоятельные части включаются:

- республиканский бюджет РФ;
- республиканские бюджеты республик в составе РФ;
- краевые, областные бюджеты краев и областей;
- городские бюджеты гг. Москвы и Санкт-Петербурга;
- областной бюджет автономной области;
- окружные бюджеты автономных округов;
- районные бюджеты районов;
- городские бюджеты городов;
- районные бюджеты районов в городах;
- бюджеты поселков и сельских населенных пунктов.

Новый этап бюджетной реформы связан с Бюджетным кодексом РФ, принятым в 1998 г. и вступившим в силу с 1 января 2000 г. В соответствии со ст. 6 Бюджетного кодекса РФ, бюджетная система Российской Федерации – это основанная на экономических отношениях и государственном устройстве Российской Федерации, регулируемая нормами права совокупность федерального бюджета, бюджетов субъектов Российской Федерации, местных бюджетов и бюджетов государственных внебюджетных фондов.

Таким образом, бюджетная система Российской Федерации состоит из бюджетов трех уровней:

первый уровень - федеральный бюджет и бюджеты государственных внебюджетных фондов;

второй уровень - бюджеты субъектов Российской Федерации и бюджеты территориальных государственных внебюджетных фондов;

третий уровень - местные бюджеты (бюджеты муниципальных образований).

Таким образом, Бюджетный кодекс РФ расширяет бюджетную систему, причисляя к ней кроме трех звеньев бюджета еще и бюджеты государственных внебюджетных фондов.

Государственный внебюджетный фонд – это фонд денежных средств, образуемый вне федерального бюджета и бюджетов субъектов Российской Федерации и предназначенный для реализации конституционных прав граждан на пенсионное обеспечение, социальное страхование, социальное обеспечение в случае безработицы, охрану здоровья и медицинскую помощь.

Бюджетное устройство – это организация бюджетной системы и принципы ее построения.

Бюджетная система Российской Федерации основана на следующих принципах:

1) принцип единства бюджетной системы Российской Федерации, который означает единство правовой базы, денежной системы, форм бюджетной документации, принципов бюджетного процесса в РФ, санкций за нарушения бюджетного законодательства РФ, а также единый порядок финансирования расходов бюджетов всех уровней бюджетной системы РФ, ведения бухгалтерского учета средств федерального бюджета, бюджетов субъектов РФ и местных бюджетов;

2) принцип разграничения доходов и расходов между уровнями бюджетной системы Российской Федерации, который означает закрепление соответствующих видов доходов (полностью или частично) и полномочий по осуществлению расходов за соответствующими уровнями бюджетной системы;

3) принцип самостоятельности бюджетов, который означает: право самостоятельно осуществлять бюджетный процесс, наличие собственных источников доходов, право самостоятельно определять направления расходования средств и источники финансирования дефицитов и др.;

4) принцип полноты отражения доходов и расходов бюджетов, бюджетов государственных внебюджетных фондов, который означает, что все доходы и расходы бюджетов подлежат отражению в обязательном порядке и в полном объеме;

5) принцип сбалансированности бюджета означает, что объем предусмотренных бюджетом расходов должен соответствовать суммарному объему доходов бюджета и поступлений из источников финансирования его дефицита;

6) принцип эффективности и экономности использования бюджетных средств означает, что при составлении и исполнении бюджетов уполномоченные органы и получатели бюджетных средств должны исходить из необходимости достижения заданных результатов с использованием

наименьшего объема средств или достижения наилучшего результата с использованием определенного бюджетом объема средств;

7) принцип общего (совокупного) покрытия расходов бюджетов означает, что все расходы бюджета должны покрываться общей суммой доходов бюджета и поступлений из источников финансирования его дефицита;

8) принцип гласности означает обязательное опубликование в открытой печати утвержденных бюджетов и отчетов об их исполнении, полноту представления информации о ходе исполнения бюджетов, а также обязательную открытость для общества и средств массовой информации процедур рассмотрения и принятия решений по проектам бюджетов;

9) принцип достоверности бюджета означает надежность показателей прогноза социально-экономического развития соответствующей территории и реалистичность расчета доходов и расходов бюджета;

10) принцип адресности и целевого характера бюджетных средств означает, что бюджетные средства выделяются в распоряжение конкретных получателей бюджетных средств с обозначением направления их на финансирование конкретных целей.

Контрольные вопросы:

1) в чем специфика государственного бюджета как экономической категории?

2) какие функции выполняет государственный бюджет? В чем заключается их специфика по сравнению с функциями финансов?

3) сохранится ли важная экономическая роль государственного бюджета в условиях перехода к рынку?

4) в чем сущность налогов? Какие функции выполняет эта экономическая категория?

5) что такое расходы бюджета? Каковы формы проявления этой категории?

6) как можно классифицировать расходы государственного бюджета? Для чего нужна экономическая классификация бюджетных расходов?

7) какова роль бюджетных расходов на социально-культурные мероприятия?

8) что такое бюджетный дефицит? Каковы социально-экономические последствия дефицита бюджета?

9) следует ли всегда стремиться к ликвидации бюджетного дефицита?

10) на каких основных принципах базируется построение бюджетной системы России как суверенного государства в современных условиях?

2.5 Территориальные финансы

Рекомендации студентам.

При изучении данной темы следует обратить внимание на сущность территориальных финансов как экономической категории, их роли в социальной и экономической политике государства; на состав территориальных

финансовых ресурсов; на функции территориальных бюджетов и их функции; на собственные и регулирующие источники доходов территориальных бюджетов; на роль финансовых ресурсов предприятий в развитии регионов.

Вопросы:

- 1) сущность и роль территориальных финансов в экономическом и социальном развитии административно-территориальных образований;
- 2) состав территориальных финансовых ресурсов;
- 3) территориальные бюджеты – главная финансовая база территориальных органов власти;
- 4) финансовые ресурсы предприятий, направляемые на развитие территорий;
- 5) муниципальные внебюджетные фонды

2.5.1 Сущность и роль территориальных финансов в экономическом и социальном развитии административно-территориальных образований.

Территориальные финансы – это система экономических отношений, посредством которой распределяется и перераспределяется национальный доход на экономическое и социальное развитие территорий.

Территориальные финансы обеспечивают финансирование широкого круга мероприятий, связанных с социально-культурным и коммунально-бытовым обслуживанием населения.

Сегодня территориальные финансы являются одной из важнейших составных частей финансовой системы государства и охватывают региональные финансы (финансы субъектов РФ) и муниципальные (местные) финансы.

Через территориальные финансы государство активно проводит социальную политику. На основе предоставления территориальным органам власти средств для их бюджетов осуществляется финансирование муниципального народного образования, здравоохранения, коммунального обслуживания населения, строительства и содержания дорог. При этом круг финансируемых мероприятий расширяется. За счет средств территориальных бюджетов стали финансироваться не только общеобразовательные школы, но и высшие и средние специальные учебные заведения, крупные объекты здравоохранения, мероприятия по внутренней безопасности, правопорядку, охране окружающей среды.

С помощью территориальных финансов государство осуществляет выравнивание уровней экономического и социального развития территорий, которые в результате исторических, географических, военных и других условий отстали в своем экономическом и социальном развитии от других регионов страны. Для преодоления такой отсталости разрабатываются региональные программы. Средства на их осуществление формируются за счет источников доходов бюджетов соответствующих административно-территориальных единиц, а также налогов вышестоящих бюджетов. При этом территориальным бюджетам выделяются отчисления от федеральных налогов, а также субвенции,

т.е. финансовые ресурсы, предоставляемые из вышестоящих бюджетов на определенные цели (развитие здравоохранения, дорожное строительство, коммунальные объекты др.).

2.5.2 Состав территориальных финансовых ресурсов

Территориальные финансы можно охарактеризовать и как совокупность денежных средств, используемых на экономическое и социальное развитие территорий. Главное направление использования территориальных финансов – финансовое обеспечение социальной и частично производственной инфраструктуры. Основным источником ее финансирования стали бюджетные ассигнования и средства субъектов хозяйствования (предприятия, организации).

Главная составная часть территориальных финансов – региональные бюджеты. Они предназначены для финансового обеспечения задач, возложенных на государственные органы управления субъекта РФ.

В современных условиях все в большей степени региональные органы власти призваны обеспечить комплексное развитие регионов, пропорциональное развитие производственной и непроизводственной сферы на подведомственных территориях. Значительно возрастает их координационная функция в экономическом и социальном развитии территорий.

Через региональные бюджеты государство активно проводит экономическую политику. На основе предоставления региональным органам власти средств для увеличения их бюджетов осуществляется финансирование промышленности, сельского хозяйства и содержания дорог, охраны окружающей среды. При этом круг финансируемых мероприятий расширяется.

Другая важная часть территориальных финансов – средства субъектов хозяйствования:

- финансовые ресурсы предприятий, находящихся в муниципальной собственности (как правило, его коммунальные предприятия);
- финансовые ресурсы предприятий, фирм, организаций, используемые ими на финансирование социально-культурных и жилищно-коммунальных объектов. Для социальной поддержки своих работников субъекты хозяйствования строят и приобретают жилые дома, квартиры, детские дошкольные учреждения, медицинские учреждения и объекты для отдыха. В нашей стране, особенно в новых городах, возникших на базе строящихся предприятий, нередко почти вся социальная инфраструктура находится в ведомственном подчинении. Поэтому в общем объеме территориальных финансов часто преобладают средства предприятий, направляемые на социальное развитие.

Еще одной важной частью территориальных финансов являются территориальные внебюджетные фонды. Источниками их формирования служат добровольные взносы предприятий и населения, специальные сборы и др. внебюджетные фонды чаще всего имеют целевое назначение.

2.5.3 Территориальные бюджеты – главная финансовая база территориальных органов власти

Финансовой базой территориальных органов власти являются их бюджеты. Бюджетные и имущественные права, предоставленные этим органам дают им возможность составлять, рассматривать, утверждать и исполнять свои бюджеты, распоряжаться переданными в их ведение предприятиями и получать от них доходы.

Территориальные бюджеты выполняют следующие функции:

- формирование денежных фондов, являющихся финансовым обеспечением деятельности территориальных органов власти;
- распределение и использование этих фондов между отраслями народного хозяйства;
- контроль за финансово-хозяйственной деятельностью предприятий, организаций, учреждений, подведомственных этим органам власти.

Важное значение имеют территориальные бюджеты в осуществлении общегосударственных экономических и социальных задач, в первую очередь в распределении государственных средств на содержание и развитие социальной инфраструктуры общества.

В основе распределения общегосударственных денежных ресурсов между звеньями бюджетной системы заложены принципы самостоятельности территориальных бюджетов, их государственной финансовой поддержки, территориального формирования источников их доходов. Исходя из этих принципов, доходы территориальных бюджетов формируются за счет собственных и регулирующих источников доходов.

Собственные, или закрепленные доходы представляют собой средства, принадлежащие субъекту бюджетного права, т.е. полностью или твердо в фиксированной доле на постоянной основе поступают в соответствующий бюджет, минуя вышестоящие бюджеты.

Основу собственных доходов составляют местные налоги и сборы, отчисления от федеральных и региональных бюджетов в территориальные бюджеты в твердой доле на постоянной основе.

Через регулирующие доходы государство предоставляет территориальным органам власти сверх имеющихся в их распоряжении собственных доходов финансовые ресурсы, необходимые для выполнения возложенных на них функций. Таким образом, государство регулирует все бюджеты, балансирует их доходы и расходы.

К регулирующим доходам относится вся совокупность денежных средств, передаваемых из вышестоящих бюджетов в нижестоящие с целью регулирования (сбалансирования) их расходов и доходов. Это все финансовые ресурсы, используемые для этих целей, т.е. процентные отчисления от федеральных и региональных налогов, дотации, субвенции, средства, полученные из вышестоящих бюджетов по взаимным расчетам, средства, полученные из федерального и региональных фондов финансовой поддержки территорий. Таким образом, это средства, переданные вышестоящим органом

власти нижестоящему на основании юридического акта (закона), постановления, решения, распоряжения. Передача средств производится либо заблаговременно, т.е. до начала планируемого года на основании плана регулирования и законодательного акта о бюджете на планируемый год, либо в процессе исполнения бюджета по указанию вышестоящих распорядительных и исполнительных органов. Общая схема регулирующих доходов территориальных бюджетов представлена на рисунке 10.



Рисунок 10– Общая схема регулирующих доходов территориальных бюджетов.

Собственные доходы территориальных бюджетов включают следующие налоги и сборы:

- налоги на имущество;
- доходы от приватизации (собственности, принадлежащей субъектам РФ и муниципальным образованиям);

- земельный налог;
- средства обязательного медицинского страхования, средства внебюджетных и отраслевых фондов;
- платежи за пользование недрами и природными ресурсами;
- прочие налоги, сборы и другие поступления, содержащие местные налоги и сборы.

Территориальные органы власти заинтересованы в собственных источниках доходов. они позволяют шире проявлять инициативу, добиваться увеличения платежей в бюджет.

Постоянно увеличивающиеся расходы территориальных бюджетов при недостаточном росте объема собственных доходов вызвали необходимость надления этих бюджетов дополнительными средствами, это осуществлялось главным образом за счет регулирующих источников, т.е. средств, поступивших из источников вышестоящих бюджетов.

В число главных регулирующих доходов территориальных бюджетов входят отчисления от:

- налога на добавленную стоимость;
- акцизов;
- налога на прибыль (доход) предприятий;
- налога на доходы физических лиц.

Нормативы отчислений регулирующих доходов утверждаются вышестоящими территориальными органами в зависимости от общей суммы расходов территориального бюджета и объема их собственных доходов.

Существующая система регулирования территориальных бюджетов имеет ряд преимуществ. Она позволяет обеспечить необходимыми средствами территориальные бюджеты независимо от производительности местных источников, создает предпосылки к выравниванию уровней развития отдельных территориальных единиц.

В то же время используемый метод регулирования территориальных бюджетов имеет недостатки. Основной – наличие элементов субъективности при формировании регулирующих доходов территориальных бюджетов. Это выражается в не всегда объективном установлении величины нормативов отчислений от регулирующих налогов и выборе их состава.

Так как темпы роста расходов территориальных бюджетов превышают темпы роста их доходов (несмотря на отчисления от регулирующих налогов), иногда возникает необходимость в дотациях из вышестоящего бюджета.

Нужно отметить, что дотация и субвенция как методы надления финансовыми ресурсами территориальных бюджетов несовершенны. Эти источники лишены стимулирующих средств, они создают у территориальных органов власти иждивенческое настроение. Такая практика передачи средств не способствует развитию их хозяйственной инициативы, уменьшает возможности перевыполнения доходной части их бюджетов, ослабевает финансовый контроль.

Тем не менее, отмечая все негативные стороны дотации и субвенции, полностью исключить их как методы надления территориальных бюджетов необходимыми средствами нельзя. Дотация может иметь место в тех населенных пунктах, где в силу исторических условий и проводимой политики в области охраны окружающей среды, исторических памятников и других причин экономический потенциал не может быть расширен в таких размерах, чтобы обеспечить территориальное формирование доходов. Местные же источники не в состоянии покрыть необходимые расходы. Примером могут служить города и поселки-курорты, города – исторические и архитектурные заповедники и др. Субвенции же следует выдавать целевым назначением на определенные мероприятия, на осуществление которых на местах не хватает средств.

Развитие экономического потенциала страны, увеличение населения, расширение процесса урбанизации, социально-бытовой инфраструктуры являются основными факторами увеличения числа и объема территориальных бюджетов.

Наиболее ярко последствия экономических и социальных процессов отражается на расходной части территориальных бюджетов. Главными сторонами деятельности территориальных органов власти являются разработка и осуществление планов экономического и социального развития на подведомственной им территории. Увеличение числа поселений, особенно в новых районах освоения, осуществление мероприятий по развитию жилищно-коммунального хозяйства и улучшению благоустройства населенных мест влекут расширение расходов территориальных бюджетов.

В настоящее время одним из главных направлений использования финансовых ресурсов должно быть финансирование развития местной производственной базы как основы для получения в будущем собственных доходов.

Территориальным органам подведомственна подавляющая часть социально-культурных учреждений и, в первую очередь, учреждения народного образования и здравоохранения. Поэтому спецификой расходов территориальных бюджетов является значительное преобладание в них расходов на социально-культурные мероприятия.

Растут расходы территориальных бюджетов на финансирование народного хозяйства. Эти расходы имеют тенденцию к увеличению в связи с ростом и усложнением местного хозяйства, расширением жилищно-коммунального строительства, повышением стоимости основных фондов коммунального хозяйства и уровня его технического оснащения. Рост территории населенных пунктов ведет к удлинению коммуникаций, увеличению эксплуатационных расходов и т.д.

Развитие производительных сил, рост производства новых видов химической и биологической продукции, химизация сельского хозяйства, увеличение числа городов и городского населения усиливают нагрузку на природу, приводят к резким нарушениям природной среды. Это отрицательно сказывается на условия жизни населения и требует, в свою очередь, увеличения

затрат общества на поддержание необходимого состояния окружающей среды. Поэтому одной из постоянно возрастающих статей расходов территориальных бюджетов являются ассигнования на охрану окружающей среды.

2.5.4 Финансовые ресурсы предприятий, направляемые на развитие территорий

Важнейшей составной частью финансового обеспечения населенных мест, развития и содержания в них производственной и социальной инфраструктуры являются средства предприятий и хозяйственных организаций.

Главным источником формирования средств предприятий, предназначенных для социально-бытовой инфраструктуры, является их прибыль. Из прибыли, которая остается в распоряжении предприятий, формируются целевые фонды.

Значительный объем финансовых ресурсов предприятий направляется на содержание подведомственных им объектов жилищно-коммунального и культурно-бытового назначения. В ведомственном подчинении находятся жилищный фонд, коммунальные предприятия, детские дошкольные учреждения, дома отдыха, санатории и т.д.

Развитие в городских поселениях промышленности сопровождается, как правило, ростом числа их жителей. И то, и другое ведет к увеличению нагрузки на городские коммуникации, что требует их реконструкции и увеличения эксплуатационных расходов. Однако территориальные органы власти не всегда располагают необходимыми для этого ресурсами. Все это вынуждает их обращаться за помощью к предприятиям, находящимся на подведомственной им территории. Предприятия выделяют материальные, финансовые и трудовые ресурсы на общегородские мероприятия.

Промышленные предприятия берут на себя заботы по прокладке и поддержанию дорог и тротуаров вдоль своих объектов, освещению и озеленению прилегающих к ним территорий, ремонтируют транспортные и водопроводно-канализационные и другие коммуникации. Во многих городах для координации такой помощи созданы советы директоров предприятий, на которых решается вопрос о вкладе каждого предприятия в финансирование общегородских мероприятий.

В последние десятилетия в практику хозяйственной работы на местах широко внедряется метод долевого участия предприятий в создании объектов инфраструктуры. Все чаще средства предприятий стали объединяться со средствами территориальных бюджетов. Такая форма использования средств предприятий прогрессивна и перспективна. Она способствует кооперации ресурсов ведомств и местных органов власти, более рациональному их использованию, комплексности застройки городских массивов, более быстрому достижению экономического и социального эффекта от вкладываемых средств.

Вместе с тем надо отметить, что в условиях становления рыночных отношений и экономического кризиса многие предприятия в целях снижения себестоимости своей продукции и повышения конкурентоспособности пошли

по пути не только сокращения выделения средств на общерегиональные мероприятия, но и отказа от подведомственных объектов социально-культурного и коммунально-бытового назначения. А это усиливает нагрузку на местные бюджеты по содержанию и развитию социальной инфраструктуры.

Следует полагать, что после выхода страны из экономического кризиса, с укреплением финансового положения предприятий они, в целях социальной защищенности своих трудовых коллективов и улучшения условий проживания их в населенных пунктах, будут увеличивать выделение средств на социальную инфраструктуру и осуществление общерегиональных мероприятий. Все это приведет вновь к повышению значения средств предприятий в территориальных финансах /3/.

2.5.5 Муниципальные внебюджетные фонды

Один из возможных путей концентрации средств предприятий на финансирование общерегиональных мероприятий – образование муниципальных внебюджетных фондов экономического и социального развития.

Муниципальный внебюджетный фонд может формироваться за счет следующих источников:

- добровольные взносы юридических и физических лиц;
- доходов от аукционов;
- штрафов за загрязнение окружающей среды, нерациональное использование природных ресурсов и другие нарушения природоохранного законодательства, санитарных норм и правил, а также платежей, компенсирующих причиненный ущерб;
- штрафов за административные и другие правонарушения, налагаемые органами местного самоуправления и их должностными лицами на основе законодательства РФ.

Муниципальные внебюджетные фонды создаются на основании решений местных представительных органов власти. В соответствии с их решениями исполнительные органы власти открывают в банках специальные счета для хранения средств, поступающих в фонды. Для управления фондом может создаваться коллегиальный орган, состоящий из представителей местных органов власти и заинтересованных предприятий и организаций. Коллегиальный орган принимает решение об использовании средств фонда.

Мобилизованные в такие фонды средства могут быть направлены на расходы, связанные:

- со строительством на кооперативных началах объектов социально-бытового назначения;
- с увеличением текущих расходов бюджета (за исключением лимитированных расходов), а также финансированием плановых затрат в случае невыполнения планового размера доходов;
- с перерасходами установленных смет и нормативов.

Средства, полученные за счет взносов предприятий, должны, как правило, использоваться на создание и содержание объектов общерегионального назначения.

Создание муниципальных внебюджетных фондов в населенных пунктах содействует:

- концентрации средств предприятий и местных органов на развитие социально-бытовой инфраструктуры;
- усилению материальной заинтересованности местных органов в результатах своей хозяйственной деятельности;
- укреплению финансовых ресурсов местных органов власти, что придаст необходимую устойчивость их финансовой базе при выполнении возложенных на них функций и плановых задач;
- более эффективному использованию материальных и финансовых ресурсов нашего общества;
- усилению экономической связи местных органов с предприятиями, расположенными на подведомственной им территории;
- освобождению предприятий от выполнения несвойственных им функций по развитию местного хозяйства;
- расширению финансовых возможностей местных органов для ликвидации диспропорции между производственными и непроизводственными сферами и диспропорции внутри инфраструктуры;
- росту влияния местных органов власти на развитие отдельных отраслей инфраструктуры, повышению технического уровня подведомственных предприятий, организаций и учреждений, что создает необходимые условия для их динамичного развития;
- повышению уровня обслуживания и совершенствованию услуг, оказываемых населению.

Контрольные вопросы:

1) какие звенья бюджетной и финансовой систем входят в понятие территориальных финансов в РФ?

2) каково значение территориальных финансов в социальной и экономической политике государства?

3) назовите основные составные части территориальных финансов, за счет которых обеспечивается комплексное развитие регионов;

4) какие бюджеты включаются в понятие «территориальный бюджет»?

5) каковы доходы территориальных бюджетов России?

6) что составляет основу собственных и регулирующих доходов территориальных бюджетов?

7) охарактеризуйте основные расходы территориальных бюджетов;

8) расскажите о межбюджетных отношениях и путях их совершенствования в РФ;

9) за счет чего складываются доходы муниципальных внебюджетных фондов и каковы направления их использования?

10) каково содержание территориального сводного финансового баланса?

2.6 Внебюджетные специальные фонды

Рекомендации студентам:

При изучении данной темы следует обратить внимание на социально-экономическое значение государственных внебюджетных фондов, на их цели и задачи; на источники формирования и направления расходования средств социальных внебюджетных фондов; на основные направления структурной перестройки системы социальной защиты населения.

Вопросы:

- 1) социально-экономическая сущность и роль внебюджетных фондов;
- 2) виды внебюджетных фондов по целевому назначению;
- 3) государственные внебюджетные фонды в РФ;
- 4) единый социальный налог (взносы), зачисляемый в государственные внебюджетные фонды.

2.6.1 Социально-экономическая сущность и роль внебюджетных фондов

Государственные внебюджетные фонды являются составной частью финансовой системы Российской Федерации.

Часть денежных средств, необходимых государству для выполнения своих функций, сконцентрирована вне бюджетных средств государства в виде самостоятельных денежных фондов. Такие фонды носят статус внебюджетных, и многие из них имеют ярко выраженный социальный характер. Их создание позволяет аккумулировать значительные денежные ресурсы и направлять их на решение определенных социально-экономических задач.

Внебюджетные фонды — одна из форм перераспределения и использования национального дохода государства на определенные социальные и экономические цели.

Исторически внебюджетные фонды возникли раньше, чем появился сам бюджет. Их основное отличие от бюджетных средств состоит в строго определенных целях использования. На определенном этапе развития финансовой системы на базе объединения различных фондов создается государственный бюджет, что облегчает управление движением финансовых потоков и создает возможность возмещения нехватки средств в одних фондах за счет других. Этот процесс включения внебюджетных фондов в бюджетную систему государства продолжается и сейчас. Например, в последние годы часть внебюджетных денежных фондов РФ вошла в состав федерального бюджета и получила статус целевых внебюджетных фондов. Это такие фонды, как Федеральный дорожный фонд РФ, Федеральный экологический фонд РФ и некоторые другие.

В современных условиях значение внебюджетных фондов вновь повышается. Это вызвано некоторыми преимуществами наличия в финансовой системе института независимых, находящихся вне бюджета, фондов:

Во-первых, автономность фондов от бюджета, что в условиях нестабильности экономических условий позволяет обеспечивать финансирование специальных мероприятий.

Во-вторых, преимуществом внебюджетных фондов является их лучшая наполняемость по сравнению с бюджетом.

Источником внебюджетных фондов является национальный доход. Основными источниками формирования внебюджетных фондов являются специальные налоги и сборы; средства из бюджета; займы.

С помощью государственных социальных внебюджетных фондов можно решать ряд задач:

- оказывать социальную помощь и услуги населению путем выплаты денежных пособий, единовременной помощи;
- обеспечивать восстановление и сохранение трудоспособности человека;
- оказывать социальные услуги населению путем финансирования учреждений социальной инфраструктуры;
- финансировать пенсионное обеспечение.

2.6.2 Виды внебюджетных фондов по целевому назначению

Внебюджетные фонды — особые фонды денежных средств, формирование которых обусловлено их целевым характером. Для внебюджетных фондов существует особая система формирования и расходования денежных средств.

Внебюджетные фонды могут создаваться на федеральном, региональном и местных уровнях. По целевому назначению внебюджетные фонды подразделяются на социальные, экономические, научно-исследовательские, кредитные и т.п., а в итоге все их объединяют одним понятием — специальные.

Специальные внебюджетные фонды нашли значительное распространение в финансовой системе промышленно-развитых стран. Понятие «специальных фондов» включает в себя совокупность помимо собственно внебюджетных фондов различных специальных смет и счетов, а также присоединенных бюджетов. Значение их для финансовой системы развитых стран очень велико. Специальные фонды в ряде стран сопоставимы по своему объёму с объемом государственного бюджета.

Специальные фонды в зависимости от правового статуса подразделяются на государственные и местные. По направлениям использования специальные фонды подразделяются на следующие группы:

- социальные фонды;
- экономические фонды;
- научно-исследовательские фонды;

- кредитные фонды;
- фонды личного и имущественного страхования;
- военно-политические фонды;
- межгосударственные фонды.

Рассмотрим более подробно каждый из вышеперечисленных видов внебюджетных фондов.

1) Социальные фонды — это фонды денежных средств, предназначенные для осуществления социальной помощи населению. В последнее время наблюдается тенденция роста расходов на социальные нужды, что вызвано объективными причинами: ростом продолжительности жизни в промышленно развитых странах, а также необходимостью преодоления различий в уровне жизни различных групп населения.

Существует три основных источника образования социальных фондов: страховые взносы наемного персонала и застрахованных лиц; страховые взносы, уплачиваемые работодателями и предпринимателями; субсидии государства.

2) Экономические фонды предназначены для регулирования хозяйственных процессов. К этим фондам, в частности, относятся инвестиционные фонды и фонды модернизации. Через эти фонды осуществляется финансирование государственных и частных компаний в форме субсидий и льготных кредитов.

3) Научно-исследовательские фонды используются для финансирования научных исследований в промышленности и строительстве, а также для содержания государственных научных центров, осуществляющих фундаментальные исследования.

4) Кредитные фонды — это ресурсы, находящиеся в распоряжении государственных банков, сберегательных касс, других кредитных институтов, предоставляемые на условиях возврата и уплаты процентов. Преимущественным правом пользования такими фондами обладают юридические лица, выполняющие государственные заказы или работающие с государственными программами развития страны.

2.6.3 Государственные внебюджетные фонды в РФ

Создание внебюджетных фондов в РФ законодательно закреплено Законом РСФСР «Об основах бюджетного устройства и бюджетного процесса в РСФСР» от 10 октября 1991 г. и Законом «Об основах бюджетных прав и прав по формированию и использованию внебюджетных фондов» от 15 апреля 1993 г. Внебюджетные фонды образуются на основании соответствующих актов высших органов государственной власти.

Важнейшими внебюджетными фондами, не консолидированными в федеральном бюджете РФ, являются следующие:

- Пенсионный фонд Российской Федерации;
- Фонд социального страхования Российской Федерации;

- Фонд обязательного медицинского страхования;
- Российский фонд технологического развития;
- Фонд инвестирования жилищного строительства.

Первые три фонда относятся к социальным внебюджетным фондам, последние два фонда являются экономическими фондами.

К отличительным особенностям внебюджетных фондов относятся:

- их целевая направленность на финансирование расходов, не предусмотренных в бюджете;
- независимость от бюджета аккумулированных в фондах денежных средств, находящихся в государственной собственности.

Согласно законодательству о внебюджетных фондах в РФ представительные органы власти вправе принимать решение об образовании целевых внебюджетных фондов. Источниками формирования внебюджетных фондов в РФ могут являться: добровольные взносы и пожертвования на соответствующие цели, суммы штрафов за нарушение правоохранительного законодательства, санитарных норм и правил, суммы штрафов за порчу и утрату объектов историко-культурного наследия, иные доходы в соответствии с законодательством.

Рассмотрим социальные внебюджетные фонды:

Пенсионный фонд Российской Федерации.

Пенсионный фонд РФ – это централизованный фонд пенсионного обеспечения населения.

Пенсия – это гарантированная ежемесячная денежная выплата для обеспечения граждан по достижении ими определенного законом возраста, а также в случае потери трудоспособности, потери кормильца

С 1 января 2002 года пенсионные отношения в РФ регулируются Федеральным законом «О государственном обеспечении в Российской Федерации» от 15 декабря 2001 г. № 166-ФЗ.

Пенсионный фонд РФ является самостоятельным финансово-кредитным учреждением, осуществляющим свою деятельность в соответствии с законодательством РФ и Положением о Пенсионном фонде Российской Федерации (России), утвержденным постановлением Верховного Совета РФ от 27 декабря 1991 г. № 2122-1 (в ред. Федерального закона от 5 декабря 1997 г.).

В задачи фонда входят: обеспечение сбора страховых взносов, необходимых для финансирования выплат государственных пенсий; организация государственного банка данных по плательщикам страховых взносов в Пенсионный фонд на основе современных средств автоматизации; проведение работы по организации индивидуального учета поступающих в фонд от работающих граждан обязательных страховых взносов; международное сотрудничество РФ по вопросам, относящимся к компетенции Пенсионного фонда.

Источниками средств Пенсионного фонда РФ являются:

- 1) страховые взносы работодателей;
- 2) страховые взносы граждан;

3) ассигнования из федерального бюджета РФ на выплату государственных пенсий и пособий военнослужащим и их семьям, а также на выплату социальных пенсий;

4) средства, взыскиваемые в результате предъявлении регрессивных требований;

5) добровольные взносы;

6) доходы от капитализации средств фонда;

7) прочие поступления.

Бюджет Пенсионного фонда РФ образуется в основном из страховых взносов субъектов пенсионного страхования.

Пенсионный фонд используется на выплату пенсий по возрасту, инвалидности, при потере кормильца, за выслугу лет, военнослужащим; выплату пособий на детей в возрасте от полутора до шести лет, одиноким матерям, лицам, пострадавшим на Чернобыльской АЭС; а также для оказания материальной помощи престарелым и инвалидам.

С 1 января 1997 г. на территории Российской Федерации вступил в силу Федеральный закон «Об индивидуальном (персонифицированном) учете в системе государственного пенсионного страхования» от 1 апреля 1996 г. № 27-ФЗ.

Целями индивидуального учета являются:

- создание условий для назначения пенсий в соответствии с результатами труда каждого застрахованного лица;
- обеспечение достоверности сведений о стаже и зарплате, определяющих размер пенсий при ее назначении;
- развитие заинтересованности застрахованных лиц в уплате страховых взносов в Пенсионный фонд РФ.

Фонд социального страхования РФ.

Социальное страхование – один из видов государственного материального обеспечения населения при наступлении нетрудоспособности по болезни и в иных предусмотренных законом случаях (например, санаторно-курортное лечение, организация лечения, пособия и т.д.). материальную основу социального страхования составляет Фонд социального страхования.

Фонд социального страхования РФ в настоящее время действует в соответствии с Указом Президента РФ от 7 августа 1992 г. как самостоятельное государственное некоммерческое финансово-кредитное учреждение.

Положение о Фонде социального страхования РФ утверждено постановлением Правительства РФ от 12 февраля 1994 г. № 101.

Задачами фонда являются обеспечение гарантированных государством пособий, участие в разработке и рационализации государственных программ охраны здоровья работников и мер по совершенствованию социального страхования.

Фонд государственного социального страхования РФ – централизованный фонд денежных ресурсов общегосударственного назначения. Создается страховым методом с обязательным участием средств

предприятий и организаций и лиц, занимающихся предпринимательской деятельностью.

Источниками образования Фонда являются:

- взносы предприятий и организаций, которые вносят денежные средства в виде единого социального налога (взноса) по установленным ставкам;
- средства государственного бюджета (в форме дотаций);
- частичная оплата путевок в санатории и дома отдыха;
- прочие поступления.
- Средства Фонда направляются на следующие цели:
- выплату пособий по временной нетрудоспособности, беременности и родам, при рождении ребенка, по уходу за ребёнком до достижения им полутора лет, на погребение;
- санаторно-культурное лечение и оздоровление работников и членов их семей, а также на частичное содержание находящихся на балансе организации санаториев-профилакториев, санаторных и оздоровительных лагерей для детей и юношества;
- проведение научно-исследовательских работ по вопросам социального страхования.

Фонд обязательного медицинского страхования РФ.

Медицинское страхование является одной из форм социальной защиты населения в случае потери здоровья по любой причине.

Условием осуществления медицинского обслуживания населения, предусмотренного данным страхованием, служит специальный фонд обязательного медицинского страхования.

Фонд обязательного медицинского страхования образован одновременно с созданием системы медицинского страхования в Российской Федерации согласно Закону РФ «О медицинском страховании граждан РСФСР», вступившим в действие с 1 января 1993 г.

Фонд обязательного медицинского страхования структурно состоит из Федерального фонда и территориальных фондов обязательного медицинского страхования.

Деятельность Федерального фонда обязательного медицинского страхования направлена на выполнение следующих функций:

- обеспечение реализации Закона «О медицинском страховании граждан РСФСР», достижение социальной справедливости и равенства всех граждан в системе обязательного медицинского страхования;
- финансирования целевых программ.
- Территориальный фонд создается для финансирования территориальных программ обязательного медицинского страхования.
- Финансовые средства территориальных фондов обязательного медицинского страхования образуются за счет:
- части единого социального налога по ставкам, установленным законодательством РФ;

- страховых взносов на обязательное медицинское страхование неработающего населения, уплачиваемых органами исполнительной власти субъектов РФ, местного самоуправления с учетом программ обязательного медицинского страхования в пределах средств, предусмотренных в бюджетах на здравоохранение;
- иных поступлений, предусмотренных законодательством РФ.

Средства Фонда обязательного медицинского страхования используются для оплаты медицинской помощи, оказываемой гражданам в соответствии с территориальными программами обязательного медицинского страхования, на приобретение медицинской техники, санитарного транспорта и медикаментов.

Рассмотрим экономические внебюджетные фонды:

Российский фонд технологического развития и отраслевые внебюджетные фонды НИОКР образуются в соответствии с Указом Президента РФ от 27 апреля 1992 г. и постановлением Правительства РФ от 12 апреля 1994 г. Российский фонд технологического развития образует Министерство науки и технической политики РФ; внебюджетные фонды НИОКР министерств, ведомств, объединений создаются указанными субъектами по согласованию с Министерством науки и технической политики РФ. Эти внебюджетные фонды не наделены правами юридических лиц и действуют от имени субъектов, их образовавших. Источниками их образования являются отчисления предприятий всех форм собственности в размере 1,5% от себестоимости реализуемой продукции (работ, услуг).

Основными направлениями расходования фондов являются:

- финансирование НИОКР по созданию наукоемкой продукции, сырья, материалов;
- финансирование разработок новых и совершенствованию технологий;
- финансирование работ по стандартизации, сертификации и лицензированию продукции;
- финансирование работ в области охраны труда и техники безопасности.

Фонды инвестирования жилищного строительства создаются субъектами Федерации и местными органами самоуправления, порядок их создания и функционирования утвержден Правительством РФ. Источниками их образования являются добровольные взносы организаций и физических лиц; целевые кредиты, выдаваемые под гарантии органов власти регионального и местного уровня; а также доходы от операций с ценными бумагами. Средства фондов направляются на финансирование строительства жилых объектов и объектов социально-культурной сферы; строительства и ремонта объектов жилищно-коммунального хозяйства; социальной поддержки малоимущим группам граждан для оплаты строительства и содержания жилья.

2.6.4 Единый социальный налог (взносы), зачисляемый в государственные внебюджетные фонды

С 1 января 2001 г. в соответствии со ст. 234 Налогового кодекса Российской Федерации введен единый социальный налог (взносы), зачисляемый в государственные внебюджетные фонды (Пенсионный фонд РФ, Фонд социального страхования РФ, Фонд обязательного медицинского страхования РФ).

Единый социальный налог объединил три сбора, которые платили предприятия из фонда заработной платы в Пенсионный фонд, Фонд социального страхования и Фонд обязательного медицинского страхования. До объединения общая сумма платежей по этим налогам составляла 38,5 % от фонда заработной платы. С принятием Единого социального налога она снизилась до 35,6 %. Если же среднегодовая зарплата сотрудников более 1000 тыс. руб., эта доля еще уменьшается. Тем не менее проблемы остались с собираемостью этого налога, особенно с малых предприятий.

Необходимость введения единого социального налога (взносы) заключалась прежде всего в массовом характере занижения истинных сумм полученной заработной платы. В результате в бюджет не поступали значительные суммы подоходного налога. Государственные социальные внебюджетные фонды, в первую очередь Пенсионный фонд, недополучали страховые взносы.

Налогоплательщики:

- работодатели, производящие выплаты наемным работникам, в том числе: организации; индивидуальные предприниматели; родовые, семейные общины малочисленных народов Севера, занимающихся традиционными отраслями хозяйствования; крестьянские (фермерские) хозяйства, физические лица;
- индивидуальные предприниматели (без образования юридического лица), родовые, семейные общины малочисленных народов Севера, занимающихся традиционными отраслями хозяйствования, крестьянские (фермерские) хозяйства, адвокаты.

Объект налогообложения:

Для налогоплательщиков – работодателей: выплаты вознаграждения и иные доходы, начисляемые работодателями в пользу работников по всем основаниям, в том числе вознаграждения по договорам гражданско-правового характера, предметом которых является выполнение работ (оказание услуг), а также по авторским и лицензионным договорам, выплаты в виде материальной помощи и иные безвозмездные выплаты налогоплательщиков, за исключением налогоплательщиков – физических лиц, не связанных с налогоплательщиком трудовым договором. Указанные выплаты не признаются объектом налогообложения, если они выплачиваются из прибыли, остающейся в распоряжении организации.

Для налогоплательщиков – индивидуальных предпринимателей (без образования юридического лица): доходы от предпринимательской либо иной

профессиональной деятельности за вычетом расходов, связанных с их извлечением.

Применяются следующие ставки единого социального налога:

- Пенсионный фонд РФ – 28%;
- Фонд социального страхования РФ – 4%;
- Фонд обязательного медицинского страхования – 0,2 % (Федеральный фонд обязательного медицинского страхования), 3,4 % (территориальный фонды обязательного медицинского страхования).

Контрольные вопросы:

- 1) в чем состоит социально-экономическое значение внебюджетных фондов?
- 2) за счет каких средств формируется Пенсионный фонд РФ?
- 3) в каких размерах отчисляют организации страховые взносы в Пенсионный фонд РФ?
- 4) на какие цели используются средства Пенсионного фонда РФ?
- 5) какие функции выполняет Фонд социального страхования РФ?
- 6) каковы источники формирования и направления расходования средств Фонда социального страхования РФ?
- 7) каково назначение Фонда обязательного медицинского страхования РФ?
- 8) за счет, каких средств формируется, и куда направляются средства фондов обязательного медицинского страхования РФ?
- 9) чем объясняется необходимость введения Единого социального налога (взноса)?
- 10) каков порядок образования внебюджетных фондов финансирования научных исследований и экспериментальных разработок?

2.7 Социальное обеспечение

Рекомендации студентам

При изучении данной темы следует обратить внимание на сущность и значение экономической категории социальное обеспечение; на роль государственных пенсий в социальной защите населения и их виды, на социальные пособия, их разновидности, на порядок осуществления выплат.

Вопросы:

- 1) экономические основы и принципы социального обеспечения;
- 2) государственные пенсии;
- 3) социальные пособия.

2.7.1 Экономические основы и принципы социального обеспечения

Как экономическая категория социальное обеспечение представляет собой систему распределительных отношений, в процессе которых за счет части национального дохода образуются и используются общественные фонды

денежных средств для материального обеспечения и обслуживания этих категорий граждан.

В этом широком смысле социальное обеспечение включает соответствующее обеспечение всех членов общества независимо от источников образования фондов и организации обеспечения. Социальное обеспечение это своего рода проявление гуманизма, забота общества, государства о человеке, утратившем полностью или частично, или временно способность трудиться.

На основании статьи 39 Конституции Российской Федерации каждому гражданину РФ гарантируется социальное обеспечение по возрасту, в случае болезней, инвалидности, потери кормильца, для воспитания детей и в иных случаях, установленных законодательством.

Конституция РФ гарантирует гражданам России право на труд, отдых, охрану здоровья, социальное обеспечение в старости, в случае болезни, полной или частичной утраты трудоспособности и потери кормильца, право на жилище, на образование, на пользование достижениями культуры, право участия в управлении государственными и общественными делами и т. д. Если понимать социальное обеспечение в "широком смысле", то в него следовало бы включить не только бесплатное медицинское обслуживание, лечение, но и бесплатное образование, пользование достижениями культуры и другие социально-экономические мероприятия, предусмотренные Конституцией. Каждое из этих прав предусматривает удовлетворение различных потребностей граждан и обеспечивается соответствующими, предусмотренными Конституцией мероприятиями и средствами.

Важной особенностью социального обеспечения являются гуманные принципы его построения:

1) всеобщность, т. е. распространение его при наступлении нетрудоспособности по возрасту или вследствие инвалидности на всех трудящихся, без каких либо исключений и независимо от пола, возраста, национальности, расы, характера и места работы, форм ее оплаты. Социальному обеспечению подлежат все нетрудоспособные члены семьи умершего кормильца;

2) общедоступность т.е. условия, определяющие право на ту или иную пенсию, доступны для всех;

3) установление зависимости размеров и форм обеспечения от прошлого труда: длительности стажа, условий работы, заработной платы, других факторов, связанных с трудовой и общественной деятельностью;

4) большое разнообразие предоставляемых видов обеспечения и услуг. Это пенсии и пособия, трудоустройство, разнообразные мероприятия по укреплению здоровья, предупреждению и снижению заболеваемости;

5) демократический характер его организации и управления. Большая роль в этом принадлежит профессиональным союзам. Их представители участвуют в работе комиссий по назначению пенсий и работе врачебно-трудовых экспертных комиссий.

Осуществление социального обеспечения возложено на Министерство труда и социального развития РФ.

2.7.2 Государственные пенсии

В составе мер по социальной защите населения важнейшее место занимают государственные пенсии. Социальная значимость пенсионного обеспечения велика — оно затрагивает жизненно важные интересы почти миллионов престарелых, инвалидов и членов семей, потерявших кормильцев.

В целях усиления государственных гарантий прав граждан на пенсионное обеспечение в условиях проводимой экономической реформы и создания предпосылок для устойчивого развития пенсионной системы Правительство РФ в августе 1995 г. приняло Концепцию реформы пенсионной системы в Российской Федерации определяющую следующие основные цели пенсионной реформы:

- реализация гарантированного Конституцией права граждан на пенсионное обеспечение в установленных законодательством случаях;
- обеспечение финансовой стабильности пенсионной системы на основе государственного пенсионного страхования и бюджетного финансирования;
- адаптация системы пенсионного обеспечения к рыночным отношениям;
- рационализация и оптимизация условий предоставления и размеров пенсий;
- повышение эффективности пенсионной системы путем совершенствования системы управления пенсионным обеспечением.

В рамках Концепции реформы пенсионной системы 1 апреля 1996 г. принят Федеральный закон "Об индивидуальном (персонифицированном) учете в системе государственного пенсионного страхования".

Итак, рассмотрим основные виды существующих в РФ пенсий.

Пенсии — это периодические выплаты определенных денежных сумм для материального обеспечения граждан в связи со старостью, инвалидностью, выслугой лет и смертью кормильца. В России основными видами являются пенсии:

- по старости;
- по инвалидности;
- за выслугу лет;
- по случаю потери кормильца.

Некоторым категориям граждан выплачиваются так называемые социальные пенсии.

Пенсии по старости занимают главное место в расходах Пенсионного фонда. Назначаются они мужчинам по достижении 60 лет и общем трудовом стаже не менее 25 лет; женщинам — при достижении 55 лет и общем трудовом стаже не менее 20 лет. Инвалидам Отечественной войны и приравненным к ним лицам пенсия по старости назначается: мужчинам — по достижении 55 лет и женщинам — 50 лет и при общем трудовом стаже, указанном выше.

Законом также предусмотрено разнообразное льготное назначение пенсий по старости.

Пенсия устанавливается в размере 55% заработка и сверх того 1% заработка за каждый полный год общего трудового стажа, превышающего требуемый для назначения пенсии. Такое же увеличение производится за каждый полный год специального трудового стажа сверх необходимого для установления пенсии на льготных основаниях.

Исчисленный указанным порядком размер пенсий не может превышать 75% заработка.

К пенсии по старости могут назначаться различные надбавки.

Пенсии по инвалидности назначаются при постоянной или длительной утрате трудоспособности. Их размер зависит от степени потери трудоспособности (группы инвалидности), причин инвалидности и размера заработка.

На общих основаниях пенсия устанавливается при наступлении инвалидности вследствие трудового увечья, профессионального и общего заболевания.

Пенсия по инвалидности вследствие трудового увечья и профессионального заболевания назначается независимо от продолжительности общего трудового стажа. Пенсия по инвалидности (кроме наступившей вследствие военной травмы) устанавливается в размере: инвалидам I и II групп — 75%, III группы — 30% заработка.

К пенсии по инвалидности I и II групп устанавливаются надбавки на уход за пенсионером и на нетрудоспособных иждивенцев в тех же размерах, что и пенсионерам по старости.

Пенсия по инвалидности устанавливается на срок, на который определена инвалидность.

Пенсии по случаю потери кормильца назначаются нетрудоспособным членам семьи умершего, состоявшим на его иждивении. Размер пенсии зависит от числа нетрудоспособных членов семьи, состоявших на иждивении умершего, причин его смерти, условий работы и размера заработка.

Пенсия по случаю потери кормильца вследствие трудового увечья и профессионального заболевания назначается независимо от продолжительности трудового стажа кормильца, а вследствие общего заболевания — при условии, если кормилец ко дню смерти имел общий трудовой стаж, который был бы необходим ему для назначения пенсии по инвалидности.

Пенсия (кроме пенсии по случаю военной травмы) установлена в размере 30% заработка кормильца на каждого нетрудоспособного члена семьи, а на каждого ребенка, потерявшего обоих родителей, и умершей одинокой матери — в полуторном размере минимальной пенсии по старости.

Большое значение для улучшения жизни инвалидов имеет принятый в 1995 г. Федеральный закон "О социальной защите инвалидов в Российской Федерации". Им определяется государственная политика в области социальной защиты инвалидов, целью которой является обеспечение инвалидам равных

прав с другими гражданами.

Пенсия за выслугу лет устанавливается в связи с длительной подземной, другой работой с особо вредными и тяжелыми условиями труда, а также некоторой другой профессиональной деятельностью (моряки, учителя, врачи, артисты, летный и летно-испытательный состав Гражданской авиации и др).

Списки -соответствующих работ (профессий и должностей), с учетом которых назначается пенсия за выслугу, а в необходимых случаях и правила исчисления выслуги и назначения пенсии утверждаются Правительством РФ.

Социальная пенсия назначается гражданам, не имеющим по каким-либо причинам права на пенсию в связи с трудовой или иной общественно полезной деятельностью. Она может назначаться в соответствующих случаях вместо трудовой пенсии (по желанию обратившегося за ней).

Социальная пенсия устанавливается:

- 1) инвалидам I и II групп, в том числе инвалидам с детства, а также инвалидам III группы;
- 2) детям-инвалидам в возрасте до 16 лет;
- 3) детям в возрасте до 18 лет, потерявшим одного или обоих родителей;
- 4) гражданам, достигшим 60 (мужчины) и 55 лет (женщины).

2.7.3 Социальные пособия

В системе социальной защиты населения важное место принадлежит различным видам пособий. Это пособия по временной нетрудоспособности, по беременности и родам, при рождении ребенка, по уходу за ребенком и др.

Пособие по временной нетрудоспособности. Порядок обеспечения пособием по временной нетрудоспособности определен Положением о порядке обеспечения пособиями по государственному социальному страхованию, утвержденному постановлением президиума ВЦСПС от 12 ноября 1984 г. № 13-6 с последующими изменениями и дополнениями.

Пособие по временной нетрудоспособности, наступившей вследствие трудового увечья или профессионального заболевания, рабочим и служащим, состоящим членами профсоюза, выдается в размере 100% заработка независимо от непрерывного стажа работы. В других случаях наступления нетрудоспособности пособие выдается в зависимости от непрерывного стажа работы: при стаже до 3 лет — 50%, от 3 до 5 лет — 60%, от 5 до 8 лет — 80% и свыше 8 лет — 100% заработка. Рабочим и служащим, не достигшим 18-летнего возраста, пособие выплачивается в размере 60% заработка независимо от стажа непрерывной работы. В размере 100% заработка и независимо от стажа пособие выдается работающим инвалидам Отечественной войны и лицам, приравненным к ним.

Важной вехой в развитии совершенствования заботы о детях является Федеральный закон Российской Федерации "О государственных пособиях гражданам, имеющим детей" (от 19 мая 1995 г.). Законом установлена единая система государственных пособий на детей в связи с их рождением и

воспитанием, которая обеспечивает гарантированную государственную материальную поддержку материнства, отцовства и детства.

Пособие по беременности и родам выдаётся:

- женщинам, подлежащим социальному страхованию;
- женщинам, обучающимся с отрывом от производства;
- женщинам, проходившим военную службу по контракту и в качестве рядового и начальствующего состава в органах внутренних дел;
- женщинам из числа указанных выше при усыновлении ими ребенка (детей).

Указанные пособия выплачиваются за период отпуска по беременности и родам продолжительностью 70 календарных дней до родов и 70 (в случае осложненных родов — 86 при рождении двух и более детей — 110) календарных дней после родов. Отпуск исчисляется суммарно и предоставляется полностью независимо от числа дней, использованных до родов.

Единовременное пособие при рождении (усыновлении в возрасте до трех месяцев) каждого ребенка выдается одному из родителей либо лицу, его заменяющему.

Пособие на период отпуска по уходу за ребенком до достижения им возраста полутора лет выплачивается лицу, находящемуся в отпуске по уходу за ребенком до достижения ребенком возраста полутора лет.

Ежемесячные пособия за период отпуска по уходу за ребенком выплачиваются в размере двукратного минимального размера оплаты труда независимо от числа детей, за которыми осуществляется уход.

Федеральным законом от 24 августа 1995 г. предусмотрена возможность предоставления отпуска по уходу за ребенком до достижения им возраста трех лет. При этом пособие за период достижения ребенком возраста полутора лет и до исполнения трех лет выплачивается в размере половины минимального размера оплаты труда.

Отпуск по уходу за ребенком засчитывается в общий и непрерывный трудовой стаж. За время отпуска по уходу за ребенком сохраняется место работы.

Ежемесячное пособие на ребенка выдается одному из родителей (усыновителей, опекунов, попечителей) на каждого рожденного, усыновленного, принятого под опеку (попечительство), совместно проживающего с ним ребенка до достижения им возраста шестнадцати лет (на учащегося общеобразовательного учреждения — до окончания им обучения, но не более чем до восемнадцати лет).

Пособие выплачивается в размере 70% минимального размера оплаты труда до достижения ребенком возраста 16 лет (учащимся — до окончания обучения, но не более чем до 18 лет).

Ритуальные пособия. Федеральный закон РФ от 12 января 1996 г. "О погребении и похоронном деле" устанавливает гарантии погребения умершего с учетом волеизъявления, выраженного умершим при жизни, и пожелания родственников, а также гарантии предоставления материальной и иной помощи

для погребения умершего. Закон устанавливает гарантированный перечень услуг по погребению.

Пособие по безработице в соответствии с Законом РФ от 19 апреля 1991 г. (в редакции Закона РФ от 20 апреля 1996 г) о занятости населения и положением о порядке регистрации безработных граждан и условиях выплаты пособий по безработице, утвержденным Постановлением Правительства РФ от 17 ноября 1992 г., устанавливается гражданам, потерявшим работу и заработок. Решение о назначении пособия принимается службой занятости населения одновременно с решением о признании гражданина безработным в порядке, определяемом этим Законом. Размеры пособий дифференцируются в зависимости от категории граждан, признанных безработными.

Продолжительность выплаты пособия в каждом периоде безработицы не может превышать двенадцати месяцев в суммарном исчислении в течение 18 календарных месяцев.

Контрольные вопросы:

- 1) каково назначение социального обеспечения?
- 2) каковы источники финансирования расходов на социальное обеспечение?
- 3) какие расходы на социальное обеспечение граждан РФ финансируются из 4 федерального бюджета?
- 4) каковы основные принципы социального обеспечения?
- 5) какие виды пенсий применяются в России?
- 6) каков порядок установления и выплаты пенсий по старости?
- 7) кому и в каком размере выплачиваются пенсии по инвалидности, по случаю потери кормильца;
- 8) кому и в каком размере выплачиваются пенсии за выслугу лет и социальные пенсии?
- 9) каковы основные виды социальных пособий?
- 10) каковы источники финансирования социальных пособий?

2.8 Страхование

Рекомендации студентам:

При изучении данной главы следует обратить внимание на страхование как экономическую категорию; на функции и признаки страхования; на роль страхования в системе финансов; на основные формы организации страхового фонда; на особенности современного страхового рынка.

Вопросы:

- 1) история страхования;**
- 2) основные понятия и экономическая сущность страхования;**
- 3) классификация страхования;**
- 4) роль и место страховых рынков в экономике.**

2.8.1 История страхования

Зародышевые формы страхования можно найти уже в Древнем Риме в различных коллегиях (это корпорации лиц, связанных общей профессией или отправлением культа, во главе с магистром), существовавших в эпоху империи в большом числе и для разнообразных целей. Коллегия помимо религиозных и товарищеских целей преследовала еще и цели вспоможения, являясь похоронной кассой. В такой коллегии существовал вступительный взнос, были и периодические ежемесячные взносы. В случае смерти члена коллегии его наследнику по завещанию уплачивалась определенная сумма, которая предназначалась для расходов на погребение и на поддержание осиротевшей семьи. Право на получение страховой суммы отпадало в случае самоубийства или неуплаты месячного взноса в определенный срок.

В средние века идея, лежавшая в основе римских коллегий, воскресла у германских народов и привела к образованию купеческих гильдий, а позже цехов. Эти средневековые организации развили и укрепили идею страхования как коллективной организации.

Институт страхования возник в средние века, первоначально в торговом мореплавании в связи с присущими ему опасностями. Впоследствии страхование охватило и другие области.

Первое страховое объединение появилось в XII в. в Исландии. Жители острова объединились в союзы для взаимного обеспечения на случай пожаров и падежа скота. Большого распространения деятельность исландских союзов не получила, т. к. на имущественное страхование было обращено внимание только ко времени упадка феодализма и развития капиталистических отношений. В дальнейшем страхование развивалось постепенно практически во всех странах западной Европы.

В начале XX в. во многих экономически развитых странах формируется система государственного страхования трудящихся. Наряду с уже ставшими традиционными формами личного страхования на случай смерти, от несчастного случая, болезни, потери кормильца, появляется страхование от безработицы /17/.

Развитие всех форм и видов страхования в мире происходит особенно интенсивно в XX в. Застраховать можно практически все. Накопление актуарных (страховых) знаний, учет конъюнктуры рынка страхования, накопление информации и ее систематизация позволяют значительно снизить степень риска страховых организаций.

Страхование в России

Страхование в России начинает распространяться в последней четверти XVIII в. К этому времени во многих европейских государствах страхование уже получило значительное развитие. На это обратила внимание российская императрица Екатерина II, повелевшая своим манифестом от 28 июля 1786 г. с целью активной защиты от частых пожаров, обязать «государственный заемный банк в обеих столицах и во всех городах каменные дома принимать на свой страх, а также каменные заводы и фабрики от всех хозяев».

Этим же манифестом в России устанавливалась государственная монополия на страхование.

Император Павел I продолжил введение страхования государственной властью. По его указу от 18 декабря 1797 г. началось страхование движимости. С этой целью, при государственном ассигнационном банке была открыта страховая контора для приема «на страх» товаров.

Россия XVIII в. не представляла обширного поля деятельности для страховых операций, страховые сборы были крайне скромными, это объяснялось тем, что Россия при крепостном праве не могла представлять широкого поля деятельности для страховых обществ, в том числе и при организации страхования жизни.

Отмена крепостного права, произошедшая в 1861 г., положила начало реформам в области страхования. С 1866 г. складывается система земского страхования. В губерниях, где земства были неорганизованы, страхование не велось. Страхование проводили акционерные общества, и доступно оно было лишь зажиточным людям.

Страхование проводили также правительственные учреждения. Они занимались страхованием от несчастных случаев, от огня, страхованием морских судов.

Революционные события 1917 г. многое изменили в жизни российского государства, в том числе и в области страхового дела.

Личное страхование было введено в 1922 г. В результате в середине 20-х гг. в стране получили распространение все основные виды государственного страхования: страхование стало государственной монополией СССР. Все операции совершались на основе единых правил и тарифов.

Реорганизация коснулась страхования имущества предприятий, учреждений и организаций. Вводилось обязательное страхование всего государственного жилого фонда и государственного имущества, сданного в аренду, страхование имущества учреждений, страхование домашнего имущества и средств транспорта, принадлежащих гражданам. Страхование стало проводиться на основе единого (всеобщего) законодательства по одним правилам и инструкциям, которые разработало Министерство финансов СССР.

В 60-70-х годах вводится страхование детей, как вариант смешанного страхования, и страхование к бракосочетанию.

В середине 80-х гг. возникают новые виды страхования. Это комбинированное страхование средств автотранспорта, багажа и пассажиров (авто-комби); страхование школьников и детей от несчастных случаев; страхование по одному договору строений и домашнего имущества; страхование изделий из драгоценных металлов и камней, коллекций, уникальных антикварных изделий.

2.8.2 Основные понятия и экономическая сущность страхования

Страхование возникло и развивалось, имея своим основным назначением страховую защиту людей от различных непредвиденных негативных случайностей.

Общественное развитие человечества сочетает в себе два противоречивых начала. С одной стороны, действуют диалектические противоречия между человеком и природой, с другой – противоречия, возникающие внутри общества в процессе производства материальных благ. Иначе говоря, в человеческом обществе объективно существуют и действуют условия для наступления событий и непредвиденных обстоятельств, имеющих негативные последствия, которые принято называть страховыми случаями. Зачастую эти страховые случаи наносят обществу и отдельным гражданам чрезвычайный по своим масштабам имущественный ущерб, или убыток.

Противоречия между человеком и природоразрушительными силами, между людьми в процессе общественного производства и предпринимательства порождают необходимость предупреждения и преодоления разрушительных последствий, стихийных и других бедствий, а также безусловного возмещения материальных потерь.

Экономическая категория страхования является составной частью финансовой категории, находящейся в подчинённой связи с категорией финансов, и представляет собой систему экономических отношений между страховщиками и страхователями по защите имущественных интересов физических и юридических лиц при наступлении определённых страховых случаев за счёт денежных фондов, формируемых из уплачиваемых страхователями страховых взносов (премий), а также систему хозяйственной и предпринимательской деятельности, инвестирования временно свободных денежных средств с целью получения дохода в прибыльные объекты материального производства, ценные бумаги, недвижимость и т.д.

Можно выделить следующие признаки, характеризующие экономическую категорию страхования:

- денежные перераспределительные отношения между участниками страхования, обусловленные наличием страхового риска как вероятности и возможности наступления страхового случая, способного нанести материальный ущерб;
- замкнутая раскладка ущерба, основанная на вероятности того, что число пострадавших, как правило, меньше числа участников страхования;
- перераспределение ущерба между территориальными единицами (внутренний, внешний, глобальный (мировой) страховые рынки), и во времени (годы, сезонность).

Экономическая сущность страхования в отличие от общей сущности страхования, состоящей в «замкнутой» раскладке возможного ущерба между заинтересованными лицами, заключается в формировании страховщиком денежных фондов из уплачиваемых страхователями страховых взносов (премий), предназначенных для производства страховых выплат страхователям, застрахованным, «третьим» лицам или выгодоприобретателям при наступлении страховых случаев, оговоренных в договоре страхования.

К основным понятиям страхования можно отнести следующие:

Страхователь — полисодержатель; физическое или юридическое лицо, выражающее страховой интерес и вступающее в гражданско-правовые отношения со страховщиком в силу закона и двусторонней сделки (договора согласия). Страхователь обязан своевременно вносить страховые взносы (премии). При наступлении страхового случая страхователь имеет право по закону или на основании договора получить денежную сумму.

Объектом страхования является: в личном страховании — жизнь, здоровье, трудоспособность граждан; в имущественном страховании — здания, сооружения, транспортные средства, фрахт, коллекции, домашнее имущество, перевозимые грузы и др. материальные ценности; гражданская ответственность физического или юридического лица за материальный ущерб (вред), причиненный своими действиями (бездействием) третьим лицам.

Страховой интерес — это мера материальной заинтересованности в страховании.

Страховой случай — фактически наступившее событие, влекущее обязанность страховщика произвести страховую выплату страхователю, застрахованному лицу, третьим лицам. В имущественном страховании такими событиями могут быть: стихийное бедствие, несчастные случаи, вызвавшие преждевременную гибель или повреждение имущества. В личном страховании — это дожитие застрахованного лица до определенного возраста, утрата им трудоспособности, здоровья в результате несчастного случая.

Страховая сумма — это та сумма денежных средств, на которую окончательно застрахован объект страхования и в пределах которой страховщик обязан нести ответственность.

Страховой платеж (страховая премия) ~ это взнос, который страхователь обязан выплачивать страховщику.

Экономическое содержание страхования как относительно самостоятельной категории финансов находит выражение в двух функциях:

- 1) формирование специализированного страхового фонда денежных средств;
- 2) целевое использование средств страхового фонда.

Денежная форма выражения является общей и для страхования, и для финансов, но в страховании в рамках названных функций проявляются и другие, характерные только для страхования, такие как рисковая, предупредительная и сберегательная. Рисковая функция — главная, так как только при ее действии происходит перераспределение денежной формы стоимости среди участников страхования. Данная функция находит свое выражение в возмещении ущерба по риску при наступлении страхового события. Предупредительная функция выражается в финансировании необходимых мер по уменьшению риска за счет средств страхового фонда. Сберегательная функция проявляется только в личном страховании при заключении долгосрочных договоров страхования жизни. Страховые взносы, уплачиваемые страхователем, накапливаются в страховой компании до определенного срока, а затем выплачиваются ему в виде страховой суммы.

2.8.3 Классификация страхования

Вопрос о классификации страховых рисков имеет первостепенное значение, так как страховые организации в целях успешного ведения дела обычно специализируются на оказании отдельных страховых услуг, в то же время круг объектов страхования необычайно широк. Ранее в СССР различали две формы страхования — обязательное и добровольное. Полностью выпадали из поля зрения страховщиков такие виды риска, как предпринимательство, финансовые сферы, да и в имущественном и личном страховании выбор услуг был крайне ограничен.

Такая система классификации не отвечает сложившимся в настоящий момент на страховом рынке условиям. Анализируя зарубежный опыт, при всем разнообразии подходов к принципам классификации, можно остановиться на следующем порядке. Во-первых, по юридическому признаку все виды страховых операций делятся на добровольные и обязательные. Далее, в зависимости от объекта страхования различают личное и имущественное. Кроме того, однородные риски обычно группируются в классы страхования, такие как: огневое, от несчастных случаев, транспортное, жизни, пенсий и т.д.

Различают также виды, связанные с защитой юридических лиц, включая все виды предпринимательской деятельности, и страхование физических лиц, например, страхование жизни, пенсий и т. д. Ряд видов страховой деятельности имеет комплексный характер, обеспечивающий всестороннюю страховую защиту какого-либо имущества или вида деятельности (например, автотранспортное страхование).

Отдельным видом можно назвать перестрахование, являющее новым видом деятельности для наших страховщиков. Наиболее точное определение перестрахования дано в Немецком торговом уставе, где оно трактуется как страхование риска, взятого на себя страховщиком. Целью перестрахования является защита страховщика от возможных финансовых потерь. В отличие от страхования перестрахование в большинстве стран не регулируется установленными законом фиксированными правилами. В качестве правовой основы перестраховочного бизнеса используется договор перестрахования – соглашение между страховой и перестраховочными компаниями, а также деловые обычаи и традиции. Неоднократные попытки стандартизировать правила, условия и методы перестрахования не были приняты и использованы на рынке, так как перестраховочное договорное право постоянно изменяется в соответствии с требованиями международного рынка перестрахования. Без развития перестрахования невозможно говорить о полноценном развитии страхового рынка.

Расширяя сферу своих услуг, страховщики предлагают страхователям все новые и новые виды страховой защиты, поэтому и классификация страховых видов постоянно нуждается в дополнении и изменении.

2.8.4 Роль и место страховых рынков в экономике

При командно-административной системе управления народным хозяйством, доминирующей роли государства во всех сферах и формах собственности, слабой экономической ответственности руководителей и трудовых коллективов за её сохранность страхование не имело и не могло иметь подобающего значения в экономике страны.

Развёртывание рыночных отношений в перестроечный период, когда товаропроизводители, банкиры, бизнесмены, предприниматели, фермеры и другие лица негосударственного сектора экономики начинают действовать на свой «страх и риск», существенно повышается роль и место страхования в системе экономических отношений.

Не регулируемая государством взаимосвязь спроса и предложения стимулирует появление таких страховых услуг, которые необходимы потенциальному страхователю. Свобода ценообразования, выраженная в тарифах на те или иные страховые услуги, создаёт условия для конкуренции между страховщиками, а следовательно, и для улучшения качества обслуживания.

Регулирующую роль в условиях существования экономической конкуренции играет страховой рынок.

Страховой рынок – это особая социально-экономическая структура, определённая сфера денежных отношений, где объектом купли – продажи выступает страховая защита, формируется предложение и спрос на неё.

Обязательным условием существования страхового рынка является наличие потребности на страховые услуги и наличие страховщиков, способных удовлетворить эти потребности.

Иначе говоря, страховой рынок представляет собой совокупность экономических отношений по купле – продаже страховой услуги и обеспечивает органическую связь между страховщиком и страхователем в части реализации страхового продукта.

Основными экономическими законами функционирования страхового рынка являются закон стоимости и закон спроса и предложения.

Потребительской стоимостью страхового продукта (услуги) является обеспечение страховой защиты имущественных интересов физических и юридических лиц в форме страхового покрытия возможного ущерба. Цена страховой услуги выражается в тарифной ставке, которая складывается на основе спроса и предложения.

Роль страховых рынков на современном этапе заключается в том, что они всё больше выполняют функции специализированных кредитных и инвестиционных институтов и в силу этого страховые компании занимают главенствующее положение на финансовом рынке.

Зарубежный опыт свидетельствует, что страховому рынку присущи мощные стимулы саморазвития: инициатива и предпринимательство, новаторство, гибкость, активность.

Государство может участвовать в рыночных отношениях как страховщик через государственные страховые организации и оказывать воздействие на функционирование страхового рынка различными законодательными актами.

Государственное регулирование страховой деятельности дополняет рыночный механизм страхования, усиливает его положительные стороны. При этом механизм государственного регулирования страховой деятельности «сплетается» с рыночным механизмом страхования.

После отмены государственной монополии на проведение всех видов страховых операций современный российский рынок страхования развивался очень активно. По данным Государственного реестра на 1 января 2000 г. было зарегистрировано 1532 компании, в том числе с участием иностранного капитала – 60.

Для современного периода существования национального страхового рынка характерна концентрация страхового капитала за счет ухода мелких страховых организаций и образования страховых групп.

Развитие страхового рынка должно оказывать непосредственное влияние на развитие инвестиционной активности. Так, в развитых странах на долю страховых организаций приходится до 50 % накоплений, инвестируемых в развитие производства. Крупные страховые компании, вкладывая свои временно свободные финансовые ресурсы в акции, облигации и другие ценные бумаги, являются важнейшим фактором ускорения инвестиционной и инновационной деятельности и оказывают положительное влияние на регулирование денежной массы.

На сегодняшний день в России низкий удельный вес страховых премий в ВВП не позволяет страховщикам существенно влиять на перераспределение финансовых ресурсов. В целях ускорения развития отечественного страхового рынка необходимо повысить уровень доверия граждан к страховым компаниям, законодательно увеличить минимальный размер их уставного капитала, а также создать более льготные условия для отнесения затрат на страхование по его отдельным видам на себестоимость продукции (налоговые вычеты). Постепенное снижение величины страховых премий за счет увеличения круга страхователей, введение и продвижение на страховой рынок новых страховых продуктов также позволит привлечь на страховой рынок потребителей страховых услуг.

Контрольные вопросы:

- 1) в чем заключается необходимость страхования?
- 2) каково экономическое содержание страхования?
- 3) как происходит зарождение страхования в России?
- 4) какие функции выполняет страхование?
- 5) каковы основные формы организации страховых фондов?
- 6) какие виды страхования являются наиболее распространенными?
- 7) кто является участником страховых отношений, каковы их обязанности?
- 8) в чем заключается сущность перестрахования?

9) какова роль страхования в регулировании финансовых ресурсов?

10) что такое страховой рынок, какова его роль в системе экономических отношений?

3 Кредит и кредитная система

3.1 Необходимость и сущность кредита

Рекомендации для студентов:

При изучении данной темы следует обратить особое внимание на экономические предпосылки зарождения кредита; на его влияние на исторический процесс; его сущность и необходимость использования, особенно в условиях рынка; на взаимосвязь категорий ссудный капитал и кредит; на факторы, воздействующие на величину ссудного процента.

Вопросы:

- 1) необходимость и сущность кредита;
- 2) функции кредита;
- 3) законы и границы кредита;
- 4) роль кредита в рыночной экономике;
- 5) рынок ссудных капиталов;
- 6) ссудный процент.

3.1.1 Необходимость кредита

Слово «кредит» происходит от латинского слова *creditum* – ссуда, долг. Однако многие экономисты связывают его с иным близким по значению термином – *credo*, т.е. «верю». Соответственно, в кредите видят долговое обязательство, напрямую связанное с доверием одного человека, передавшего другому определённую ценность. Но одного доверия, конечно, мало. Для возникновения и развития кредитных отношений необходимы веские экономические основания, серьёзные экономические причины.

Возникновение кредита как особой формы стоимостных отношений происходит тогда, когда стоимость, высвободившаяся у одного экономического субъекта, какое-то время не может вступить в новый воспроизводственный цикл, использоваться в хозяйственных сделках.

Одна из причин высвобождения денежных капиталов – постепенное снашивание основного капитала. Стоимость зданий, машин и оборудования переносится на товары по частям, покупка же новых элементов основного капитала происходит лишь после того, как орудия и средства труда полностью износились. Поэтому в промежутке между частичной амортизацией и полным обновлением основного капитала часть его стоимости оседает в виде временно свободного денежного капитала.

Другая причина высвобождения денежных капиталов: несовпадение периода реализации товаров со временем покупки сырья и вспомогательных материалов – новых элементов оборотного капитала. Предприятия закупают сырьё в большинстве случаев в определённые сезоны. Поэтому за продажей

каждой партии готовых товаров не следует немедленная покупка материалов, и часть вырученных от продажи денег образует временно свободный денежный капитал.

Причиной образования временно свободных денежных капиталов является также постепенность расходования денег, вырученных от реализации товаров, на оплату труда рабочей силы. Периоды реализации товарной продукции и периоды выплаты заработной платы не совпадают, и потому переменный капитал принимает форму временно свободного денежного капитала.

Наконец, важная причина образования временно свободных денежных капиталов – накопление прибавочной стоимости до таких размеров, при которых она может быть использована для расширенного воспроизводства. Если предназначенная для капитализации часть годовой прибавочной стоимости недостаточна для приобретения новых машин, оборудования и т.д., то капиталисту приходится ежегодно откладывать ее в денежной форме.

Таким образом, кругооборот промышленного капитала неизбежно приводит к образованию временно свободного денежного капитала. Однако та часть промышленного капитала, которая временно оседает в виде свободного денежного капитала, перестает функционировать, превращается в праздное сокровище и, следовательно, перестает давать прибыль. В этом случае возникает противоречие между выделением свободных, праздное лежащих денежных капиталов и природой капитала как стоимости, находящейся в непрерывном движении и приносящем прибавочную стоимость.

Это противоречие разрешается с помощью кредита. Благодаря кредиту этот денежный капитал переходит к другому капиталисту, испытывающему временную потребность в дополнительных средствах, и продолжает функционировать в рамках производственного процесса.

Итак, необходимость кредита обусловлена закономерностями кругооборота и оборота капитала в процессе производства: у одних производителей временно высвобождаются средства в денежной форме, а другие производители испытывают потребность в средствах.

Однако кругооборот и оборот капитала еще не в полной мере объясняют объективную необходимость кредита. Неравномерность кругооборота и оборота лишь характеризует факт высвобождения средств в одном звене и наличия потребности в них на другом участке; в кругообороте и обороте, следовательно, заложена возможность возникновения кредитных отношений.

Для того чтобы возможность кредитных отношений стала реальностью, нужны определенные условия:

- 1) самостоятельность кредитора и заемщика;
- 2) совпадение интересов между кредитором и заемщиком;
- 3) доверие между кредитором и заемщиком (бланковые и залоговые кредиты);

Итак, кредит представляет собой форму движения ссудного капитала, а ссудный капитал – особая историческая форма капитала, приносящего проценты, которая возникла и развилась в условиях капиталистического

способа производства. Ссудный капитал – это денежный капитал, отдаваемый капиталистами-собственниками в ссуду и приносящий проценты.

Далее для понимания сущности кредита необходимо рассмотреть структуру кредита, которая включает в себя объект и субъект кредита. В качестве субъектов кредитных отношений выступают кредитор и заемщик. Ими могут быть юридические лица (предприятия, организации, специализированные кредитные учреждения (банки) различные кредитно-финансовые учреждения небанковского типа), государство (через свои полномочные органы), а также физические лица (граждане).

Поскольку обращение за ссудой является вынужденным действием со стороны заемщика, а со стороны кредитора – актом содействия заемщику в трудных обстоятельствах, то кредитные отношения представляют собой отношения, в которых стороны находятся в неравном экономическом положении. Характер их определяется как вынужденный, поскольку с инициативой получения ссуды выступает заемщик, испытывающий нужду в ресурсах. Однако решающим обстоятельством, определяющим возможность ссуды, следует считать существование кредитора, обладающего некоторым запасом ценностей и согласного путем предоставления ссуды оказать поддержку заемщику. Следовательно, главенствующее положение в кредитных отношениях принадлежит кредитору, выступающему по отношению к заемщику в роли источника поддержки и покровителя, поскольку предоставление ссуды зависит от его доброй воли.

Помимо субъектов, элементом системы кредитных отношений является объект передачи – то, что передается от кредитора к заемщику и что совершает свой обратный путь от заемщика к кредитору. Объектом передачи в кредитных отношениях выступает ссуженная стоимость – это временно-нефункционирующая стоимость, которая продолжает свое движение в обороте нового владельца.

Ссуженная стоимость может выступать в виде ссуды денег и в виде ссуды капитала.

Ссуда денег представляет собой платежное средство для погашения долговых обязательств. Ссуда капитала используется на расширение производства, то есть на увеличение основного и оборотного капитала. Таким образом, ссуда денег, в отличие от ссуды капитала лишь опосредует кругооборот капитала, но не увеличивает его.

Познание сущности системы кредитных отношений предполагает также раскрытие их основы, то есть базы, на которой зарождаются и развиваются кредитные отношения. К такой основе часто относят принципы кредитования, с помощью которых обеспечивается реализация сущности кредитных отношений.

Основными принципами кредитования являются возвратность, срочность и платность. Возвратность представляет собой специфическое свойство, определяющую черту, присущую кредитным отношениям. Возврат кредита наступает в тот момент, когда высвободившиеся средства дают

возможность ссудополучателю вернуть денежные средства, полученные во временное пользование. Возвратность выражает двусторонний процесс, она одинаково важна как для кредитора, так и для заемщика. Для кредитора ссуда стоимости – это не акт дарения; кредитор только и дает деньги (ценность) займа, что предполагает неизбежность их обратного притока. Для заемщика получение кредита – это также не дар, ему необходимо так использовать ссуду, чтобы обеспечить своевременное высвобождение стоимости и ее возврат. Таким образом, без возвратности не могут существовать кредитные отношения.

Принцип срочности означает, что кредит должен быть не просто возвращен, а возвращен в строго определенный срок, то есть в кредитных отношениях есть временная определенность возвратности кредита. Срок кредитования является предельным временем нахождения ссуженных средств в хозяйстве заемщика и выступает той мерой, за пределами которой количественные изменения во времени переходят в качественные. Если нарушается срок пользования ссудой, то искажается сущность кредита.

Принцип платности в системе кредитных отношений реализуется через механизм ссудного процента, который является своего рода “ценой” кредита. Признаком современной системы кредитных отношений служит взыскание процента по ссудам. Связано это с тем, что кредиты предоставляются главным образом на базе привлеченных средств, которые для кредитора выступают как платные ресурсы. Экономическая сущность платы за кредит отражается в фактическом распределении дополнительно полученной за счет его использования прибыли между заемщиком и кредитором. Подтверждая роль кредита как одного из предлагаемых на специализированном рынке товаров, платность кредита стимулирует заемщика к его наиболее продуктивному использованию.

Помимо трех вышеперечисленных принципов организации кредитных отношений, являющихся основными, существуют другие: обеспеченность кредита, целевой характер и дифференцированный характер кредита.

3.1.2 Функции кредита

роль кредита в экономической системе общества определяется, прежде всего, выполняемыми им функциями. Функции кредита тесно взаимосвязаны и отражают характерные особенности кредита как экономического явления, показывают связь кредита с процессами кругооборота капитала и денежным обращением.

В качестве базовых функций кредита выделяют:

1) перераспределительная (распределительная)

Распределение предполагает перемещение разных форм общественного богатства от одних субъектов к другим или вторичное перемещение уже ранее полученных благ. Возникновение и развитие кредитных отношений порождают мощные встречные потоки товаров и денег, которые приводят в действие механизм перераспределения благ.

С возникновением банков процессы перераспределения денежных средств в экономике получают наиболее адекватный механизм, а функции кредита – своё законченное выражение.

2) создание кредитных орудий обращения (эмиссионная)

С момента своего возникновения кредит замещал металлические монеты кредитными инструментами. Широкое распространение последних, в конечном итоге, привело к утрате золотом монетарной роли и замене его кредитными деньгами, эмитируемыми национальными центральными банками.

Но, помимо выше обозначенных функций, многие экономисты выделяют следующие:

- воспроизводственная;
- стимулирующая.

Но данные функции как бы дополняют ранее нами обозначенную – перераспределительную, поэтому в качестве основных рассматриваются первые две.

3.1.3 Законы и границы кредита

Выделяют следующие законы кредита:

1) закон возвратности кредита – означает, что выданная ссуда должна быть возвращена кредитору, при выдаче кредита денежное предложение увеличивается, при возврате – уменьшается. Если деньги не будут возвращаться, то каналы денежного обращения будут переполняться деньгами, нарушится эластичность кредитных денег;

2) закон равновесия между высвобождающимися и перераспределенными ресурсами – означает, что средства, предоставленные в кредит должны быть меньше или равны аккумулированным у кредитора, тоже самое касается срока кредитования;

3) закон сохранения ссужаемой стоимости – кредит предоставляется с учетом инфляции, в противном случае активы обесценятся;

4) временной характер функционирования кредита – в кредит выдаются временно свободные средства на определенное время.

Определение обоснованных границ применения кредита и их соблюдение имеют большое значение для отдельных участников кредитных отношений и для экономики в целом.

Лишь при оптимальном уровне кредитных вложений воздействие кредита на экономику может быть положительным. Избыточное предоставление кредита негативно влияет на процессы развития экономики, ослабляет заинтересованность хозяйствующих субъектов в экономном использовании ресурсов, в ускорении процессов производства и реализации продукции.

Если же по различным причинам потребности экономики в средствах удовлетворяются за счет кредита не полностью, возникают немалые трудности в деятельности хозяйствующих субъектов, например, нехватка средств для приобретения необходимых материалов, что влечет за собой замедление воспроизводственных процессов.

Границы кредита – предел, в рамках которого реализуется сущность категории кредита. Нарушение границ кредита приводит к его перерождению, трансформации в другую категорию и искажению сущности, так, если не вернуть денежные средства, произойдет трансформация кредита в категорию финансы.

На развитие кредитных отношений в той или иной стране большое влияние оказывает целый комплекс условий и факторов. К основным из них можно отнести такие, как: политические, правовые, экономические, а также исторические условия и факторы.

Рассматривая экономические границы применительно к кредитным отношениям можно выделить внешние (сущностные) и внутренние границы кредита. Внешние границы представляют собой качественное обособление во времени и пространстве кредитных отношений от всех других. При этом можно выделить временные и качественные границы кредита.

Временная граница означает, что в ходе развития кредитные отношения при определенных условиях прекратят свое существование во времени, после чего возникают новые отношения.

Качественная граница – это определенность кредитных отношений присущих только им признаками.

Количественно границы кредита зависят как от имеющихся ресурсов, так и от потребностей народного хозяйства, населения или предприятий.

3.1.4 Роль кредита в рыночной экономике

Роль кредита в развитии экономики проявляется в:

- обеспечении непрерывности кругооборота капитала, что достигается за счёт регулярной реализации готовых товаров и предполагает активное коммерческое кредитование, доступность банковского кредитования для предпринимателей, наличие достаточно развитого потребительского кредита. Для достижения устойчивой непрерывности кругооборота, очень важно своевременное приобретение сырья, материалов, обновление основного капитала;

- ускорении концентрации и централизации капитала, что является необходимым условием экономического роста и стабильного развития, позволяет расширить границы индивидуального накопления.

Использование кредита позволяет значительно сократить время для расширения масштабов производства, обновить продукцию и повысить эффективность производства и труда.

В рыночной экономике роль кредита исключительно высока. Благодаря кредиту предприятия располагают в любой момент такой суммой денежных средств, которая необходима для нормальной работы.

Особенно важна роль кредита для пополнения оборотных средств, потребности в которых у любого предприятия нестабильны: то увеличиваются, то уменьшаются.

Велика роль кредита и в процессе воспроизводства основных фондов. Использование заёмных средств позволяет совершенствовать технологию производства, быстро переходить к выпуску новых видов продукции. Сочетание собственных ресурсов предприятия с заёмными средствами даёт возможность им эффективно эксплуатировать основные фонды, наращивать объёмы производства конкурентно способной продукции.

Большое значение кредит имеет в регулировании ликвидности банковской системы, а также в создании эффективного механизма финансирования государственных расходов.

3.1.5 Рынок ссудных капиталов

Свободные денежные капиталы, высвобождающиеся у одних предприятий, корпораций и иных экономических субъектов и предназначенные для передачи во временное пользование другим, становятся ссудным капиталом. Движение последнего происходит на РСК, под которым в самом общем виде понимают механизм перемещения свободных денежных средств от кредиторов к заёмщикам. В период свободной конкуренции основной формой движения ссудного капитала был кредит, который предоставлялся особыми денежными капиталистами – рантье – различным слоям общества.

С развитием рынка, расширением объёмов капиталов, с одной стороны, и ростом спроса на заёмный капитал – с другой, формируется более сложный механизм движения ссудного капитала. Появляются ценные бумаги, представляющие собой инструмент, с помощью которого происходит перераспределение свободных денежных средств от кредиторов к заёмщикам при помощи посредников на основе спроса и предложения.

Основными участниками РСК являются: первичные инвесторы, специальные посредники (кредитно-финансовые организации) в лице небанковских, банковских учреждений и финансовых органов, и заёмщиков в виде физических, юридических лиц и государства. На РСК в качестве товара выступает ссудный капитал в денежной форме, вложенный в те или иные финансовые инструменты. Структура РСК по временному признаку (рисунок 11):





Рисунок 11- Структура рынка ссудных капиталов по временному признаку

Денежный рынок – это рынок относительно краткосрочных операций (не более 1 года), на котором происходит перераспределение ликвидности, т.е. свободной денежной наличности.

На рынке капиталов происходит перераспределение свободных капиталов и их инвестирование в различные доходные финансовые активы.

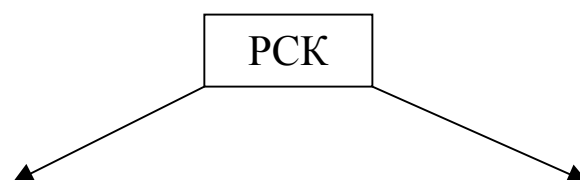
Структура РСК по институциональному признаку (рисунок 12)



Рисунок 12 – Структура рынка ссудных капиталов по институциональному признаку

Кредитная система представляет собой совокупность финансово-кредитных организаций. В национальных законодательствах понятие «кредитная система», как правило, не фигурирует, чаще используется понятие «банковская система». Однако их нельзя отождествлять. Банки являются лишь одним, хотя и наиболее распространённым видом кредитных организаций. Поэтому логично считать банковскую систему сегментом кредитной в той части, в какой банки составляют ядро системы кредитных организаций.

Рынок ценных бумаг представляет собой важнейший сегмент финансового рынка и отличается от других видов рынка прежде всего спецификой товар – ценной бумаги. РЦБ охватывает те отношения, в рамках которых накопления и сбережения с помощью ценных бумаг превращаются в инвестиции.

Функции рынка ссудных капиталов:

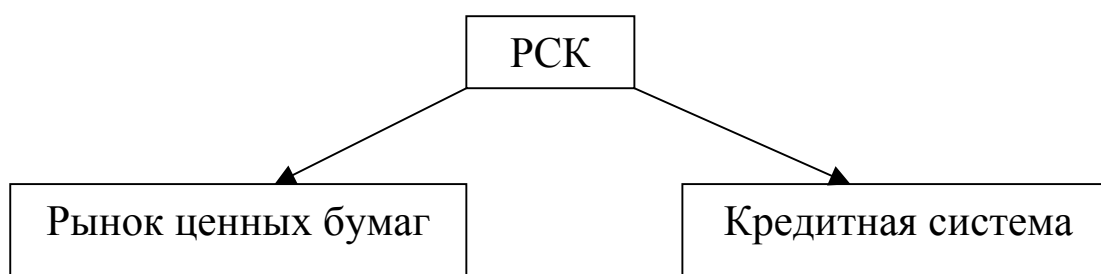
- 1) аккумуляция денежных средств;
- 2) трансформация денежных средств в ссудный капитал и использование в виде инвестиций и капиталовложений в производство;
- 3) обслуживание товарного обращения через кредит;
- 4) обслуживание государства для покрытия государственных расходов;
- 5) ускорение концентрации капитала.

3.1.6 Ссудный процент

Ссудный процент по своей форме выступает в виде цены капитала как товара. Но цена по своей природе есть денежное выражение стоимости. В отличие от нее ссудный процент не является денежным выражением отданной в ссуду капитальной стоимости. Ссудный процент представляет собой плату за пользование ссудным капиталом, следовательно, является оплатой не стоимости, а потребительной стоимости капитала как товара.

Внешне выступая в виде цены капитала, процент по своей сущности представляет собой особую форму прибавочной стоимости, полученной за счет использования кредита. Прибыль, получаемая от ссуженного капитала, распадается на две части:

- 1) процент, присваиваемый функционирующим капиталистом – кредитором;
- 2) предпринимательский доход, присваиваемый функционирующим капиталистом – заемщиком.

С помощью ссудного процента происходит распределение прибыли между заемщиком и кредитором. Платность кредита стимулирует заемщика к его наиболее продуктивному использованию.

Ссудный процент имеет определенный уровень или норму. Норма процента представляет собой отношение годового дохода кредитора к величине капитала, отданного им в ссуду. Если, например, ссудный капитал равен 100 тыс. долл, а годовой доход с него – 3 тыс. долл, то норма процента составит 3 % ($3000 / 100\ 000$).

Следует различать рыночную норму процента, существующую в каждый данный момент на рынке ссудных капиталов, и среднюю норму процента, т.е. норму процента за весь промышленный цикл в среднем.

Величина ссудного процента оказывает значительное влияние на результаты деятельности предприятий, цену продукции, ее себестоимость, величину прибыли, размер выплат по дивидендам, а также на размеры кредитных вложений, объем инвестиций и уровень доходности кредитных операций.

На величину ссудного процента оказывают влияние следующие факторы:

- 1) спрос на кредит;
- 2) срок кредита;
- 3) размер кредита;
- 4) степени обеспеченности ссуды
- 5) степень риска;
- 6) форма кредита;
- 7) вид деятельности заемщика;
- 8) уровень инфляции.

Существует номинальная и реальная ставки ссудного процента. Номинальная ставка – это ставка, выраженная в деньгах. Реальная ставка – это номинальная ставка процента, скорректированная на темпы инфляции.

Таким образом, факторы влияющие на уровень ссудного процента, могут быть связаны с различными экономическими процессами, происходящими как на макроэкономическом, так и на микроэкономическом уровне, т.е. носить общий (фазы промышленного цикла) или частный характер.

К общим факторам можно отнести также состояние денежного обращения, уровень развития рынков ссудного капитала, рынков ценных бумаг, к частным – виды кредитных сделок по привлечению временно свободных денежных средств и их размещению.

Помимо этих факторов уровень ссудного процента может регулироваться государством. Прежде всего, установление официальной ставки процента, по которой Центральный банк предоставляет кредиты коммерческим банкам.

Начисление ссудного процента возможно двумя способами:

1) простые проценты: $S = P (1 + ni / 100)$, (9)

2) сложные проценты: $S = P (1 + i / 100)^n$, (10)

где S – сумма к погашению с процентами;

P – первоначальная сумма;

i – ставка процента;

n – период использования ссуды.

При начислении сложных процентов сумма процентного дохода присоединяется к основной сумме долга и уже увеличенная сумма кредита служит базой для начисления дохода за следующий период.

Контрольные вопросы:

1) в чём проявляется специфичность кредита как экономической категории?

2) в чём проявляется взаимосвязь понятий необходимость, потребность и возможность получения кредита?

3) в чём проявляется сущность кредита?

4) какая специфическая функция присуща кредиту?

5) в чём проявляется значимость определения границ кредита?

6) рассмотрите трансформацию роли кредита в условиях рыночной экономики;

7) назовите участников рынка ссудных капиталов;

8) перечислите критерии классификации рынка ссудных капиталов;

9) в чём проявляется отличие номинальной от реальной ставки ссудного процента?

10) какой способ начисления ссудного процента является наиболее выгодным для:

а) кредитора;

б) заёмщика?

3.2 Формы и виды кредита

Рекомендации для студентов:

При изучении данной темы следует обратить особое внимание на эволюцию форм кредита; разобраться в элементах, характеризующих каждую

из исторических форм; понять специфичность и разновидность каждой формы кредита, уделив более пристальное внимание форме банковского кредита.

Вопросы:

- 1) понятие формы и вида кредита и их классификация;
- 2) ростовщический кредит;
- 3) коммерческий кредит;
- 4) банковский кредит;
- 5) государственный кредит;
- 6) потребительский кредит;
- 7) международный кредит.

3.2.1 Понятие формы и вида кредита и их классификация

Форма кредита – это проявление внутреннего содержания кредитных отношений, его структуры. Изменение содержания кредитных отношений приводит к появлению новой формы. Каждая форма делится на разновидности. В то же время разновидность кредита в процессе эволюции может сформироваться как самостоятельная форма. Отдельные формы кредита по мере угасания кредитных отношений могут трансформироваться в разновидность.

Поэтому историческое развитие ссудного капитала и его движение выражается в изменении форм кредита.

В своем развитии кредит принимал шесть основных форм:

- 1) ростовщический;
- 2) коммерческий;
- 3) банковский;
- 4) государственный;
- 5) потребительский;
- 6) международный.

Форма кредита характеризуется совокупностью следующих элементов:

- 1) субъекты кредитования (кредиторы и заемщики);
- 2) объект кредитования: основные, оборотные средства, товарооборот;
- 3) динамика и величина ссудного процента;
- 4) сфера функционирования и экономическая роль кредита.

Форма и содержание тесно взаимосвязаны, изменение одного из элементов формы приводит к изменению формы кредита и служит двигателем развития кредитных отношений.

Функции форм кредита:

- 1) аккумуляция и мобилизация денежного капитала;
- 2) перераспределение денежного капитала и изменение форм капитала (в процессе воспроизводства денежный капитал изменяет свои формы);
- 3) экономия издержек производства (издержки по мере окупаемости);
- 4) ускорение концентрации и централизации капитала;

5) регулирование экономики.

3.2.2 Ростовщический кредит

Ростовщический капитал исторически был предшественником ссудного капитала. Ростовщичество возникло еще в период разложения первобытно-общественного строя. С развитием общественного разделения труда, появлением частной собственности, ростом обмена в первобытной общине стал происходить процесс имущественной дифференциации.

Деление первобытной общины на богатые и бедные семьи, накопление денежных богатств в руках одних и нужда в деньгах в руках других создали почву для возникновения ростовщического кредита.

Характеризуя ростовщический кредит следует отметить, что:

1) ростовщический кредит вел к концентрации земельной собственности в руках родовой аристократии и к обезземеливанию мелких крестьян (например, родовая знать предоставляла ростовщические ссуды мелким крестьянам под залог их земельных участков);

2) ростовщический кредит вел к порабощению неисправных заемщиков их кредиторами, поскольку обеспечением долга служила не только земля, но и личность заемщика и членов их семей.

Ростовщический кредит в античном мире выступал в двух основных формах:

- 1) ссуды мелким производителям, главным образом крестьянам;
- 2) ссуды рабовладельцам.

В качестве кредиторов-ростовщиков в рабовладельческом обществе выступали, прежде всего, купцы и откупщики налогов.

Немалую роль играли и храмы (например, в Греции Дельфийский храм). Их ростовщические операции возникли на основе сосредоточения огромных средств, притекавших туда в виде дарений и вкладов.

Поскольку обращение к ростовщическому кредиту вызывалось крайней нуждой в деньгах и спрос на кредит был очень значителен, то процент по ссудам достигал весьма высокого уровня (от 30 до 100 % годовых и выше).

При феодализме ростовщический кредит выступал в двух основных формах:

- 1) ссуды мелким производителям – крестьянам и ремесленникам;
- 2) ссуды феодальной знати.

Крестьяне и ремесленники прибегали к ссудам из-за неустойчивости мелкого хозяйства, необходимости платить государству, ренты помещикам.

Феодальная знать (короли, дворяне) прибегали к кредиту для ведения многочисленных войн и покупки предметов роскоши.

В качестве крупных ростовщиков выступали, прежде всего, купцы. В широких размерах ростовщические операции вели итальянские купцы из Ломбардии, в связи с чем ссуда под заклад движимого имущества получила название ломбардной операции.

Ростовщичеством занимались также церкви и монастыри.

Ростовщический кредит использовался непроизводительно и не только не был фактором расширенного воспроизводства, но вел даже к упадку производства, ибо значительная часть дохода феодалов, и особенно мелких производителей, поглощалась уплатой процентов ростовщикам и, следовательно, не могла быть вложена в собственное хозяйство.

Ростовщический кредит играл двойственную роль. С одной стороны, в руках ростовщиков накапливались большие денежные богатства, которые впоследствии могли превратиться из ростовщического капитала в функционирующий капитал, вкладываемый в капиталистические предприятия. С другой стороны, ростовщический кредит вел к разорению крестьян и ремесленников.

Возможность получения высоких доходов от ростовщических операций задерживала вложение денежных капиталов в промышленность.

Кредит имел узкую направленность и нелегальность.

В следствии этого и развития товарно-денежных отношений кредит из ростовщической формы перешел в коммерческую форму. Но и сегодня он продолжает существовать на базе сохранения остатков докапиталистических форм производства.

3.2.3 Коммерческий кредит

Коммерческий кредит возник непосредственно из процесса производства и реализации товаров. Сегодня он находит практическое выражение в финансово-хозяйственных отношениях между юридическими лицами в форме реализации продукции или услуг с отсрочкой платежа. Субъектами кредитных отношений здесь являются:

Кредитор – поставщик, заемщик – покупатель товара.

Объект – товарный капитал, который обслуживает кругооборот промышленного капитала, движение товаров из сферы производства в сферу потребления.

Источник уплаты процента – является прибыль от коммерческой деятельности.

Роль – ускорение процесса реализации товаров, а значит, ускорение получения заключенной в них прибыли; перераспределение оборотных средств между поставщиком и заемщиком.

Нужно отметить, что кредитные отношения на базе коммерческого кредита имеют ограниченные возможности. Такой кредит можно получить не у всякого кредитодателя, а лишь у того, кто сам производит товар. Он ограничен по размерам (временным свободным капиталом), имеет краткосрочный или среднесрочный характер, а заемщик часто нуждается в долгосрочном кредите.

Разновидностями коммерческого кредиты являются:

1) вексельная форма – характеризуется тем, что плательщик, получивший товар оформляет вексель, или акцептует вексель поставщика, с обязательством расплатиться через определенное время. В договоре между покупателем и

поставщиком оговаривается срок, размер аванса, уровень процентной ставки, условия возврата, гарантия возврата;

2) открытый счет – характеризуется тем, что поставщик не получает долгового обязательства от заемщика, а открывает ему счет задолженности. Погашается периодически через оговоренный промежуток времени. Применяется, если между поставщиком и покупателем постоянные устойчивые связи.

Коммерческий кредит сыграл положительную роль в практике хозяйственного развития нашей страны, в развитии торговли. Он широко использовался в период восстановления народного хозяйства после гражданской войны и интервенции, в условиях НЭПа. При отсутствии полноценной кредитной системы и в условиях недостатка кредитных ресурсов коммерческий кредит обеспечивал непрерывность кругооборота и оборота средств в промышленности, торговле. Он использовался не только в сделках частных предприятий, но и при продаже продукции государственного сектора.

Однако в ходе кредитной реформы 1930-1932 годов коммерческий кредит был ликвидирован. В то время считалось, что такая форма кредитных отношений является тормозом на пути развития планового народного хозяйства, поскольку практическое воздействие государства через банк на распространение кредитных ресурсов при этом ограничивалось. Коммерческий кредит не использовался в СССР до 1988 года. В настоящее время в России и других государствах бывшего СССР эта форма кредитных отношений разрешена. И фирмы активно используют эту форму реализации своей продукции – продажу с отсрочкой платежа, что говорит об ограниченности платежеспособности мелких и средних фирм, о росте стоимости товаров, о кредитных ограничениях. Отсрочку платежа используют не только мелкие, но и крупные фирмы, выступая, и как кредиторы, и как заемщики. В развитых странах на долю коммерческого кредита приходится 20-30 % всех кредитных сделок.

При наличии развитой кредитной системы коммерческая форма кредитных отношений переплетается с банковской.

3.2.4 Банковский кредит

Одной из наиболее распространенных форм кредитных отношений в экономике является банковский кредит. Хотя появление банковского кредита относится к средневековому периоду, его развитие и усиление роли произошли на монополистической стадии капитализма, когда банки переросли из скромной роли посредников во всемогущих монополистов.

Банковский кредит – основная форма кредитных отношений, при которой денежные средства во временное пользование предоставляются банками. Большим преимуществом этой формы является его универсальность, поскольку ссудный капитал, перераспределяемый через банки, находит применение практически во всех отраслях экономики. Эта важная особенность банковского кредита послужила причиной его быстрого развития.

Структура банковского кредита представлена следующими элементами:
кредитор – банки, кредитные учреждения;
заемщик – юридические и физические лица;
объект – денежный капитал;
источник уплаты процентов – доходы заемщика;
роль – расширение производства.

Кредитные отношения между банком и заемщиком строятся на основе кредитного договора. В основе кредитного договора лежат принципы кредитования:

1) целевой характер (чтобы осуществить возможность возврата кредита необходимо узнать на какие цели требуется кредит). Целевой характер кредита распространяется на большинство видов кредитных операций, выражая необходимость целевого использования средств, полученных от кредитора. Данный принцип отражается в соответствующем разделе кредитного договора, устанавливающего конкретную цель выдаваемой ссуды, а также в процессе банковского контроля за соблюдением этого условия заемщиком при банковском кредитовании. Нарушение данного обязательства может стать основанием для досрочного отзыва кредита или введения повышенного ссудного процента. Цели кредита необходимо знать при определении процентной ставки за кредит. Например, процентную ставку можно определить как базовую ставку увеличенную на рисковую премию. Какой будет рискованная премия можно установить проанализировав на какие цели будет использован кредит. В зависимости от степени риска будет установлена различная ставка процента;

2) срочность. – нарушение данного принципа является для кредитора достаточным основанием для применения к заемщику экономических санкций в форме увеличения взимаемого процента, а при дальнейшей отсрочке – предъявления финансовых требований в судебном порядке.

3) платность – находит выражение через процент за кредит;

4) возвратность, т.е. средства, выданные заемщику кредитором через определённый промежуток времени должны быть возвращены;

5) обеспеченность – выражает необходимость обеспечения защиты имущественных интересов кредитора при возможном нарушении заемщиком принятых на себя обязательств и находит практическое выражение в таких формах кредитования, как ссуды под залог или под финансовые гарантии. Этот принцип особенно актуален в период экономической нестабильности. Обеспечение в кредитных отношениях принято считать “последней линией обороны” при решении вопроса о возможностях заключения кредитной сделки;

6) дифференцированный подход – данный принцип определяет дифференцированный подход со стороны кредитора к различным категориям потенциальных заемщиков. Практическая реализация его может зависеть как от индивидуальных интересов конкретного кредитора, так и от проводимой государством централизованной политики поддержки отдельных отраслей или сфер деятельности (например, малого бизнеса).

Виды банковского кредита:

- 1) онкольный;
- 2) авальный;
- 3) учетный;
- 4) контокоррентный;
- 5) консорциальный;
- 6) акцептный;
- 7) ипотечные;
- 8) ломбардные;
- 9) лизинговый;
- 10) факторинговый;
- 11) форфейтинговый и др.

Отдельные банковские кредиты имеют специфические особенности.

Онкольный кредит - кредит до востребования это краткосрочный кредит, в качестве обеспечения выступают товары или ценные бумаги, % ставка по нему ниже, чем по срочному кредиту.

Контокоррентный кредит – кредит, который предоставляется по мере возникновения у заемщика потребности в кредите. Таким образом, момент возникновения потребности в кредите и момент его получения совпадают, т.е. кредит носит авансирующий характер.

Учетный кредит – предоставляется через покупку банком векселей заемщика, покупная цена векселя определяется исходя из суммы, требуемой по векселю за вычетом учетного процента и суммы комиссионного вознаграждения. Учетный кредит носит компенсационный характер, в его основе лежит метод кредитования по остатку.

Акцептный кредит – в качестве кредитора выступает банк – акцептант, в качестве заемщика – векселедержатель. Банк акцептует выставленный на него переводной вексель, при условии, что заемщик предоставит банку покрытие векселя за 1 день до наступления срока платежа, чтобы банк смог оплатить предъявленный ему вексель. Акцептованный кредит предоставляется только платежеспособным заемщикам. Данный вид кредита носит краткосрочный характер, по своей роли – решает проблему ликвидности, не может быть использован на инвестиционные цели.

Ломбардный кредит – кредит под залог движимого имущества, носит компенсационный характер, объектом залога являются товары, ценные бумаги, драгоценные металлы и ликвидные требования (дебиторская задолженность).

Авальный кредит – при предоставлении данного вида кредита банк – авалист берет на себя ответственность по обязательствам клиента. Эта ответственность может быть в виде гарантии или в виде поручительства. Авальный кредит может быть краткосрочным и долгосрочным.

Ипотечный кредит – выдается банками юридическим и физическим лицам под залог недвижимого имущества. Данный кредит носит компенсационный характер, размер его зависит от остатка залога и от ликвидности залога. В качестве залога может быть: земля, здания сооружения и др. виды недвижимости, которые обладают ликвидностью. Поскольку ипотечный кредит носит долгосрочный характер, то он является рискованным

и в этой связи банк, занимающийся ипотечным кредитованием должен иметь доступ на рынок «длинных денег» и на рынок ценных бумаг.

Консорциальный кредит – кредит, предоставляемый несколькими банками одному заемщику. Может иметь средне- или долгосрочный характер. При этом банки объединяют свои ресурсы для кредитования заемщика и выделяется один банк, который называется банк – организатор, который от имени всего консорциума ведет переговоры с заемщиком, организует кредитный процесс.

Лизинговый кредит – кредит по поводу передачи в аренду движимого и недвижимого имущества. По срокам лизинговый кредит является долгосрочным, цена данного кредита представляет собой лизинговый платеж, по целям – инвестиционный кредит. Форма предоставления лизингового кредита – товарная. Банки могут участвовать в лизинговой сделке напрямую или косвенно.

Факторинг – это покупка банком денежных требований поставщика к покупателю и их инкассация за определенное вознаграждение. Это способ кредитования поставщика с условием возврата кредита в форме правопреемства или уступки права требования к покупателю.

Форфейтинг – кредитование экспортера посредством покупки векселей и других долговых требований; форма трансформации коммерческого кредита в банковский. В отличие от факторинга, где банком предоставляются услуги: 1) инкассо, 2) аванс, который получает заемщик до получения платежа по денежным требованиям, при форфейтинге банк предоставляет услуги: 1) покупка дебиторской задолженности, 2) отсрочка платежа.

3.2.5 Государственный кредит

Государственный кредит - кредит, при котором заемщиком являются государства, привлекающие ресурсы на рынке для покрытия государственных расходов на условиях платности и возвратности.

Субъекты: кредитор – юридические и физические лица; заемщик - государство.

Объект: государственные расходы.

Источник уплаты % - доходы бюджета.

Роль – покрытие дефицита бюджета без использования денежной эмиссии.

Заемщики и кредиторы в сфере государственных кредитных отношений могут меняться местами, что представляет собой существенную особенность.

Осуществляя функции кредитора, государство, через центральный банк производит кредитование:

- конкретных отраслей или регионов, испытывающих особую потребность в финансовых ресурсах, если возможности бюджетного финансирования уже исчерпаны, а ссуды коммерческих банков не

могут быть привлечены в силу действия факторов конъюнктурного характера;

- коммерческих банков в процессе аукционной или прямой продажи кредитных ресурсов на рынке межбанковских кредитов.

В роли заемщика государство выступает в процессе размещения государственных займов или при осуществлении операций на рынке государственных краткосрочных ценных бумаг, привлекая денежные средства для покрытия бюджетных дефицитов, без использования денежной эмиссии.

Главной формой привлечения денежных средств является выпуск облигаций государственного займа и прочих видов ценных бумаг.

Владельцы свободных денежных средств, покупая облигации, выступают фактическими кредиторами государства. Виды государственного кредита:

- 1) в зависимости от заемщика:
 - а) централизованный (заемщик: федеральное правительство);
 - б) децентрализованный (заемщик: муниципальные власти);
- 2) по месту получения:
 - а) внутренний займ;
 - б) внешний займ;
- 3) по форме:
 - а) облигационный (путем выпуска облигаций);
 - б) безоблигационный (выпуск казначейских векселей, казначейских бон, кредитные обязательства – государство занимает у ЦБ деньгами).

3.2.6 Потребительский кредит

Потребительский кредит – кредит на удовлетворение потребительских нужд населения. Возникает, когда рынки насыщаются товарами (моральное старение товара). Он предоставляется, как правило, торговыми компаниями, банками и специализированными кредитно-финансовыми институтами для приобретения населением товаров и услуг с рассрочкой платежа и для удовлетворения личных потребностей. Таким образом, объектом этих отношений выступают потребительские нужды граждан. Потребительский кредит тесно связан с банковским кредитом, так как долговые обязательства покупателей торговые фирмы и финансовые компании используют для получения банковских ссуд.

В развитых странах потребительский кредит получил широкое распространение. В России он выступает как в товарной, так и в денежной форме. Товарную форму в виде рассрочки платежа имеет кредит, предоставляемый населению при покупке товаров длительного пользования, на жилищное строительство, приобретение квартир. В денежной форме выдается кредит на строительство и ремонт индивидуальных домов, садовых домиков, на неотложные нужды. При этом он может выдаваться наличными деньгами и в виде безналичных перечислений. Таким образом, потребительский кредит может быть использован на инвестиционные цели и на текущие потребности

заемщиков – физических лиц. Потребительский кредит на текущие нужды носит краткосрочный характер. Он предоставляется на срок до 2 лет. Потребительский кредит на инвестиции является долгосрочным.

Известно, что население промышленно-развитых стран тратит от 10 до 20 % своих ежегодных доходов на покрытие потребительского кредита. Потребительский кредит играет большую роль в экономике любой страны, так как повышает платежеспособный спрос населения, улучшает жизненный уровень граждан и ускоряет реализацию товаров и услуг.

Виды потребительского кредита:

- 1) по целевому использованию:
 - а) кредит на оплату товаров и услуг;
 - б) инвестиционные кредиты;
 - в) на временные нужды;
- 2) по субъекту кредитных отношений:
 - а) банковские;
 - б) небанковские;
- 3) по форме:
 - а) товарной;
 - б) в денежной;
- 4) по способу погашения:
 - а) в рассрочку;
 - б) единовременно;
- 5) по сроку:
 - а) краткосрочные,
 - б) среднесрочные,
 - в) долгосрочные;
- 6) по обеспечению:
 - а) залоговые (ломбардные, ипотечные);
 - б) без обеспечения – бланковые;
 - в) со смешанным обеспечением.

Современным и наиболее перспективным видом кредита является использование кредитной карточки.

3.2.7 Международный кредит

Международный кредит – кредит, который предоставляется в иностранной валюте, или в виде товара, кредитором заемщику, причем одна из сторон кредитных отношений является иностранной (нерезидентом).

Международный кредит – широкое понятие, объединяющее разнообразные по формам и субъектам кредитные отношения, обслуживающие движение ссудного капитала между странами. Международный кредит существует в форме как коммерческого, так и банковского кредита.

К объектам международной формы кредитных отношений относятся внешнеторговые связи, прямые и портфельные инвестиции, а также дефицит платежного баланса. Источником уплаты процентов по кредиту является

прибыль от внешнеэкономической деятельности. В отношениях с участием государств в целом и международных институтов этот кредит всегда выступает в денежной форме, во внешнеторговой деятельности – и в товарной.

Границы международного кредита зависят от источников и потребности стран в иностранных заемных средствах, возвратности кредита в срок. Нарушение этой объективной границы порождает проблему урегулирования внешней задолженности стран-заемщиков. В их числе – развивающиеся страны, Россия, другие государства СНГ, страны Восточной Европы и т.д.

Характерным признаком международной формы кредитных отношений является ее дополнительная правовая или экономическая защищенность в форме частного страхования и государственных гарантий. Роль международного кредита в условиях перехода к рыночной экономике проявляется в его использовании как средства взаимовыгодного сотрудничества и конкурентной борьбы; он способствует развитию международных связей, торговли и перераспределению капитала между странами.

Международные кредиты могут предоставляться в валюте страны заемщика, в валюте третьей страны и в международной счетной валютной единице (СДР, евро).

Виды:

- 1) по назначению различают:
 - а) внешнеторговые;
 - б) инвестиционные (срок 30 лет);
 - в) международные займы (эмиссия ценных бумаг);
- 2) по срокам:
 - а) краткосрочные (до 1 года);
 - б) среднесрочные (1-5 лет);
 - в) долгосрочные (св. 5 лет);
- 3) по обеспечению:
 - а) залоговые;
 - б) бланковые;
- 4) от кредитора:
 - а) частные;
 - б) коммерческие;
 - в) банковские;
 - г) правительственные;
 - д) смешанные.

Контрольные вопросы:

- 1) дайте определение форме кредита;
- 2) какие формы принимал в своём развитии кредит?
- 3) какая из форм кредита характеризуется высокой ставкой процента?
- 4) какая форма кредита возникла непосредственно из процесса производства?
- 5) в какой форме выдаётся банковский кредит?

- 6) назовите и охарактеризуйте виды банковского кредита;
- 7) в чём проявляется специфичность государственного кредита?
- 8) назовите причины, заставляющие государство заимствовать денежные средства;
- 9) с какой формой кредита тесно связан международный кредит?
- 10) в чём проявляется социальная функция потребительского кредита?

3.3 Рынок ценных бумаг

Рекомендации для студентов:

При рассмотрении данной темы следует обратить внимание на специфичность РЦБ среди существующих рынков; на структуру и функции РЦБ; уделить особое внимание профессиональным участникам РЦБ, а также особенностям функционирования каждого из структурных составляющих РЦБ.

Вопросы:

- 1) рынок ценных бумаг, его структура;
- 2) участники РЦБ;
- 3) виды ценных бумаг;
- 4) первичный РЦБ;
- 5) фондовые биржи;
- 6) Внебиржевой оборот РЦБ.

3.3.1 Рынок ценных бумаг, его структура

Рынок ценных бумаг (фондовый рынок) представляет собой часть финансового рынка, при этом он отличается от других видов рынка, прежде всего, спецификой товара. Ценная бумага – товар особого рода. Она одновременно и титул собственности, и долговое обязательство, право на получение дохода и обязательство выплачивать доход. Ценная бумага – товар, который не имея собственной стоимости (стоимость ценной бумаги как таковой незначительна), может быть продан по высокой рыночной цене. Последнее объясняется тем, что ценная бумага, имея свой номинал, представляет определенную величину реального капитала, вложенного, например, в промышленное предприятие. Поскольку рыночная цена может существенно отклоняться от ее номинала, то она представляет собой «фиктивный капитал» (К.Маркс).

Фиктивный капитал – бумажный двойник реального капитала, представляющий собой промышленный капитал со всеми его обособившимися функциональными формами (торговым, ссудным).

Цена фиктивного капитала – это стоимостная категория подверженная частым колебаниям. Несовпадение реального и фиктивного капиталов, возможное их движение в противоположных направлениях – характерная особенность рынка ценных бумаг.

Выпуская ценные бумаги, предприятие может получить финансовые средства на длительный период времени: на несколько десятилетий (облигации) или вообще в бессрочное пользование (акции).

Рынок ценных бумаг обеспечивает механизм, с помощью которого в экономику привлекаются инвестиции. Рынок ценных бумаг выполняет ряд задач, среди них необходимо отметить следующие:

- аккумуляция временно свободных денежных ресурсов и направление их на развитие перспективных отраслей экономики;
- перераспределение права собственности;
- обслуживание государственного долга. Задача покрытия государственного бюджетного дефицита решается через рынок государственных ценных бумаг, который имеет свою структуру и правила функционирования;
- возможность оценить состояние экономики по индикаторам фондового рынка;
- влияние на изменение темпов инфляции.

Рынок ценных бумаг, как и любой другой рынок, представляет собой сложную структуру (рисунок 13):



Рисунок 13- Структура РЦБ

Первичным рынком называется такой финансовый рынок, на котором корпорация или государственный орган, ведающий заимствованием средств, продают свои вновь выпущенные бумаги – облигации или акции первым (начальным) покупателям.

Вторичным называют финансовый рынок, на котором ранее выпущенные ценные бумаги (т.е. те, которые уже побывали уже в чьих - то руках) могут быть перепроданы.

Вторичный рынок ценных бумаг подразделяется на биржевой и внебиржевой. Для биржевого рынка характерно наличие определенного места

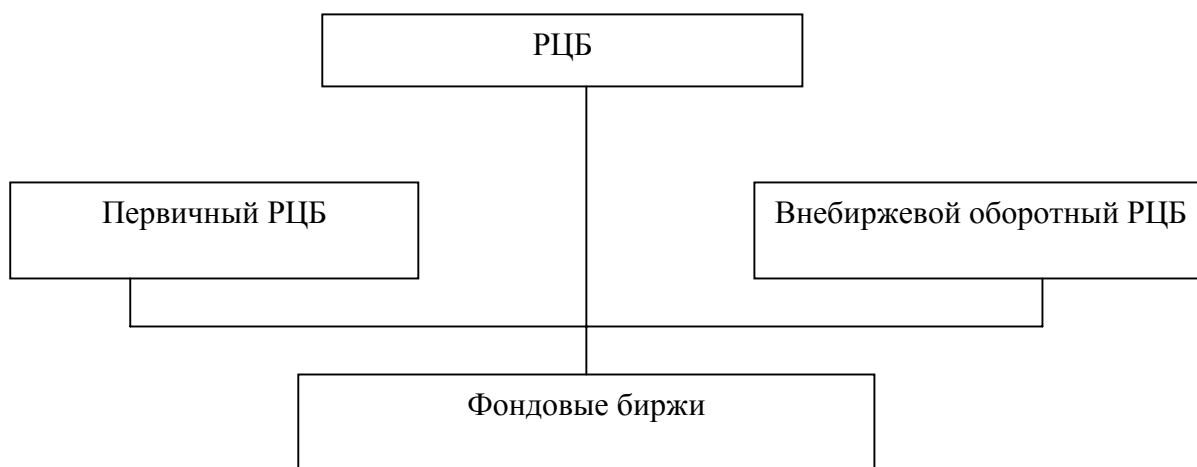
торговли ценными бумагами - это биржи, где покупатели и продавцы ценных бумаг собираются вместе для проведения торгов.

Внебиржевая или «уличная» торговля является наиболее массовой. На внебиржевом рынке дилеры из разных мест, обладающие ценными бумагами, готовы купить и продать ценные бумаги любому, кто придет и будет согласен на указанную цену. Как правило, это ценные бумаги средних и мелких корпораций, а также крупных, по тем или иным причинам не прошедшим процедуру листинга (допуска к котировке на бирже).

Основной целью рынка ценных бумаг является привлечение инвестиций в экономику. Для реализации этой цели необходимо наличие следующих условий:

- свобода передвижения капитала;
- обеспечение ликвидности ценных бумаг, которое достигается за счет большого числа продавцов и покупателей и небольшая разница в ценах продажи и покупки;
- наличие торговых систем, обеспечивающих контакт продавцов и покупателей;
- информационная прозрачность рынка.

Значение РЦБ для обеспечения экономического роста раскрывается в его функциях. К ним относятся:

1) инвестиционная, сущность, которой заключается в мобилизации накоплений и сбережений и перераспределении их в виде инвестиционных ресурсов между отраслями и сферами экономики;

2) страховая, обеспечивающая перераспределение рисков и выравнивание цен в ходе торговли активами разного вида на основе использования срочных инструментов РЦБ;

3) информационная, отражающая влияние информации о ходе регулярных торгов ценными бумагами на уровень деловой активности и обратное влияние экономической конъюнктуры на котировки ценных бумаг.

Наряду с этими функциями РЦБ выполняет и роль, присущую любому рынку, а именно: коммерческую, ценовую, регулирующую. Реализация функций фондового рынка обеспечивается различными категориями его участников в процессе их взаимодействия.

3.3.2 Участники рынка ценных бумаг

Инвестирование капитала в ценные бумаги в широких размерах началось в середине XIX в. к этому времени рынок ценных бумаг уже получил значительное развитие. Определился круг его участников. Первоначально ими были физические лица, затем к операциям с ценными бумагами приступили и юридические лица. В настоящее время участников рынка ценных бумаг можно разделить на следующие основные категории:

Главные участники рынка ценных бумаг:

1) государство, муниципалитеты, крупнейшие национальные и международные компании. Эти участники имеют высокий имидж, а потому

выпуск и реализация ими ценных бумаг обычно значительного труда не составляют: рынок всегда готов их принять в больших количествах;

1. институциональные инвесторы, т.е. различные финансово-кредитные институты, совершающие операции с ценными бумагами (коммерческие и инвестиционные банки, страховые общества, пенсионные фонды и т.п.). Многие из институтов объединяют средства различных инвесторов (юридических и физических лиц) и ищут возможностей их вложения в доходные ценные бумаги;
2. индивидуальные инвесторы – различные частные лица, в том числе владельцы небольших предприятий венчурного бизнеса;
3. профессиональные участники рынка ценных бумаг – юридические лица, а также физические лица, зарегистрированные в качестве предпринимателей, которые осуществляют на рынке ценных бумаг виды деятельности, определенные законом.

Обычно к профессиональной деятельности на рынке ценных бумаг относят: брокерскую, дилерскую, депозитарную деятельность, а также деятельность по управлению ценными бумагами, по определению взаимных обязательств (клиринг), по ведению реестра владельцев ценных бумаг, по организации торговли.

Брокер – профессиональный посредник на рынке ценных бумаг, к которому обращается клиент, желающий купить или продать ценные бумаги. Брокер осуществляет эти операции в интересах клиента и за его счет либо по договору поручения, либо по договору комиссии. Брокер может быть как физическим, так и юридическим лицом.

Дилер – профессиональный посредник на фондовом рынке, совершающий сделки купли – продажи от своего имени и за свой счет путем публичного объявления цен покупки и продажи определенных ценных бумаг с обязательством покупки и продажи этих ценных бумаг по объявленным ценам. Дилером может быть только юридическое лицо, являющееся коммерческой организацией.

Брокерская и дилерская деятельность являются лицензируемыми видами деятельности.

Клиринговой деятельностью называется деятельность по определению взаимных обязательств (сбор, сверка, корректировка информации по сделкам с ценными бумагами подготовка бухгалтерских документов по ним) и проведение зачета по поставкам ценных бумаг и расчетам по ним.

Депозитарная деятельность представляет собой комплекс мер по оказанию услуг, связанных с хранением сертификатов ценных бумаг и (или) учетом и переходом прав на ценные бумаги. Депозитарной деятельностью могут заниматься только юридические лица на основании лицензии, выдаваемой Федеральной комиссией по ценным бумагам.

Деятельностью по ведению реестров владельцев ценных бумаг признаются сбор, фиксация, обработка, хранение и представление зарегистрированным лицам и эмитентам данных из системы ведения реестра.

Реестр ведется только по именованным ценным бумагам с целью идентификации владельцев ценных бумаг. По предъявительским ценным бумагам система ведения реестра не ведется.

Деятельность специализированных регистраторов жестко контролируется Федеральной комиссией по ценным бумагам. В отличие от других профессиональных участников фондового рынка, деятельность по ведению реестра является исключительной и не подлежит совмещению с другими видами профессиональной деятельности на рынке ценных бумаг.

3.3.3 Виды ценных бумаг

Ценная бумага - это документ, удостоверяющий право владения или отношения займа, предусматривающий получение дохода в виде дивиденда или процента и возможность передачи закрепляемых этим документом прав другим лицам. Такой документ определяет взаимоотношения между эмитентом и инвестором.

Всем требованиям классической ценной бумаги отвечают так называемые эмиссионные ценные бумаги, которые характеризуются следующими признаками:

- закрепляют совокупность имущественных и неимущественных прав, подлежащих удостоверению, уступке и безусловному осуществлению;
- размещаются выпусками;
- имеют равные объемы и сроки осуществления прав внутри одного выпуска вне зависимости от времени приобретения.

Указанные признаки подчеркивают сущность эмиссионных бумаг как биржевого товара.

Прежде всего к ним относятся акции и облигации.

Акция представляет собой эмиссионную ценную бумагу, закрепляющую права ее владельца (акционера) на получение части прибыли акционерного общества в виде дивидендов; на участие в управлении акционерным обществом; на часть имущества после ликвидации общества.

Облигация как эмиссионная бумага закрепляет права держателя на получение от эмитента в установленный срок ее номинальной стоимости и зафиксированного в ней процентов от этой стоимости.

Акции выпускаются только акционерными обществами и являются корпоративными ценными бумагами. Отражая долю участия их владельца в капитале корпорации, они считаются долевыми бумагами.

Облигации могут быть также государственными, если их эмитирует государство. И в том и в другом случае они относятся к долговым бумагам, фиксируя величину и сроки задолженности эмитента. Именно и облигации корпораций и государственные долговые обязательства предоставляют возможность осуществлять долгосрочные инвестиции, поэтому могут называться инвестиционными. Это инструменты рынка капиталов.

Такие виды оборотных инструментов, как коммерческие или финансовые векселя, чеки, коносаменты и варранты, относимые российским

законодательством к ценным бумагам, а также краткосрочные сберегательные и депозитные сертификаты, являются инструментами денежного рынка. Их можно отнести к вспомогательным ценным бумагам, считая эмиссионные бумаги основными.

Вексель – это письменное долговое обязательство строго установленной формы, удостоверяющее безусловное обязательство одной стороны уплатить в установленный срок определенную денежную сумму другой стороне и право последней требовать этой уплаты.

Свойства векселя:

1) абстрактность, поскольку не оговариваются конкретные причины появления долгового обязательства;

2) беспорность, т.е. обязательство должника произвести платеж независимо от условий возникновения долга;

3) обращаемость, позволяющая использовать вексель как средство обращения вместо наличных денег.

Депозитный сертификат – письменное свидетельство банка о вкладе денежных средств, удостоверяющее право вкладчика на получение по истечении установленного срока суммы вклада (депозита) и процентов по нему. Он может быть выдан только организации, являющейся юридическим лицом, зарегистрированным на территории Российской Федерации.

Сберегательный сертификат – письменное долговое свидетельство банка о вкладе денежных средств, удостоверяющее право вкладчика на получение по истечении установленного срока суммы вклада (депозита) и процента по нему. Он может быть выдан только гражданину Российской Федерации.

Таким образом, депозитный и сберегательный сертификаты похожи друг на друга, отличаясь только статусом владельца. Так, владельцем депозитного сертификата может быть только юридическое лицо, а сберегательного – только физическое лицо.

Производные ценные бумаги (дериваты) – это ценные бумаги, выполнение обязательств по которым предполагает осуществление операций с другими ценными бумагами, валютой и товарами, составляющими их базисный актив. Подобные инструменты рынка ценных бумаг предоставляют возможность страхования финансовых рисков. Наиболее известными производными ценными бумагами являются инструменты срочных сделок: форвардные контракты, фьючерсы и опционы.

Форвардный контракт представляет собой внебиржевые срочные сделки о купле-продаже в будущем товара с исполнением в заранее оговоренный срок. Они заключаются для страхования сделки с соответствующим активом от неблагоприятного изменения его цены: при росте цены выигрывает приобретатель контракта, при ее снижении – продавец. Форвардный вид контракта не являясь стандартным, обладает высокой вероятностью неисполнения в случае неблагоприятной экономической ситуации для одного из контрагентов.

Фьючерс представляет собой контракт, обязывающий его владельца осуществить (или принять) поставку товара определенного вида, качества и

количества по определенной цене в оговоренный момент в будущем. При фьючерсных сделках два участника принимают противоположные обязательства по купле и продаже товара в указанный срок по фиксированной в момент заключения сделки цене: одна сторона продает товар по определенной цене в указанный срок, другая – покупает товар по этой цене в тот же самый срок. В момент заключения сделки ничего не продается и не покупается: сделка завершается тем, что обе стороны принимают обязательства купить и продать товар.

Опцион предоставляет право выбора купить или продать определенное количество товара по зафиксированной цене в оговоренный срок или раньше.

Приведём общую классификацию ценных бумаг в соответствии с различными критериями (таблица 4):

Таблица 4 - Классификация ценных бумаг.

Признак классификации	Виды ценных бумаг
Вид инвестиций (вложений)	Эмиссионные Денежные
Обязательства эмитента	Долевые Долговые
Вид эмитента	Государственные Корпоративные
Форма осуществления прав	Именные Предъявительские Ордерные
Форма установления владельца	Бездокументарные Документарные
Обращаемость	Нерыночные Рыночные
Срочность	Бессрочные Долгосрочные Среднесрочные Краткосрочные

3.3.4 Первичный РЦБ

Итак, как говорилось выше, существуют три основных рынка ценных бумаг: первичный, вторичный и внебиржевой (уличный).

Первичный рынок – рынок, на котором осуществляется размещение впервые выпущенных ценных бумаг. Основными его участниками являются эмитенты ценных бумаг и инвесторы. Эмитенты, нуждающиеся в финансовых ресурсах для инвестиций в основной и оборотный капитал, формируют спрос на ценные бумаги. Именно на первичном рынке осуществляется мобилизация временно свободных денежных средств и инвестирование их в экономику.

В качестве эмитентов на первичном рынке могут выступать корпорации, федеральное правительство, муниципалитеты. Значение этих групп эмитентов на рынке определяется состоянием экономики в стране и общим уровнем ее развития. Хронические дефициты государственных бюджетов большинства стран обуславливают преобладающую роль государства на рынке ценных бумаг.

Покупателями ценных бумаг могут являться индивидуальные и институциональные инвесторы. При этом соотношение между ними зависит как от уровня развития экономики, уровня сбережений, так и от состояния кредитной системы. В развитых странах на рынке ценных бумаг преобладают институциональные инвесторы. Это коммерческие банки, пенсионные фонды, страховые компании, инвестиционные фонды, взаимные фонды и т.д.

Размещение ценных бумаг на первичном рынке осуществляется в двух формах:

- 1) путем прямого обращения к инвесторам;
- 2) через посредника.

Первичный оборот обладает собственными методами торговли ценными бумагами. Наиболее распространенными являются так называемые андеррайтинг, публичное и прямое размещение, а также конкурентные торги, позволяющие осуществлять прямую связь между эмитентом ценных бумаг и их покупателем. Единственным организующим посредником здесь выступают инвестиционные банки. Эти методы нашли широкое применение в США, Канаде, Англии.

Первичный рынок, обладающий собственными методами размещения, представляет собой самостоятельный, довольно сложный и разветвленный механизм. Однако этот механизм не имеет собственного определенного места торговли ценными бумагами в отличие от биржи. Особенность первичного рынка заключается также в том, что он пропускает через себя новые выпуски акций и облигаций, которые затем при их последующей покупке и перекупке уходят на фондовую биржу. Но подавляющая часть новых облигаций не возвращается на биржу и находится в руках (активах) кредитно-финансовых институтов.

Основная роль первичного рынка связана с торговлей облигациями, однако на нем продаются и акции. В этих случаях посредничество берут на себя, как правило, инвестиционные банки, банкирские дома и специализированные брокерские и дилерские фирмы. Оценивая количественное и стоимостное соотношение первичного и биржевого рынков, можно высказать следующее предположение. В количественном отношении первичный рынок больше биржевого, поскольку на первый поступает ежегодно большое количество выпусков ценных бумаг. В то же время в стоимостном выражении биржевой рынок может быть больше, чем первичный, так как на бирже сосредоточено много дорогих фондовых ценностей. Кроме того, частые спекуляции, бумы и инфляции подталкивают к росту стоимости акций.

3.3.5 Фондовые биржи

Первичный рынок ценных бумаг предполагает обязательное существование вторичного рынка. Более того, существование первичного рынка в условиях отсутствия вторичного рынка практически не возможно. На вторичном рынке осуществляется обращение ценных бумаг в виде перепродажи ранее выпущенных. Основными участниками рынка являются не эмитенты и инвесторы, а спекулянты, преследующие цель получения прибыли в виде курсовой разницы.

Таким образом, вторичный рынок в отличие от первичного не влияет на размеры инвестиций и накоплений в стране. Он обеспечивает лишь постоянное перераспределение уже аккумулированных через первичный рынок денежных средств между различными субъектами хозяйственной жизни. Как правило спекулянты продают ценные бумаги предприятий, исчерпавших свои возможности роста прибыли, и покупают ценные бумаги перспективных предприятий и отраслей хозяйства.

Вторичный рынок обеспечивает также ликвидность ценных бумаг, возможность их реализации по приемлемому курсу. Возможность в любой момент превратить ценные бумаги в форму наличных денег представляет собой обязательное условие инвестирования средств в ценные бумаги, ибо источник инвестируемого ссудного капитала – временно свободные денежные капиталы и средства, которые могут быть использованы только в соответствии с основными принципами кредита.

Вторичный рынок ценных бумаг, концентрируя спрос и предложение обращающихся ценных бумаг, формирует равномерный курс ценных бумаг, что необходимо при перераспределении ссудного капитала между отраслями и сферами экономики, между хозяйствующими субъектами.

Традиционной формой вторичного рынка ценных бумаг выступает фондовая биржа – организованный, регулярно функционирующий рынок ценных бумаг и других финансовых инструментов.

Важнейшая функция фондовой биржи состоит в том, что она является инструментом мобилизации денежных капиталов для долгосрочных инвестиций в различные отрасли экономики.

Фондовая биржа организует торговлю только между членами биржи. Другие участники рынка ценных бумаг могут только совершать операции на бирже исключительно при посредничестве членов биржи.

Служащие биржи не могут быть ни ее учредителями, ни профессиональными участниками рынка ценных бумаг, а также самостоятельно выступать в качестве предпринимателей на фондовой бирже.

Биржа лишь создает условия, необходимые для совершения сделок, обслуживает эти сделки, связывает продавца и покупателя, предоставляет помещение, консультационные и арбитражные услуги, техническое обслуживание и прочее необходимое для того, чтобы сделка могла состояться.

К основным сферам деятельности биржи относятся:

- прием в члены и исключение из членов биржи;

- допуск к торгам (листинг) и снятие с торгов (делистинг) ценных бумаг;
- организация регулярных торгов по ценным бумагам;
- проведение клиринга по заключенным на бирже сделкам;
- организация надзора и предотвращение манипуляций;
- информирование членов биржи и средств массовой информации о результатах своей деятельности;
- проведение аналитических исследований фондового рынка.
- Каждая биржа имеет строгие правила допуска ценных бумаг к торгам. В качестве критериев отбора бумаг могут выступать:
 - объем чистого дохода, обеспечиваемый данной ценной бумагой;
 - стоимость активов компании-эмитента;
 - размер выпуска ценных бумаг.

Таким образом, именно листинг позволяет оценить степень надежности ценных бумаг, степень надежности эмитента.

Российские биржи как правило задают минимальный размер активов и количество эмитированных ценных бумаг.

Все поступающие на фондовую биржу ценные бумаги являются объектами биржевых операций. Биржевая операция – это сделка с ценными бумагами, заключенная между членами биржи или постоянными ее посетителями, оформленная запиской и зарегистрированная в регистрационной книге фондовой биржи.

Заключаемые сделки могут быть кассовыми и срочными. Кассовые соглашения выполняются сразу или через несколько дней после совершения сделки. Срочные операции осуществляются через определенный, заранее установленный срок, например, к концу месяца.

В настоящее время на бирже все большее место занимают сделки не с реальными (основными) ценными бумагами, а с производными – на них приходится 90-95 % всех биржевых операций. Это, прежде всего, опционные и фьючерсные сделки. Биржевая игра состоит в покупке или продаже опционов и фьючерсных контрактов и последующем осуществлении обратных сделок, с тем чтобы получить выгоду от изменения цен.

Деятельность фондовой биржи как правило регламентирована как правительственными документами, так и уставами бирж.

3.3.6 Внебиржевой оборот рынка ценных бумаг

Внебиржевой рынок – это рынок, на котором операции купли-продажи ценных бумаг совершаются вне помещения биржи. Внебиржевой рынок в свою очередь принимает разнообразные формы организации.

В зависимости от наличия установленных правил торговли различают организованный и неорганизованный (стихийный) внебиржевые рынки.

Наиболее простой формой организации фондовой торговли выступает стихийный рынок. Здесь продавцы и покупатели, общаясь между собой,

определяют уровень спроса и предложения на те или иные ценные бумаги и заключают сделки непосредственно друг с другом. Для стихийного рынка характерно:

- отсутствие единого курса ценных бумаг;
- отсутствие строгих правил совершения операций с ценными бумагами;
- высокая степень риска,
- большое число мошеннических операций.
- множество трейдеров;
- отсутствие всеобъемлющей информации о рынке;
- существенные различия в осуществлении торговых операций (даже тогда, когда они происходят в один и тот же момент).

Организованный внебиржевой рынок – это рынок, основанный на современных компьютерных системах связи, которые обеспечивают совершение операций по купле-продаже ценных бумаг в соответствии с жестко формализованными нормами, обязательными для участников данного рынка. В западных странах данный рынок называют «рынок через прилавок» (over the counter - OTC).

Организованный внебиржевой рынок развивается под влиянием двух противоположных факторов. С одной стороны, его возникновению способствовало стремление участников фондового рынка создать систему торговли, являющуюся альтернативой биржевой торговле, так как многие компании были не удовлетворены правилами работы биржи: высокие комиссионные платежи, жесткие ограничения к допуску на биржу ценных бумаг, монопольное положение членов биржи и т.д. Поэтому параллельно биржевому рынку в западных странах начали создаваться организованные внебиржевые рынки ценных бумаг.

На внебиржевом рынке, как правило, осуществляется торговля ценными бумагами эмитентов, не прошедших процедуру листинга на бирже из-за недостаточности капитала, короткого срока работы на рынке и т.п. Для того, чтобы ценные бумаги были допущены к обращению на организованном внебиржевом рынке, они так же проходят процедуру листинга, но более мягкую чем листинг на бирже. В настоящее время во внебиржевом обороте обращается преобладающая часть всех ценных бумаг. Это акции небольших фирм, действующих в традиционных отраслях экономики, потенциально способных превратиться в крупнейшие корпорации, ценные бумаги кредитных институтов, традиционно ограничивающих сферу обращения своих ценных бумаг внебиржевым оборотом, государственные и муниципальные ценные бумаги, новые выпуски акций.

Внебиржевой рынок во всех странах функционирует как информационно-справочная система. Участники торгов в системе только получают информацию о ценах на акции, устанавливаемые различными дилерами.

Контрольные вопросы:

- 1) что понимается под рынком ценных бумаг?
- 2) в чём проявляется его специфичность?
- 3) структура РЦБ;
- 4) назовите функции, присущие РЦБ;
- 5) перечислите основных участников РЦБ;
- 6) охарактеризуйте деятельность первичного РЦБ;
- 7) охарактеризуйте деятельность вторичного РЦБ;
- 8) какую процедуру проходит ценная бумага, попадая на фондовую биржу?
- 9) охарактеризуйте деятельность внебиржевого РЦБ;
- 10) в чём проявляется особенность российского РЦБ?

3.4 Банковская система

Рекомендации для студентов:

При рассмотрении данной темы следует сделать больший акцент на исторические аспекты зарождения банков; на особенности банковской системы России (исторические аспекты); на создание экономической основы для функционирования парабанков в российских условиях.

Вопросы:

- 1) история зарождения банков;
- 2) характеристика банковской системы РФ;
- 3) ЦБ, его функции;
- 4) КБ, его функции;
- 5) специализированные финансово-кредитные институты,

3.4.1 История зарождения банков

Вопрос о том, что такое банк, не является таким простым, как это может показаться на первый взгляд. В обыденном понимании, банк – это хранилище денег. На самом деле такое толкование банка не раскрывает его сути, места и роли в условиях рынка.

Банки – это неперенный атрибут товарно-денежного хозяйства. Исторически они шли рука об руку: начало обращения денежной формы стоимости можно считать и началом возникновения банковского дела, а степень зрелости, развития банковской деятельности всегда так или иначе соответствовала степени развитости товарно-денежных связей в экономике.

Появлению банков способствовало возникновение монетного обращения и потребность в специалистах, которые могли бы давать указания и оценку предлагаемых монет, знали бы основы существования монетных систем, и такие специалисты появились и стали называться менялами. Услуги по определению ценности монет стали их ремеслом и трансформировались в меняльный промысел (меняльное дело).

Само слово «банк» происходит от итальянского «banco», что означает «стол». Эти «столы» устанавливались на площадях, где проходила оживленная торговля товарами. За столами располагались специалисты – менялы, которые разбирались во множестве обращающихся монет и могли дать совет по их обмену или реально совершить этот обмен.

Первоначально менялы были торговцами денег, но не банкирами, так как не являлись кредитными посредниками. Но впоследствии меняльное дело начали отделять от банкирского. А термин «банкиры», заменивший «менялы» появился в Венеции в XIV веке.

Исторически установлено, что именно в Венеции в 1125 году возник первый банк, затем Амстердамский банк, и лишь в 1407 году – Генуэзский. Но позднее, в 1528 году в Венеции был издан закон, на основании которого запрещалось соединять меняльное дело и хранение денег. Менялы должны были определять ценность монет, а банкиры – хранить деньги и производить расчёты, а далее осуществлять и ссудные операции.

Первоначально банки были разрознены и однотипны, а затем уже стали выделяться: переводные, ссудные и другие банки, а в зависимости от степени их развитости появились эмиссионные или центральные банки и зародились национальные банковские системы.

Обратимся к опыту России.

Общепринято, что начало банковской деятельности в России было положено в первой половине XVIII века. Однако подобный подход нуждается в некотором историческом уточнении.

Первая попытка создания учреждения, подобного банку, в России была предпринята в 1665 г. в Пскове. К сожалению, эта попытка закончилась неудачно, т.к. воевода – инициатор создания данного банка был отозван из Пскова, а новый воевода тут же ликвидировал все его нововведения.

На современном этапе банком называется кредитная организация, которая имеет исключительное право осуществлять в совокупности следующие банковские операции: привлечение во вклады денежных средств физических и юридических лиц, размещение указанных средств от своего имени и за свой счет на условиях возвратности, платности, срочности; открытие ведение банковских счетов физических и юридических лиц.

Если в стране в достаточном количестве функционируют банки, кредитные учреждения, а также экономические организации, которые выполняют отдельные банковские операции, то обычно говорят о наличии в стране банковской системы.

По сути дела банковская система – это совокупность различных видов банков, между которыми существуют различные взаимоотношения.

3.4.2 Структура современной банковской системы РФ

Переход России к рыночной экономике сопровождался глубоким реформированием финансово-кредитной системы.

Продолжительное время банки в нашей стране были государственными органами административно-командной системы управления экономикой. Эта система лишала права банки иметь собственный коммерческий интерес, их главной задачей было поддержание малоэффективного механизма хозяйствования, льготного кредитования и финансирования государственных предприятий.

При переходе от административно-командной к рыночной системе хозяйствования в России стали образовываться коммерческие банки. Первые коммерческие банки стали функционировать в России в 1988-1989 гг. За период 1988-1995 гг. в России возникло более 2500 самостоятельных банков, немало кредитных учреждений, осуществляющих отдельные банковские операции. Для сопоставления отметим, что США для создания только 1 тысячи банков потребовалось около 80 лет.

Многие коммерческие банки России создавались стихийно, регулирующее воздействие государства на процесс их создания было крайне слабым, что и привело к несбалансированности структуры всей банковской системы к середине 90-х годов.

С организационно-экономической точки зрения, современная банковская система представляет собой совокупность банков и других кредитных организаций, оказывающих банковские услуги и удовлетворяющих потребности общества прежде всего в кредитно-депозитном и расчетно-платежном обслуживании.

Как свидетельствует международная практика, банковский сектор в странах с развитыми рыночными отношениями обычно представлен двухуровневой структурой. Первый уровень – Центральный банк, второй уровень – коммерческие банки.

О наличии полноценной банковской системы можно судить по действию следующих основных принципов ее формирования и функционирования:

принцип управляемости

1) Формирование банковской системы должно происходить (и действительно происходит) под контролем государства и самого банковского сообщества;

2) принцип адекватности

Реализация принципа означает, что банковская система должна на каждом этапе своего развития, во-первых, отвечать требованиям реально существующей экономики и окружающей действительности, во-вторых, обеспечивать поддержание соответствия между собственными элементами банковской системы;

3) принцип саморазвития

Банковская система должна обладать способностью совершенствоваться, реагировать на неблагоприятные факторы и предотвращать их за счет мобилизации своих ресурсов, соблюдать ответственность в отношениях как между звеньями самой банковской системы, включая Центральный банк, так и другими субъектами экономики;

4) принцип функциональной полноты.

В качестве обязательного условия нормального функционирования и развития системы необходимо наличие всех элементов в требуемых количествах и пропорциях.

Применительно к банковской системе можно утверждать, что она содержит такие элементы – это самые различные коммерческие банки (мелкие, средние, крупные), кредитные учреждения и вспомогательные организации, которых в России имеется недостаточное количество и соответственно функционирование их осуществляется не в полной мере.

Таким образом, действующая в стране банковская система отвечает следующим требованиям:

- а) она содержит все нужные элементы в необходимых пропорциях;
- б) осуществляет взаимодействие между элементами;
- в) входит в другую, большую систему, где взаимодействует с ее элементами.

Кредитно-банковская система России в своей основе формально копирует современную структуру кредитно-банковских систем экономически развитых, в частности, европейских стран.

3.4.3 ЦБ, его функции

Центральный банк является главным звеном денежно-кредитной системы практически всех стран, имеющих банковские системы.

Особое место и роль Центрального банка в банковской системе современного государства определяются уровнем и характером развития рыночных отношений.

Теперь обратимся к рассмотрению основных экономических понятий, касающихся функционирования любого банка. Сущность банка проявляется в его функциях, т.е. иначе говоря функция – это предназначение, а операция – это действие, посредством которого осуществляется та или иная функция.

Услуга – это действие в пользу третьего лица.

Что же касается Центрального банка, то он выполняет следующие функции:

1) эмиссионная функция, которая осуществляется посредством кассовой операции, денежно-кредитной политики и денежно-кредитного регулирования;

2) функция банка банков, которая осуществляется посредством кредитования коммерческих банков, выдачи лицензий на право осуществления банковской деятельности, организация корреспондентских отношений и проведение расчетных операций;

3) функция банка Правительства, которая осуществляется посредством обслуживания внешнего и внутреннего долга, кассовое исполнение бюджета, кредитование правительства;

4) функция надзора и контроля, которая осуществляется посредством контроля и надзора за вторым уровнем банковской системы, т.е. за коммерческими банками, а также осуществляет валютное регулирование и валютный контроль. Здесь хотелось бы обратить ваше внимание на

экономические нормативы деятельности коммерческих банков, которые можно найти в Инструкции ЦБ № 1 от 2 ноября 1999 г.;

5) международная функция – ЦБ отстаивает интересы государства на международном уровне.

Для рассмотрения этого вопроса необходимо уделить внимание изучению закона «О ЦБ РФ» в редакции от 27 июня 2002 года.

3.4.4 КБ, его функции

В функционирующем механизме банковской системы основная роль, безусловно, принадлежит коммерческим банкам, т.к. они аккумулируют в стране основную долю кредитных ресурсов и предоставляют клиентам полный комплекс кредитно-финансового обслуживания.

Коммерческий банк – это институт кредитно-банковской системы, организующий движение ссудного капитала с целью получения прибыли.

Сущность коммерческого банка проявляется в его функциях. Коммерческий банк выполняет следующие функции:

1) сберегательная функция посредством осуществления операций: депозитных, эмиссионных и заемных, т.е. тех операций, в процессе проведения которых банк платит клиентам проценты;

2) инвестиционная функция посредством осуществления операций: кредитных (ссудных), инвестиционных, валютных и лизинговых, т.е. тех операций, в процессе проведения которых банк получает от клиентов проценты;

3) посредническая (агентская) функция посредством осуществления операций: расчетных, кассовых, консалтинговых (консультирование), инкассовых, факторинговых, форфейтинговых, т.е. тех операций, в процессе проведения которых банк получает комиссию.

Для рассмотрения этого вопроса необходимо изучить закон «О банках и банковской деятельности» в редакции от 26 апреля 1995 г. № 136-ФЗ.

3.4.5 Специализированные финансово-кредитные институты

Специализированные кредитно-финансовые институты, или парабанковские учреждения, отличается ориентация либо на обслуживание определенных типов клиентуры, либо на осуществление в основном одного-двух видов услуг. Их деятельность концентрируется в большинстве своем на обслуживании небольшого сегмента рынка и, как правило, предоставлении специализированных видов кредитно-расчетных и финансовых услуг.

Росту влияния специализированных кредитно-финансовых институтов за рубежом способствуют три основные причины:

- 1) рост доходов населения в развитых странах;
- 2) активное развитие рынка ценных бумаг;

3) оказание этими институтами специальных услуг, которые не могут предоставить коммерческие и специализированные банки.

Основные формы деятельности этих институтов на банковском рынке сводятся к аккумуляции сбережений населения, предоставлению кредитов юридическим лицам, муниципальным образованиям и государству через облигационные займы, мобилизации капиталов через все виды акций, а также предоставление ипотечных, потребительских кредитов и кредитной взаимопомощи.

Небанковские кредитно-финансовые институты ведут острую конкурентную борьбу как между собой, так и с коммерческими банками.

Страховые компании конкурируют с пенсионными фондами за привлечение пенсионных средств. Ссудосберегательные ассоциации ведут борьбу со страховыми компаниями в сфере ипотечного кредита и вложений в недвижимость. Финансовые компании соперничают со страховыми компаниями в сфере потребительского кредита. Кроме того, все кредитно-финансовые институты конкурируют с коммерческими и сберегательными банками за привлечение сбережений всех слоев населения.

Теперь, дадим краткую характеристику основным специализированным финансово-кредитным институтам.

Страховые компании.

Страховой рынок представляет собой особую сферу денежных отношений, где объектом купли-продажи является «специфический товар» - страховая услуга, формируются предложения и спрос на нее. Особенностью накопления капитала страховых компаний является поступление страховых премий от юридических и физических лиц, размер которых рассчитывается на основе страховых тарифов, или ставок.

Пенсионные фонды – достаточно новое явление на кредитно-банковском рынке, получившее свое развитие после второй мировой войны. Организационно структура пенсионного фонда отличается от структуры иных кредитно-финансовых учреждений тем, что не предусматривает какой-либо формы собственности, а создается при корпорациях, которые и являются их владельцами.

Инвестиционные компании – новая форма специализированных небанковских институтов, получившая наибольшее развитие в 70-80-е годы в США. Инвестиционные компании путем выпуска собственных акций привлекают денежные средства, которые затем вкладывают в государственные ценные бумаги и ценные бумаги корпораций.

Ссудосберегательные ассоциации представляют собой кредитные товарищества, созданные для финансирования жилищного строительства. Большинство ассоциаций было организовано после второй мировой войны для содействия расширения строительства жилья.

Финансовые компании – это особый тип специализированных небанковских институтов, действующих в сфере потребительского рынка.

Кредитные союзы представляют собой кооперативные сберегательные институты, организуемые обычно профсоюзами, работодателями или группой физических лиц, объединенных определенными материальными интересами.

К специализированным финансово-кредитным институтам относят также и различные благотворительные фонды. Безусловно приоритет в создании благотворительных фондов принадлежит США, однако в последние годы начали создаваться аналогичные фонды в странах Западной Европы и Японии.

Что же касается российской кредитно-банковской системы, то здесь специализированные небанковские институты занимают незначительное место. Это связано с тем, что:

- реальное развитие в российской экономике получили только страховые негосударственные компании и негосударственные пенсионные фонды;
- однако на них приходится незначительная доля в общей стоимости активов всех кредитно-финансовых институтов России.

Контрольные вопросы:

- 1) какие экономические процессы способствовали зарождению банков?
- 2) сформулируйте понятие банка как кредитного учреждения, какими основными чертами оно характеризуется?
- 3) назовите исторические предпосылки зарождения банковских систем;
- 4) в чём проявилась необходимость преобразования планово-директивной банковской системы?
- 5) структура современной банковской системы России;
- 6) назовите основные принципы формирования и функционирования банковской системы;
- 7) почему центральные банки являются главным звеном банковской системы?
- 8) в чём проявляется особое место и роль ЦБ в банковской системе РФ?
- 9) перечислите основные функции коммерческого банка в российских экономических условиях;
- 10) в чём отличие специализированных финансово-кредитных институтов в России?

3.5 Центральный банк РФ

Рекомендации для студентов:

При рассмотрении данной темы следует обратить внимание на исторические аспекты зарождения центральных банков и на их особенность, применительно к России; на роль ЦБ в условиях рыночной экономики; на механизм осуществления ДКП как основополагающей при регулировании денежного обращения в стране.

Вопросы:

- 1) возникновение и развитие центральных банков;
- 2) роль центральных банков в рыночной экономике;
- 3) организация деятельности ЦБ РФ;
- 4) Банк России как основоположник и проводник ДКП.

3.5.1 Возникновение и развитие центральных банков

Центральные банки возникли в процессе исторического развития банковских систем более 300 лет назад. Первоначально термин «центральный банк» подразумевал самый крупный банк, находящийся в центре банковской системы. Постепенно эти крупные банки монополизировали функцию эмиссии денег и утверждались в качестве центров национальных банковских систем. Затем они получили особые полномочия по обслуживанию правительств своих стран и расширили регулирующие воздействие на национальную банковскую систему.

Исторически наблюдались два пути образования центральных банков. В тех европейских странах, где капиталистические отношения возникли сравнительно рано, центральные банки приобрели свой статус и функции в процессе длительной исторической эволюции. В них из множества банков выделились крупные банки национального масштаба, которые постепенно приобретали черты современных центральных банков, т.е. банков, монопольно осуществляющих эмиссию наличных денег и обслуживающих правительство. Второй путь образования центральных банков характерен для стран, с опозданием вступивших на путь капиталистического развития. В этих странах центральные банки первоначально были утверждены как эмиссионные центры.

Исторически установлено, что самый первый центр банк был создан в 1668г. в Швеции, затем уже в 1694г. был создан Банк Англии, центральные же банки других ведущих стран были организованы значительно позднее: Банк Франции-1800г, Банк Нидерландов-1814г, Банк Бельгии-1850г, Банк Германии-1875г. и т.д.

Возникновение центральных банков исторически было связано с централизацией банкнотной эмиссии в руках немногих наиболее надежных, пользовавшихся всеобщим доверием коммерческих банков, где банкноты могли успешно выполнять функцию всеобщего кредитного орудия обращения. Такие банки стали называться эмиссионными. Во всех европейских странах роль ЦБ постепенно закреплялась за самым крупным и надежным банком страны, т.е. ЦБ вырастал из рыночной конкуренции.

В России Государственный банк был учрежден в 1860г. Основная его задача как ЦБ состояла в регулировании денежного обращения в России. В отличие от западно - европейских банков он возник не в результате рыночной конкуренции частных банков и банкирских контор, а был учрежден государством. Государственный банк находился в подчинение министра финансов и первый период его деятельности до 1897г характеризуется большой централизацией его управления. В 1897г. Госбанк России был превращен в центральный эмиссионный институт с монопольным правом эмиссии билетов.

После 1917г. банковская система России подверглась существенным преобразованием 19.01.1920г. Народный банк РСФСР был ликвидирован и Россия вплоть до ноября 1921г. не имела Госбанка.

В советский период Госбанк СССР являлся одновременно эмиссионным центром страны, центром краткосрочного кредитования, институтом кассового и расчетного обслуживания предприятий и организаций.

Монопольное положение в банковской системе и полная подчиненность правительству способствовали превращению Госбанка СССР в орган государственного управления и контроля.

Лишь при приобретении Россией суверенитета в 1992г. Госбанк СССР был упразднен, а все его функции переданы ЦБ РСФСР (Банку России).

3.5.2 Роль центральных банков в рыночной экономике

Роль ЦБ в экономическом механизме страны, место его в денежно-кредитной и финансовой политике, взаимосвязь со всеми элементами экономического управления проявляется через функции. Познание и их использование позволяет четко определить направление деятельности центрального банка в экономике страны.

Функция происходит от латинского слова *functio*-исполнение, деятельность, поэтому в самом широком смысле слова означает обязанность, круг деятельности, назначение.

Деятельностью любых центральных банков в рыночной системе, подчинена следующим основным целям: обеспечению стабильности покупательной денежной единицы, стабильности и ликвидности банковской системы, обеспечение эффективного и бесперебойного ведения расчетов, включая расчеты наличными деньгами.

Задачи, которые решает ЦБ для достижения стоящих перед ним целей:

1) ЦБ выступает эмиссионным центром страны, решая при этом задачи организации выпуска и обращения наличных банкнот;

2) ЦБ совершает свои операции с банками данной страны, а не с торгово-промышленной клиентурой;

3) ЦБ поддерживает государственные экономические программы, размещает государственные ценные бумаги, предоставляет кредиты, выполняет расчетные операции для правительства, хранит официальные золотовалютные резервы;

4) в рыночной экономике перед ЦБ страны стоит задача осуществления денежно - кредитного регулирования экономики, значение которой по мере либерализации экономической политики и сокращение прямого государственного вмешательства в работу рынков возрастает.

Для решения этих задач ЦБ и выполняет ряд функций.

В настоящее время на первое место выходит функция осуществления денежно-кредитной политики, а именно ДКР экономики.

3.5.3 Организация деятельности ЦБ РФ

ЦБ РФ является главным банком РФ. Уставным капиталом и иное имущество БР являются федеральной собственностью, он подотчетен Госдуме федерального собрания РФ. Деятельность БР регламентируется ФЗ, «О ЦБ РФ» от 27.06.2002г.

В соответствии с законом БР является юридическим лицом, освобожденным от уплаты всех налогов, пошлин, сборов и др. платежей на территории РФ. Государство не отвечает по обязательствам БР, а БР по обязательствам государства, если это не предусмотрено законодательством.

Внешним органом БР является Совет директоров, в который входят Председатель БР и 12 членов Совета директоров. Они назначаются на должность Государственной думой сроком на 4 года. Совет директоров определяет основные направления деятельности БР и осуществляет общее руководство и управление ЦБ, определяет структуру БР, условие доступа иностранного капитала в банковскую систему РФ в соответствии с федеральными законами. В целях совершенствования ДК системы РФ при БР создан национальный банковский совет численностью 12 человек.

Ежегодно не позднее 15 мая БР представляет Государственной думе годовой отчет, утвержденный Советом директоров.

С юридической точки зрения правовой статус БР формируется на нескольких уровнях: конституционном и специальном законодательном.

БР - властный орган, что проявляется не только в полномочиях, но и в его самостоятельности и независимости от государственных органов. В соответствии с частью 2 статьи 75 Конституции, защита и обеспечение устойчивости рубля, в том числе его покупательной способности и курса по отношению к иностранным валютам, является основной функцией БР, которую он осуществляет независимо от других органов государственной власти.

Финансовая независимость БР выражается, в частности, в том, что ему запрещено кредитовать федеральный бюджет (кроме тех случаев, когда такая возможность прямо предусмотрена законом о федеральном бюджете) и бюджеты субъектов РФ.

Политическая независимость БР проявляется в том, что федеральные органы государственной власти субъектов РФ и органы местного самоуправления не имеют права вмешиваться в деятельность БР по реализации его законодательно закрепленных функций и полномочий, принимать решения, противоречащие ФЗ «О ЦБ РФ»

Банк России образует единую централизованную систему с вертикальной системой управления. В систему БР входят: центральный аппарат, территориальные учреждения, расчетно-кассовые центры, вычислительные центры, полевые учреждения, учебные заведения и другие предприятия и организации, в том числе подразделения безопасности и Российское объединение инкассации, необходимые для осуществления деятельности БР. Национальные банки республик, входящих в состав РФ, являются территориальными учреждениями БР.

Нормативными актами БР являются акты, направленные на установление, изменение или отмену норм права как постоянных или временных предписаний, обязательных для круга лиц, определенных ФЗ «О ЦБ РФ» и расчетные на неоднократное применение на территории РФ.

3.5.4 БР как основоположник и проводник ДКП

Денежно-кредитная политика – это политика, которая присуща любому современному государству, так как в любом государстве функционируют две сферы: сфера денежного обращения и сфера кредита.

На современном этапе денежное и кредитное регулирование экономики осуществляются монетарными властями в комплексе.

Комплекс взаимосвязанных мер, осуществляемых монетарной властью в денежной, кредитной и валютной сфере для регулирования экономической конъюнктуры и воспроизводственного процесса получил название денежно-кредитной политики, основным проводником которой и является Центральный банк.

Главной функциональной задачей денежно-кредитной политики является обеспечение условий, способствующих достижению макроэкономической стабильности.

Исторически сложилось, что ДКП присущи два типа:

- 1) политика кредитной рестрикции или «политика дорогих денег»;
- 2) политика кредитной экспансии или «политика дешёвых денег».

Данные типы ДКП имеют прямо противоположное воздействие. Первая из них проводится в период инфляционного процесса и имеет своей основной целью влиять на уменьшение денежного предложения в стране, вторая проводится в период увеличения деловой активности и влияет на увеличение денежного предложения. Данные типы ДКП в своём арсенале имеют инструменты, среди которых наиболее значимыми являются:

- 1) процентные ставки;
- 2) ставки рефинансирования;
- 3) обязательные резервные требования;
- 4) операции на открытом рынке.

Рассмотрим их более подробно.

Для оздоровления экономики любой страны путем создания и развития системы рыночных отношений требуется проведение активной процентной политики, особенно при антиинфляционной направленности программы оздоровления экономики страны. Активная процентная политика не может быть разрешена только за счет повышения процентных ставок, так как их потенциальные возможности многомерны и неоднозначны.

При оценке влияния процентных ставок на экономику страны важное значение имеют соотношение номинальных и реальных ставок. В настоящее время существует множество видов процентных ставок, различают официальную дисконтную ставку, ставку денежного и финансового рынка, процент на банковский кредит и др.

Использование ставки рефинансирования связано с самим процессом рефинансирования.

Под рефинансированием подразумевается регулирование кредитной помощи, оказываемой Центральным банком коммерческим банкам, поскольку коммерческие банки не способны полностью удовлетворять потребности экономики в кредитах.

В системе денежно-кредитного регулирования механизм рефинансирования рассматривается как политика потому, что он обладает двояким эффектом: количественным и стоимостным. Количественный эффект выражается в размерах рефинансирования и объемах изменения денежной массы, стоимостный – во влиянии на сумму рефинансирования и банковскую ликвидность. Повышение стоимости рефинансирования снижает его объем, если спрос на банковский кредит чувствителен к его стоимости. Центральный банк предоставляет коммерческим банкам краткосрочные кредиты под залог определенных обязательств либо путем переучета по фиксированному проценту, либо на денежном рынке по переменной ставке.

Рефинансирование Центральным банком происходит только тогда, когда коммерческие банки нуждаются в нем. Для того чтобы коммерческие банки не были чрезмерно ликвидными и используются нормы обязательных резервов при осуществлении соответствующей политики. Целью данной политики является – усиление зависимости кредитных учреждений от рефинансирования со стороны Центрального банка и ужесточения таким образом контроля за их ликвидностью. В настоящее время эта система является дополнительным инструментом воздействия на банковскую ликвидность. Снижают банковскую ликвидность, сокращая кредитоспособность коммерческих банков, повышение такого инструмента денежно-кредитной политики – как нормы обязательных резервов и уменьшение объема рефинансирования. И, наоборот, сокращение норм обязательных резервов и увеличение рефинансирования повышают ликвидность коммерческих банков и расширяют возможность кредитования экономики.

Блокирование резервов строго в соответствии с установленными нормами носит обязательный характер, и потому политика норм обязательных резервов выступает наиболее административным элементом воздействия на состояние банков и является косвенным инструментом контроля за денежной массой.

Последним и наиболее прогрессивным на данный момент инструментом ДКП являются операции на открытом рынке. Операции на открытом рынке предполагают использование самой политики открытого рынка.

Политика открытого рынка представляет собой ориентированный на гибкое регулирование процентных ставок рыночный механизм. Эта политика может гармонично сочетаться с набором «реальной» процентной ставки в качестве инструмента денежно-кредитной политики и успешно включаться в традиционные методы интервенции на денежном рынке со стороны Центрального банка.

Основным условием функционирования этого инструмента является наличие в стране рынка ценных бумаг, покупка и продажа которых позволяет

Центральному банку оказывать воздействие на денежный рынок и потенциальные возможности коммерческих банков в предоставлении кредитов своим клиентам.

Все вышеперечисленные инструменты являются наиболее значимыми, но несмотря на это, любой ЦБ имеет в своём арсенале и другие инструменты – это и валютное регулирование и прямые количественные ограничения и т. д.

Контрольные вопросы:

- 1) что понималось первоначально под термином «центральный банк»?
- 2) охарактеризуйте пути образования центральных банков;
- 3) дата зарождения Государственного банка в России;
- 4) перечислите основные цели, которым подчинена деятельность любых центральных банков в рыночной системе;
- 5) какие задачи решает ЦБ для достижения стоящих перед ним целей?
- 6) в чём проявляется финансовая независимость ЦБ?
- 7) в чём проявляется политическая независимость ЦБ?
- 8) дайте определение денежно-кредитной политике, осуществляемой ЦБ.
- 9) какие основные типы ДКП вы знаете?
- 10) охарактеризуйте основные инструменты, используемые ЦБ при осуществлении ДКП.

3.6 Коммерческие банки

Рекомендации для студентов:

При рассмотрении данной темы следует обратить внимание на изменение роли коммерческих банков на современном этапе; на классификацию операций КБ и их специфичность.

Вопросы:

- 1) происхождение и «сущность» коммерческих банков;
- 2) цель и принципы деятельности коммерческих банков;
- 3) роль коммерческих банков в условиях рыночной экономики
- 4) операции коммерческих банков

3.6.1 Происхождение и сущность коммерческих банков

Конкретной исторической даты возникновения банков нет. Элементы развития банковского дела можно найти в истории древних государств – Вавилона, Египта, Греции и Рима. В те времена банковские операции сводились к покупке, продаже, размену монет, учету обязательств до наступления сроков, приему вкладов, выдаче ссуд, ипотечным и ломбардным операциям. Но постепенное изменение социально-экономических условий привело к затиханию товарно-денежных операций (раннее феод. государство).

Разложение феодального строя, развитие городов, торговли и ремесел обусловило активизацию товарно-денежных операций и сформировало

потребность в участниках, которые могли минимизировать риски операций с деньгами.

Средневековые меняльные конторы стали предшественниками банков, а менялы и ювелиры - предшественниками банкиров, они принимали денежные вклады у купцов на хранение и специализировались на обмене денег различных городов и стран.

Со временем менялы стали использовать эти вклады, а также собственные денежные средства для выдачи ссуд и получения %, что означало превращение их в банкиров.

Термин «коммерческий банк» возник на ранних этапах развития банковского дела, когда банки обслуживали преимущественно торговлю, товарообменные операции и платежи. Основной клиентурой были торговцы, купцы (отсюда и название «коммерческий банк»). Банки кредитовали транспортировку, хранение и другие операции, связанные с товарным обменом.

С развитием промышленного производства возникли операции по краткосрочному кредитованию производственного цикла: ссуды на пополнение оборотного капитала, на создание запасов сырья и готовых изделий, на выплату зарплаты и т.д. Сроки кредитов постепенно удлинялись, часть банковских ресурсов начала использоваться для вложений в основной капитал, ценные бумаги и т.д.

Таким образом, термин «коммерческий» в названии банка утратил первоначальный смысл. Сегодня он обозначает «деловой» характер банка, его ориентированность на обслуживание всех видов хозяйственных агентов независимо от их рода деятельности.

3.6.2 Цель и принципы деятельности коммерческих банков

Современный коммерческий банк-это организация, созданная для привлечения денежных средств и размещение их от своего имени на условиях возвратности, платности и срочности.

Признаки, отличающие банки от всех других субъектов финансово-кредитной системы:

1) для них характерен двойной обмен домовыми обязательствами: они размещают свои собственные долговые обязательства (деPOSITные и сберегательные сертификаты, облигации, векселя), а мобилизованные таким образом средства размещают в домовые обязательства и ценные бумаги, выпущенные другими;

2) банки отличает принятие на себя безусловных обязательств с фиксированной суммой долга перед юридическими и физическими лицами. Этим банки отличаются от различных инвестиционных фондов, которые все риски, связанные с изменением стоимости их активов и пассивов, распределяют среди своих акционеров.

Целью любого коммерческого банка является получение максимальной прибыли при минимальном риске.

Совокупность оснований, которыми субъекты хозяйствования руководствуются в процессе деятельности, называются принципами.

Первым и основополагающим принципом деятельности КБ является работа в пределах реально имеющихся ресурсов. Это означает, что КБ должен обеспечивать не только количественное соответствие между своими ресурсами, кредитными вложениями и другими активами, но и добиваться соответствия характера банковских активов специфике мобилизованных или ресурсов. Прежде всего это относится к срокам. Так, если банк привлекает средства главным образом на короткие сроки, а вкладывает их преимущественно в долгосрочные ссуды, то его способность отвечать по обязательствам (ликвидность) оказывается под угрозой.

Вторым важнейшим принципом, на котором базируется деятельность коммерческих банков, является экономическая самостоятельность, подразумевающая и экономическую ответственность банка за результаты своей деятельности.

Экономическая самостоятельность предполагает:

- свободу распоряжения собственными средствами банка и привлеченными ресурсами;
- свободный выбор клиентов и вкладчиков;
- свободное распоряжение доходами банка.

Третий принцип заключается в том, что взаимоотношения КБ со своими клиентами строятся как обычные рыночные отношения. Предоставляя ссуды, КБ исходит прежде всего из рыночных критериев прибыльности, риска, ликвидности.

Четвертый принцип работы КБ заключается в том, что государство может осуществлять регулирование его деятельности только косвенными экономическими методами, а не прямыми приказами, т.е. без вмешательства в оперативную деятельность.

3.6.3 Роль КБ в условиях рыночной экономики

Роль банков определяется, прежде всего, тем, что они могут:

- образовывать платежные средства;
- выпускать платежные средства в оборот;
- осуществлять изъятие платежных средств из оборота.

Банки создают новые деньги в виде кредитов. Выпуск их в оборот осуществляется в виде записи на счет клиента суммы кредитных денег. Изъятие из оборота осуществляется в процессе погашения кредита заемщиком.

Таким образом, банки могут влиять на развитие отраслей и сфер экономики, кредитуюя это развитие.

Возрастание роли банков в экономической жизни общества на современном этапе связано с изменением вещественной формы денег, а именно широким использованием безналичных средств и расчетов.

Платежным агентом по безналичным расчетам является банк. Денежные расчеты в экономике осуществляются в форме движения наличных денег и денег в безналичной форме.

Безналичные деньги могут храниться только в банках на счетах юридических лиц. Безналичные расчеты все шире вторгаются и в сферу денежных отношений физических лиц. Зачисление доходов на банковские счета, использование чеков, пластиковых карт для расчетов расширяет зависимость и физических лиц от банков, делая банки кровеносной системой рыночной экономики.

3.6.4 Операции коммерческих банков

В начале 21 века КБ способен предложить клиенту до 200 видов разнообразных банковских продуктов и услуг. Широкая диверсификация операций позволяет банкам сохранять клиентов и оставаться рентабельными даже при весьма неблагоприятной рыночной конъюнктуре.

Но далеко не все банковские операции повседневно используются в практике конкретного банковского учреждения (например, выполнение международных расчетов или трастовые операции).

Перечислим основные банковские операции (рисунок 14)



Рисунок 14- Классификация операций КБ

Пассивные операции коммерческих банков – это операции по формированию источников средств, ресурсов банка, которые отражаются в пассиве его баланса.

В условиях рыночной экономики особое значение приобретает процесс формирования банковских пассивов, оптимизация их структуры и качество управления всеми источниками денежных средств, которые обеспечивают ресурсный потенциал коммерческого банка. Устойчивая ресурсная база обеспечивает банку источники для проведения ссудных и других активных операций.

Рассмотрение пассивов банка обычно начинается с собственного капитала. Во-первых, потому, что это единственный капитал, без которого вряд ли можно начать дело в любой сфере бизнеса. Во-вторых, потому, что значение собственного капитала банка значительно выше его удельного веса в общем объеме пассивов. Собственный капитал – не только стержень, на который опирается деятельность банка с первого дня его существования, но и его “последняя линия обороны” в случае неблагоприятных обстоятельств.

Капитал банка состоит из уставного капитала в акционерной или паевой форме и резервов.

Собственный капитал включает: простые акции, привилегированные акции, избыточный капитал (разница между суммой курсовой цены акции и их номинала), нераспределенную прибыль и резервные фонды.

Резервы включают резерв на случай непредвиденных обстоятельств, резерв на выплату дивидендов, резерв на покрытие потерь от непогашенных ссуд или лизинговых операций.

Уставный капитал банка является важным источником ресурсов, поскольку от его величины в соответствии с нормативами ЦБ РФ зависят как объемы привлечения других ресурсов в виде депозитов, межбанковских кредитов, вкладов юридических и физических лиц, так и объемы кредитных операций. Поэтому особенно важно проведение политики по расширению капитала, что позволит значительно увеличить размер единичной ссуды и придерживаться более либеральной кредитной политики. Минимальный размер уставного капитала для вновь создаваемых кредитных организаций устанавливается ЦБ РФ. Дальнейшее увеличение уставного фонда банка осуществляется по решению собрания акционеров за счет дополнительного выпуска акций банка, а также за счет его прибыли.

Резервный фонд банка и размер обязательных отчислений от прибыли определяются Уставом банка и общим собранием акционеров. Эти средства предназначены для покрытия возможных убытков банка и других непредвиденных расходов, связанных с обеспечением обязательств банка.

Нераспределенная прибыль – это часть прибыли, оставшаяся после выплаты дивидендов и отчислений в резервный фонд. За счет этой части прибыли образуются пассивы банка, включающие фонды, направляемые на развитие банка и другие цели.

Привлеченные средства банка составляют подавляющую часть ресурсов коммерческого банка. Проведение пассивных операций позволяет банку привлечь (получить в использование) временно свободные финансовые ресурсы вкладчиков (кредиторов) и других клиентов. В составе пассивных операций можно выделить следующие основные группы:

- прием вкладов и депозитов (до востребования, срочных и др.) от юридических и физических лиц, открытие и ведение расчетных, текущих и иных подобных счетов юридических лиц;
- получение кредитов от коммерческих банков или Центрального банка России (межбанковские кредиты);

- эмиссия неинвестиционных ценных бумаг (деPOSITных сертификатов и др.).

Депозиты – один из широко используемых источников привлечения средств банка. Через привлечение депозитов банк расширяет возможность кредитных вложений клиентам, другим банкам, что и создает базу для получения доходов.

Депозит – денежные средства или ценные бумаги, переданные банку на хранение, подлежащие возврату по наступлении срока или определенных условий. Возврату подлежит сумма депозита с оплатой установленной в депозитном договоре процентной ставки.

Виды депозитных счетов, используемых в практике современных банков, весьма разнообразны, и в результате финансовых нововведений их количество в последние годы резко возросло.

В большинстве стран классификация депозитных счетов основана на учете двух моментов: 1) срока депозита до момента изъятия и 2) категории вкладчика. По срокам депозиты делятся на до востребования, т.е. депозиты, погашаемые по первому требованию вкладчика без предварительного уведомления, и депозиты на срок. Предпочтительны вторые, так как банку известен срок (время, период) их использования и имеется возможность назначения гарантийного срока возврата кредита.

В зависимости от вкладчика обычно выделяют следующие виды счетов: счета физических лиц, корпораций (акционерных компаний) или просто фирм, центрального правительства, местных органов, иностранных вкладчиков.

Срочные вклады зачисляются на депозитные счета на определенный срок и по ним выплачиваются проценты. С владельцем этого депозита банк заключает договор, в котором обозначены вложенная сумма, ставка процента, срок погашения и другие условия договора. До наступления срока выплаты вкладчик может изъять вклад только после предварительного уведомления, но при этом, как правило, клиент теряет проценты в форме штрафа за преждевременное изъятие вклада.

Сберегательные депозиты – это приносящие процент нечековые вклады, которые, как правило, можно изымать немедленно. Существуют следующие их типы: счета на сберегательной книжке (вкладчик для того, чтобы сделать вклад или изъятие, обязан предъявить книжку); счета с выпиской состояния сберегательного вклада (вкладчик имеет дело с банком через почту без применения сберегательных книжек); депозитные счета денежного рынка. Последние представляют собой новый тип сберегательных вкладов. По этим депозитным вкладам не используется сберегательная книжка для регистрации операций, а ставки корректируются еженедельно каждым банком самостоятельно в соответствии с изменениями рыночных условий.

В договорах на депозитные вклады устанавливаются нормы (проценты) платы. Понятно, что они должны быть для банка ниже, чем предполагаемый к получению процент за кредит под данный депозит. Разница между процентами, полученными и уплаченными, составляет прибыль банка.

Уровень процентных ставок выше по срочным депозитным вкладам, чем до востребования.

Депозиты, охарактеризованные выше, являются главным источником банковских ресурсов. Структура вкладов по ним в коммерческих банках изменяется в зависимости от конъюнктуры денежного рынка и государственного регулирования нормы процента по вкладам. Осуществляя процентные операции, связанные с депозитами, менеджеры банков контролируют ситуацию, учитывая объем издержек по разным категориям вкладов, возможные риски и предпринимают усилия для привлечения вкладов и оптимизации их структуры.

Обострение конкуренции между банками и другими финансовыми структурами за вклады юридических и физических лиц, привело к появлению огромного разнообразия депозитов, цен на них и методов обслуживания.

Для расширения активных операций и получения банком прибыли наилучшим способом с точки зрения управления пассивами являются рост и диверсификация основных видов депозитов, к которым относятся срочные депозиты и депозиты до востребования. Посредством привлечения срочных депозитов решается задача обеспечения ликвидности баланса банка, а с помощью вкладов до востребования – получение прибыли, так как они являются самым дешевым ресурсом, поскольку затраты по обслуживанию расчетных и текущих счетов клиентов минимальные.

Увеличение доли депозитов до востребования в финансовых ресурсах банка уменьшает его процентные расходы и позволяет получать более высокую прибыль от использования этих средств в банковских активах.

Активные операции – операции по размещению собственных и привлеченных средств банка для получения прибыли. От качественного осуществления активных операций банка зависят ликвидность, доходность, а следовательно, финансовая надежность и устойчивость банка в целом.

Основными видами активных операций банка являются:

- предоставление кредитов юридическим и физическим лицам на определенный срок, для разнообразных целей и на различных условиях;
- инвестиции в ценные бумаги (облигации, акции и др.), выпущенные государством или иными юридическими лицами, т.е. операции с ценными бумагами от своего имени и за свой счет;
- осуществление инвестиционных проектов;
- ссуды, предоставляемые другим банкам;
- долевое участие средствами банка в хозяйственной деятельности предприятий;
- лизинговые операции.

Активные операции банков осуществляются банками в целях получения прибыли при соблюдении законодательных норм, поддержании необходимого уровня ликвидности и рациональном распределении рисков по отдельным видам операций. Необходимость соблюдения указанных требований вынуждает

банки размещать часть средств во вложения, не приносящие дохода, либо приносящие его в крайне ограниченном размере (наличность в кассе, средства на счетах в Центральном банке и другие виды ликвидных активов).

Потребности всестороннего обеспечения деятельности банка и ее дальнейшее развитие обуславливают наличие в их активах таких статей, как банковские здания и оборудование, инвестиции в филиалы, ассоциированные компании, занимающиеся специализированными банковскими операциями. Хотя, строго говоря, эти позиции нельзя отнести собственно к активным операциям банков, однако, и они фактически представляют собой не что иное, как размещение имеющихся в их распоряжении ресурсов.

По своим задачам активные операции можно подразделить на операции, имеющие целью поддержание на том или ином уровне ликвидности банка, и операции, направленные на получение прибыли. Само собой разумеется, что между этими видами операций существует определенное соотношение, необходимое для поддержания ликвидности банка.

Все банковские активы можно объединить в следующие основные группы:

- 1) С точки зрения доходности выделяют активы:
 - а) приносящие доход;
 - б) не приносящие доход.

К активам, приносящим банку доход, относятся: ссуды, значительная доля инвестиционных операций, часть депозитных операций, часть депозитных операций, и прочие операции.

К активам, не приносящим доход, относятся: кассовая наличность, остатки средств на корреспондентском и резервном счетах в Центральном банке, инвестиции в основные фонды банка. Чем выше доля активов, приносящих банку доход, в общей сумме активов, тем эффективнее они размещены.

- 2) С точки зрения ликвидности выделяют три группы активов:
 - а) высоколиквидные;
 - б) ликвидные, которые могут быть превращены в денежные средства, спустя определенный (кратковременный) период;
 - в) труднореализуемые и безнадежные.

Первая группа – высоколиквидные активы, находящиеся непосредственно в денежной форме (или в форме, быстро переводимой в денежную). К ним относятся: кассовая наличность, остатки средств на корреспондентских счетах в Центральном банке и других банках, остатки средств на резервном счете в Центральном банке, вложения в быстрореализуемые ценные бумаги.

Вторая группа активов по степени ликвидности охватывает различные краткосрочные вложения банка: ссуды, ценные бумаги, факторинговые операции и т.д.

Третья группа активов включает долгосрочные вложения банка (ссуды, ценные бумаги, долевое участие в финансировании проектов); труднореализуемые вложения банка (здания и сооружения, часть просроченной

задолженности по ссудам); безнадежные вложения (длительные просроченные долги).

3) По степени риска активы делятся на пять групп.

К первой группе относятся активы, имеющие нулевую степень риска: кассовая наличность, остатки средств на корреспондентском и резервном счетах в Центральном банке.

Ко второй группе относятся активы с 10% степени риска. В нее входят остатки на корреспондентских счетах в иностранных банках, государственные ценные бумаги.

Для третьей группы активов вероятность возникновения риска составляет 20%. Они охватывают инвестиции банка в ценные бумаги местных органов власти.

Четвертая группа включает активы с 50% риска. В эту группу включены: остатки средств на корреспондентских счетах в российских коммерческих банках, гарантии поручительства, выданные банком.

Для пятой группы риск составляет около 100%. К ней относятся краткосрочные и долгосрочные просроченные ссуды, все остальные инвестиции банка.

В этой связи для банков большое значение при проведении активных операций имеет вопрос о распределении рисков и недопущение их чрезмерной (избыточной) концентрации на каком-либо одном виде.

Последние десятилетия характеризуются появлением и развитием новых (нетрадиционных) видов банковской деятельности, к числу которых относятся прежде всего лизинг, факторинг, форфейтинг, траст. Мировая практика не случайно выработала эти виды банковской деятельности. Важно иметь в виду, что они являются не только инструментами расширения сферы банковской деятельности и увеличения прибыли банков, но и ускорения оборачиваемости капитала, форсированного технического прогресса, более рационального использования материальных и финансовых ресурсов предпринимательской структуры и физических лиц.

Высокий уровень их развития свидетельствует о новых достижениях в кредитно-банковской сфере, о более высоком уровне разделения труда, а значит, о прогрессе в этой области. Поэтому чем быстрее мы будем использовать “наработки” мирового банковского сообщества, тем быстрее поднимем связи банков с клиентурой на цивилизованный уровень и будем способствовать развитию рыночной цивилизованности экономики.

Из всех названных выше четырех видов нетрадиционных операций банков сегодня для России важное значение приобретает форсированное развитие лизинга.

Лизинг – вид инвестиционной деятельности по приобретению имущества и передаче его на основании договора лизинга физическим и юридическим лицам за определенную плату, на определенный срок и на определенных условиях, обусловленных договором, с правом выкупа имущества лизингополучателем.

Основными формами лизинга являются внутренний и международный. Основными видами – финансовый и оперативный.

Финансовый лизинг – это долгосрочный лизинг, срок продолжительности которого соответствует срокам полной амортизации. На практике таковым считается лизинг от 3-х лет и более. Оперативный лизинг – краткосрочный, сроком до 3-х лет.

Выгоды для лизингодателя:

1) расширение круга выполняемых операций и получение дохода в виде комиссионного вознаграждения, платы за дополнительные услуги, а в случае покупки оборудования за собственный счет и процентов за кредит;

2) привлечение новых клиентов и расширение сферы влияния лизинговых компаний и банков в экономике;

3) повышение устойчивости работы и снижение кредитных рисков в связи с неплатежеспособностью клиента, поскольку материальным обеспечением кредита является само лизингуемое оборудование, которое нельзя перевести на счет в иностранном банке.

Выгоды для поставщика оборудования:

1) расширение рынка сбыта и круга потребителей, в том числе за счет тех, кто не нуждается в постоянном владении техникой, не может приобрести оборудование в собственность, хочет сначала опробовать технику в деле;

2) повышение спроса на запасные части и вспомогательное оборудование;

3) углубление и упрочение взаимосвязей между производителем (поставщиком) и потребителем оборудования;

4) ускорение темпов обновления оборудования, поскольку лизинг позволяет оперативно выявлять конструктивные недостатки оборудования.

5) избавление от риска неплатежей поскольку оплату производит лизинговая компания.

Лизинг приносит огромный эффект не только непосредственным участникам лизинговых операций, но и экономике в целом, т.е. на макроуровне. Основными народнохозяйственными функциями лизинга являются инвестиционная, сбытовая, стимулирующая и регулирующая.

Лизинговые операции подвергаются двукратному обложению налогом на добавленную стоимость и налогом с продаж. Первый раз – при покупке оборудования лизингодателем и второй раз – при сдаче его в лизинг. Поэтому если мы действительно хотим вывести экономику из производственного и инвестиционного кризиса, необходимо срочно совершенствовать систему налогообложения, отменить налог с оборота лизинговых операций и второй налог с продаж.

Факторинг – покупка банком или специализированной факторинговой компанией денежных требований поставщика к покупателю и их инкассация за определенное вознаграждение. Это способ кредитования поставщика с условием возврата кредита в форме правопреемства или уступки права требования к покупателю.

Содержание факторинга шире обычного кредитования и не только по числу субъектов, участвующих в сделке. В мировой практике существуют следующие виды факторингового обслуживания:

- покупка счетов со скидкой и с уплатой фактору;
- принятие на себя фирмой-фактором (или банком) всех операций по учету продаж компании с ведением счетов ее дебиторов, подготовкой регулярных отчетов о состоянии счетов и инкассации долга;
- предоставление гарантий полной оплаты товара даже в том случае, если покупатель просрочит или вообще не выплатит долг (соглашение “без оборота на поставщика”).

Благодаря факторингу поставщик получает:

- 1) заблаговременную реализацию долговых требований;
- 2) освобождение от риска неплатежа, а при международном факторинге – и от валютного и процентного рисков;
- 3) упрощение структуры баланса;
- 4) экономию на бухгалтерских, административных и других расходах;
- 5) возможность быстрее рассчитаться со своими кредиторами и поставщиками.

Все это способствует ускорению оборота капитала, снижению издержек обращения, расширению производства и росту прибыли. Факторинговое обслуживание особенно выгодно для вновь выходящих на рынок, а также малых и средних предприятий, которые:

- а) не всегда располагают необходимой информацией о платежеспособности своих покупателей;
- б) имеют ограниченный доступ к кредитам.

Форфейтинг – это кредитование экспорта посредством покупки векселей или других долговых требований. Одновременно – это форма трансформации коммерческого кредита в банковский.

Продавцом выступает экспортер, покупателем (форфетером) – банк или специализированная компания. Покупатель (банк) берет на себя коммерческие риски, связанные с неплатежеспособностью импортеров без права регресса этих документов на экспортера.

Если импортер не является первоклассным заемщиком, пользующимся несомненной репутацией, форфетер требует по приобретенным долговым обязательствам безусловную гарантию банка страны-импортера.

Форфетер приобретает долговые требования за вычетом процентов за весь срок, на который они выписаны. В результате экспортная сделка превращается в наличную.

Дальше платежные документы могут следовать двумя путями: либо они остаются у форфетера и в этом случае затраченные средства рассматриваются как вложения капитала, либо он продает их другой форфейтинговой компании также на безоборотной основе. С наступлением срока платежа конечный держатель документов предъявляет их в банк (импортера) для оплаты.

Одной из наиболее растущих сфер банковской деятельности являются трастовые (доверительные) операции, т.е. управление собственностью по доверенности.

Цели различных видов трастов разные, но основная их масса преследует цель получения доходов не только для банка, но и для доверителя. Значит, банк должен так распоряжаться имуществом, чтобы оно приносило доход.

В трастовых операциях действуют три основных субъекта:

- 1) доверитель – юридическое или физическое лицо, доверяющее имущество в управление – создатель траста;
- 2) доверенное лицо – юридическое лицо, как правило, банк или специальная трастовая компания, которой доверяется управление имуществом;
- 3) бенефициар, или выгодоприобретатель, – лицо, в пользу которого создан траст и начисляются доходы от него. Им может быть либо доверитель, либо третье лицо (наследники).

Доверительные услуги оказываются как частным лицам, так и компаниям.

Для частных лиц имеются три основные категории трастовых услуг:

- распоряжение имуществом после смерти владельца;
- управление имуществом на доверительной основе;
- агентские услуги.

Распоряжение имуществом лица после его смерти – одна из наиболее распространенных услуг, выполняемых банками для частных лиц.

Трастовые операции используются банками в следующих целях:

- 1) получение дополнительного дохода;
- 2) приобретение контроля над крупными предприятиями и денежными средствами;
- 3) укрепление связей с крупной клиентурой;
- 4) преодоление ограничений в инвестиционной деятельности, установленных для коммерческих банков в некоторых странах.

В то же время траст дает возможность наиболее эффективно использовать свою собственность и получать соответствующий доход, а также массу услуг, осуществляемых квалифицированными специалистами, превращать праздно лежащий капитал, будь то в денежной или товарной форме, в функционирующий капитал и тем самым повышать эффективность не только индивидуального, но и всего общественного капитала.

Перспектива развития трастовых операций в России определяется, прежде всего, стабилизацией в экономике и политике, ростом доходов и имущества и ростом доверия к государству и банкам.

Контрольные вопросы:

- 1) в чём проявляется различие в понятиях «коммерческий» и «деловой» банк?
- 2) назовите основную цель деятельности любого коммерческого банка;
- 3) перечислите признаки, отличающие банки от всех других субъектов финансово-кредитной системы;

- 4) в чём проявляется роль КБ в условиях рыночной экономики?
- 5) приведите классификацию операций КБ;
- 6) что понимается под пассивными операциями?
- 7) в чём проявляется взаимосвязь пассивных и активных операций?
- 8) почему активные операции считаются наиболее рисковыми среди всех банковских операций?
- 9) какие операции относят к разряду нетрадиционных, и почему?
- 10) рассмотрите виды нетрадиционных операций.

Список использованных источников

- 1 Банковское дело: Учебник/Под ред. В.И. Колесникова, Л.П. Кроливецкой. – М.: Финансы и статистика. 2000. - 374с.
- 2 Бабич А.М., Павлова Л.Н. Финансы: Учебник. – М.: ИД ФБК-ПРЕСС, 2000.- 169с.
- 3 Берзон Н.И., Буянова Е.А. и др. Фондовый рынок: Учебное пособие для высших учебных заведений экономического профиля. – М.: Вита-пресс, 1998.- 406с.
- 4 Белоглазова Г.Н Коммерчески банки в условиях формирования рынка.– Л.: Изд-во ЛФЗИ, 1991. - 332с.
- 5 Брегель Э.Я. Денежное обращение и кредит капиталистических стран. М: Госфиниздат, 1955.- 268с.
- 6 Бюджетная система Российской Федерации: Учебник / М.В. Романовский и др. Под ред. М.В. Романовского, О.В. Врублевской. М.: Юрайт, 2004.- 758с.
- 7 Вахрин П.И., Нешиной А.С. Финансы, денежное обращение, кредит: Учебник. – М.: Издательско -торговая корпорация «Дашков и К^о», 2002.- 536с.
- 8 Воблый К.Г. Основы экономии страхования. – М.: Анкил. 1995.- 265с.
- 9 С.В. Галицкая Деньги, кредит, финансы. – М.: Экзамен, 2002.-237с.
- 10 Деньги, кредит, банки: Учебник/Под ред. О.И. Лаврушина -М.: Финансы и статистика,2000. - 497с.
- 11 Деньги, кредит банки: Учебник /Под ред. Белоглазовой Г.Н. – М.: Юрайт – Издательство, 2004.- 473с.
- 12 Деньги и финансы: тесты и задачи / Под ред. И.Т. Балабанова. – СПб: издательство «Питер», 2000.- 373с.
- 13 Денежное обращение и банки: Учебное пособие/Под ред. Г.Н. Белоглазовой, Г.В. Толоконцевой. – М.: Финансы и статистика, 2000.- 397с.
- 14 Деньги и кредит в рыночной экономике./ Кол-ив. авторов; Под ред. проф. Колесникова В.И., проф. Белоглазовой Г.Н – Спб: изд-во СПбУЭФ, 1994.- 462с.
- 15 Доллан Э.Д., Кэмбелл К.Д., Кэмбелл Р.Д.. Деньги, банковское дело и денежно-кредитная политика. М.: 1991. - 321с.
- 16 Казимагомедов А.А. Банковское обслуживание населения: зарубежный опыт. - М.: Финансы и статистика, 1999. - 271с.
- 17 Килячков А.А., Чалдаева Л.А. Рынок ценных бумаг и биржевое дело. – М.: Юристъ, 2001. - 532с.
- 18 Колпаков Г.М. Финансы, денежное обращение кредит: Уч. пособие – М.: Финансы и статистика, 2002.- 299с.
- 19 Мишкин Ф. Экономическая теория денег, банковского дела и финансовых рынков: Учебное пособие для вузов./Пер. с англ. Д.В. Виноградова; Под ред. М.Е. Дорошенко – М.: Аспект Пресс, 1999.-895с.
- 20 Моляков Д.С., Шохин Е.И. Теория финансов предприятий. – М.: Финансы и статистика, 2000. -257с.

21 Международные валютные и кредитные отношения капиталистических стран./ Под ред. Л.Н. Красавиной. М.: Финансы и статистика, 1999. - 401с.

22 Общая теория денег и кредита: Учебное пособие/ Авт. кол-ив; Под ред. Жукова Е.Ф., -М.: Финансы и статистика, 1995.- 285с.

23 Павлов С.В. Фондовая биржа и ее роль в экономике современного капитализма. – М.: Финансы и статистика, 1989.- 382с.

24 Страховое дело: Учебник /Под ред. Проф. Рейтмана Л.И. – М.: Банковский и биржевой научно-консультационный центр, 1992.- 573с.

34 Титова Н.Е., Кожаев Ю.П. Деньги, кредит, банки: Уч. пособие. – М.: Гуманитарное издательство ВЛАДОС, 2003. -275с.

35 Тренев Н.Н. Управление финансами. – М.: Финансы и статистика, 1999.-492 с.

36 Финансы. Денежное обращение. Кредит: Учебник для вузов /Под ред. Дробозиной Л.А. – М.: Финансы, ЮНИТИ, 1997. -348с.

37 Финансы, денежное обращение, кредит: Учебник /Под ред. В.К. Сенчагова. - М.: Проспект, 1999.- 486с.

38 Финансы, деньги, кредит: Учебник/ Под ред. О.В. Соколовой. - М.: Юрист.2000.-582с.

39 Финансы и кредит: Учебник /Авт. кол-ив; Под ред. Казака А.Ю. – Екатеринбург: МППИП, 1994. - 264с.

40 Финансы предприятий: Учеб. пособие /Под ред. Е.И. Бородиной. – М.: Банки и биржи, ЮНИТИ, 1995. - 402с.

41 Финансы: Учеб. пособие /Под ред. проф. А.М. Ковалевой. – 4-е изд., перераб. и доп. – М.: Финансы и статистика, 2001.-369с.

42 Финансы, денежное обращение и кредит: Учебник /Под ред. М.В. Романовского, - М.: Юрайт, 2001.- 473с.

43 Ценные бумаги: Учебник./ Под ред. В.И. Колесникова. - М.: Финансы и статистика, 1998. - 468с.

Вернуться в библиотеку учебников

Рерайт дипломов и других текстов

Создание и продвижение сайтов

Уникальные материалы:

- для рефератов и контрольных;
- для повышения квалификации преподавателей;
- для самообразования топ-менеджеров.

Дистанционные курсы по созданию сайтов

УЧЕБНИКИ, ДИПЛОМЫ, ДИССЕРТАЦИИ -
полные тексты
На сайте электронной библиотеки
www.учебники.информ2000.рф

НАПИСАНИЕ на ЗАКАЗ:

1. Диссертации и научные работы
2. Дипломы, курсовые, рефераты, чертежи...

3. Школьные задания
Онлайн-консультации

ЛЮБАЯ тематика, в том числе ТЕХНИКА
Приглашаем авторов